

Samsung Four BO30 Dual Door (Dual Cook Flex)

[> Lien web](#)

Modèle
Samsung Four BO30 Dual Door (Dual Cook Flex)

Classe d'efficacité énergétique
A+

No. du producteur
NV75N5641RS/EU

No. d'article
500.000.002.00

Type d'appareil
Fours

Type
Norme Euro 60 cm

TAR
10.00

Prix en CHF
770.- hors TVA

Highlights

- De l'espace à revendre - très grande capacité de 75 litres
- 50 programmes automatiques
- Préparation simultanée de deux plats - Dual Cook
- La cuisson en toute flexibilité - Dual Door Flex™
- Autonettoyant: catalyse & vapeur
- Cavité en céramique émaillée: résiste aux rayures, antibactérienne
- Commande aisée: sélecteur rotatif escamotable et touches sensibles

Description du produit

Type: **Norme Euro 60 cm**
GTIN: **8801643182748**

Efficacité et consommation

Classe d'efficacité énergétique (de A+++ à D): **A+**
Indice d'efficacité énergétique: **81,6**

Consommation d'énergie

Consommation d'énergie en mode conventionnel (kWh / cycle): **1,05 kWh**
Consommation d'énergie en mode convection / air chaud (kWh / cycle): **0,71 kWh**
Consommation en veille: **0,9 W**
Consommation nettoyage par pyrolyse (kWh / cycle): -

Design

Coloris bandeau de commande: **Argent**
Matériau bandeau de commande: **Acier inoxydable**
Cadre / Matériau: **Oui / Acier inoxydable**

Affichage et commande

Affichage: **Affichage numérique**
Écran et éclairage: **LED, bleu glacier**
Commande: **Sélecteur rotatif escamotable, touches sensibles, WiFi, Dual Door Flex™**

Appareils ménagers connectés

Samsung Smart Home: -

Caractéristiques

Température maximale réglable en mode cuisson conventionnel, convection / air chaud: **275°C**
Température en mode cuisson vapeur: -
Puissance absorbée micro-ondes: -
Surface de cuisson utile: **1912 cm2**
Capacité de cuisson utile: **75 L**

Dimensions

Hauteur (H x l x P): **595 x 590 x 549 mm**

Poids à vide

Poids de l'appareil: **45,2 kg**

Équipements

Dimensions intérieures (utiles) mm (H / L / P): **375 x 465 x 397 mm**
Chauffage de voûte / de sole: **Oui / Oui**
Recyclage: -
Air chaud: **Oui**
Vapeur: -
Microondes: -
Avec résistance de gril / équipable : **Oui / -**
Tournebroche / gril à convection: -
Retardateur / minuteur:

Samsung Four BO30 Dual Door (Dual Cook Flex)[> Lien web](#)**Oui**Tiroir / tiroir chauffant: - / **en option**Nombre de cavités: **3**Volume par cavité : Unique / supérieure / inférieure: **75 L / 34 L / 32 L**Nombre de glissières: **5**Éclairage / vitre: **Oui / Oui**Éclairage: **2 x 40 W, halogène**Rails télescopiques: **1x**Nettoyage: **Catalyse, nettoyage vapeur**Refroidissement: **Ventilateur**Intérieur: **Céramique émaillée****Modes de fonctionnement**

Vapeur: -

Vapeur + chauffage: -

Vapeur + air chaud: -

Vapeur + chauffage de voûte + air chaud: -

Vapeur + chauffage de sole + air chaud: -

Chauffage de voûte / de sole: **30~250°C**Air chaud: **30~250°C**Air chaud ECO: **30~250°C**Gril: De surface / Eco / Convection: **100~270°C / 100~270°C / -**Chauffage de sole + air chaud: **40~250°C**Chauffage de voûte + air chaud: **40~250°C**Chauffage de sole: **100~230°C**

Cuisson intensive: -

Rôtissage automatique (ProRoasting): **80~200°C**

Microondes + gril :-

Microondes + air chaud: -

ProgrammesFonctions spéciales: **Maintien au chaud, préchauffage vaisselle, réchauffage rapide**Programmes automatiques: **50**Dual Cook : **Oui****Fonctions de contrôle**Fonctions de contrôle: **Heure, horloge programmable, sécurité enfants, programmateur temps de cuisson, heure de fin, retardateur, signal sonore****Puissance**Puissance totale absorbée: **3650-3950 W**Air chaud: **1200 W**Chauffage de voûte: **1600 / 1100 W**Chauffage de sole: **1100 W**Gril: **1600 / 1100 W**Gril de surface: **1600 W****Raccordement électrique**Tension d'alimentation: **230 V**Fréquence: **50 Hz**Consommation: **3,65-3,95 kWh**Protection: **16 A**Longueur cordon secteur: - / **Cordon fourni par le client**Fiche secteur: - / **Raccordement direct****Caractéristiques techniques**Largeur normalisée: **Norme Euro 60 cm**Hauteur normalisée: **Norme Euro 60 cm**Hauteur niche: **590 - 600 mm**Largeur niche: **560 mm min.**Profondeur niche: **550 mm min.**Largeur appareil en mm: **590 mm**Hauteur appareil en mm: **595 mm**Profondeur appareil en mm: **549 mm****Emballage**Poids, emballage incl.: **47,8 kg**Dimensions emballage (H x l x P): **656 x 682 x 646 mm**

Samsung Four BO30 Dual Door (Dual Cook Flex)

[> Lien web](#)

Accessoire

Accessoires inclus



> Weblink
500.000.046.00 / CHF
770.-
Diviseur cavité

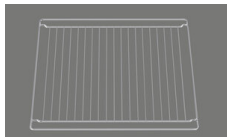

> Weblink
500.000.042.00 / CHF
770.-
Grille

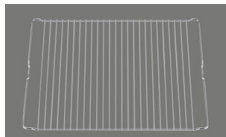

> Weblink
500.000.045.00 / CHF
770.-
Petite grille

Accessoires en option



> Weblink
500.000.040.00 / CHF
88.-
Lèche-frite profond 50
mm



> Weblink
500.000.074.00 / CHF
60.-
Kit d'équerres d'appui

Références assorties



> Weblink
500.000.009.00 / CHF
350.-
Tiroir chauffant
WS10/20/30/50



> Weblink
500.000.006.00 / CHF
520.-
Four micro-ondes
combiné compact
Samsung BM30/50

Samsung Backöfen und Kompaktgeräte: Masszeichnungen Fours et appareils compacts Samsung: dessins techniques

Samsung Backofen BO10 Gourmet Vapour Four Samsung BO10 Gourmet Vapour

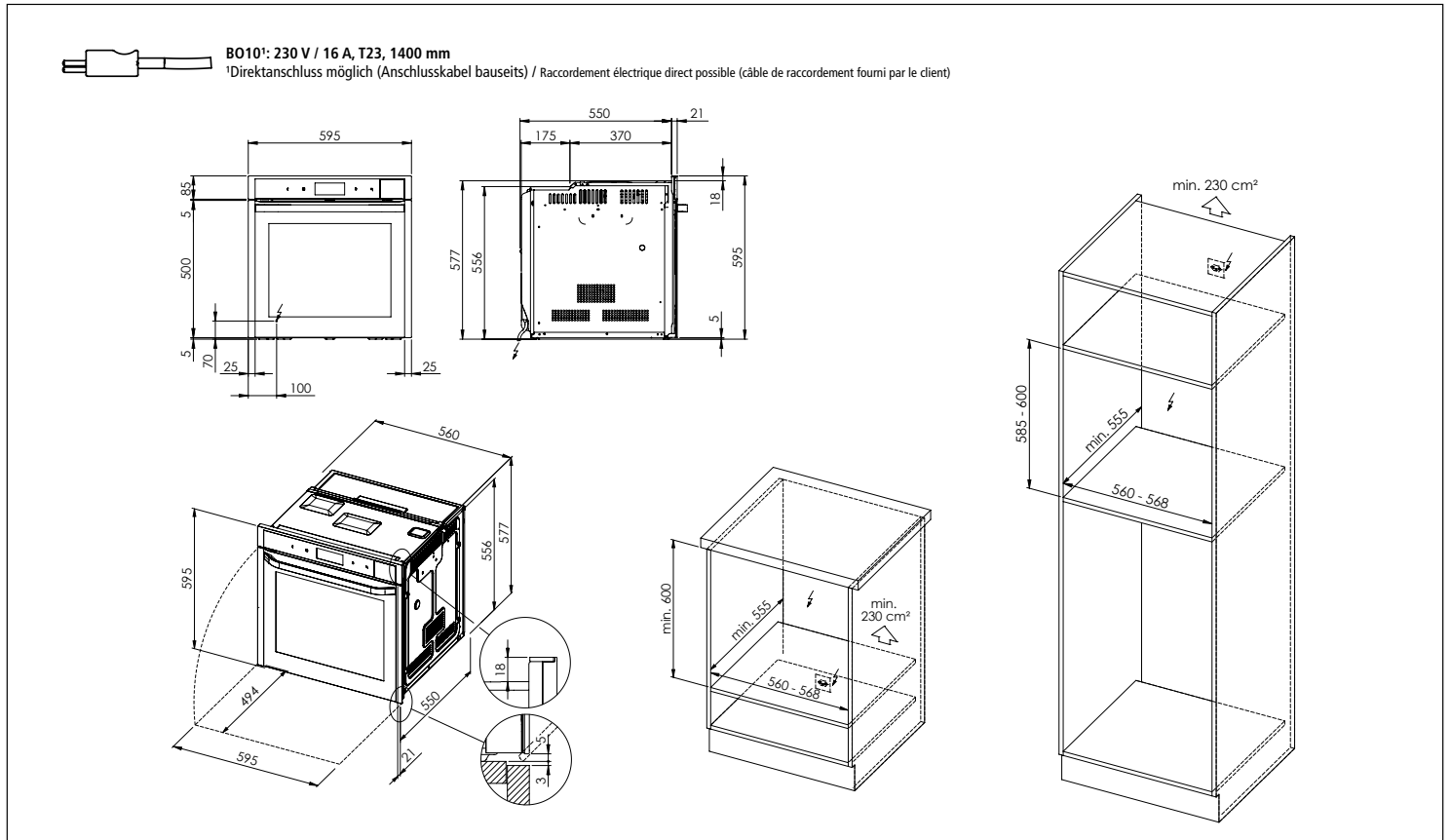

Samsung Backofen BO10 Gourmet Vapour mit Wärmeschublade WS10/20/30/50 Four Samsung BO10 Gourmet Vapour avec tiroir chauffant WS10/20/30/50

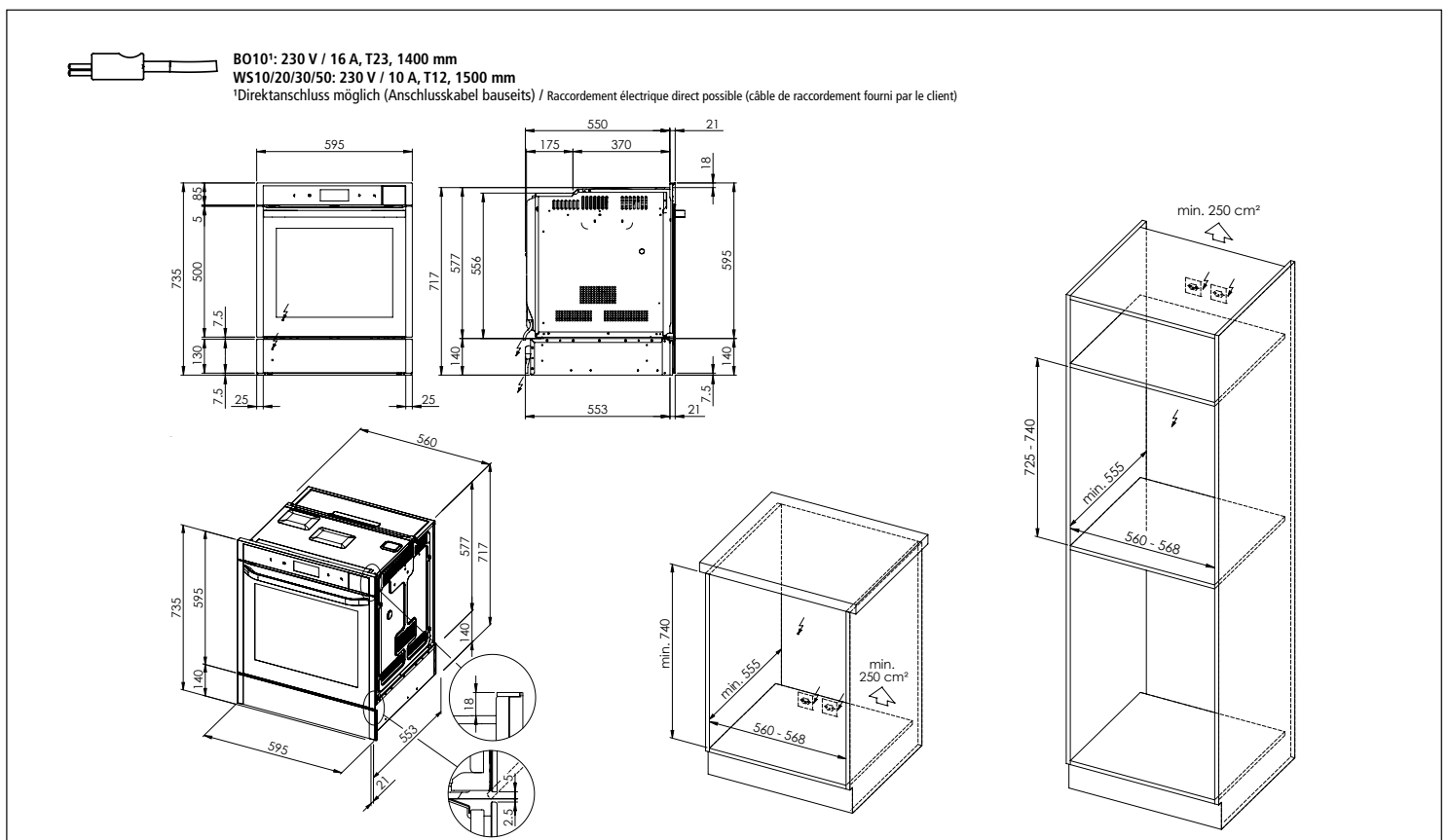

Samsung Backöfen und Kompaktgeräte: Masszeichnungen Fours et appareils compacts Samsung: dessins techniques

Samsung Backofen BO20 Dual Door Four Samsung BO20 Dual Door

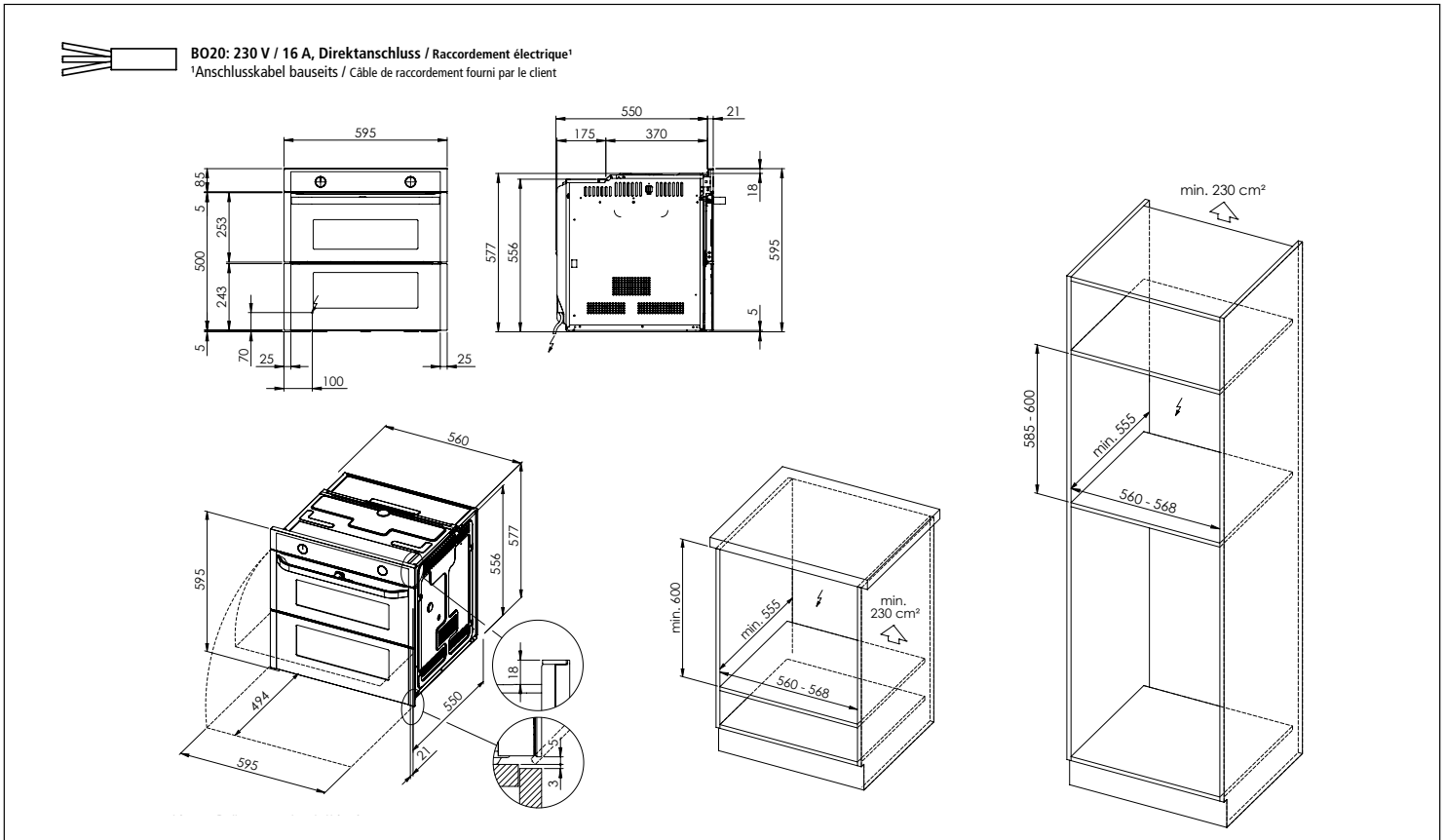

Samsung Backofen BO20 Dual Door mit Wärmeschublade WS10/20/30/50 Four Samsung BO20 Dual Door avec tiroir chauffant WS10/20/30/50

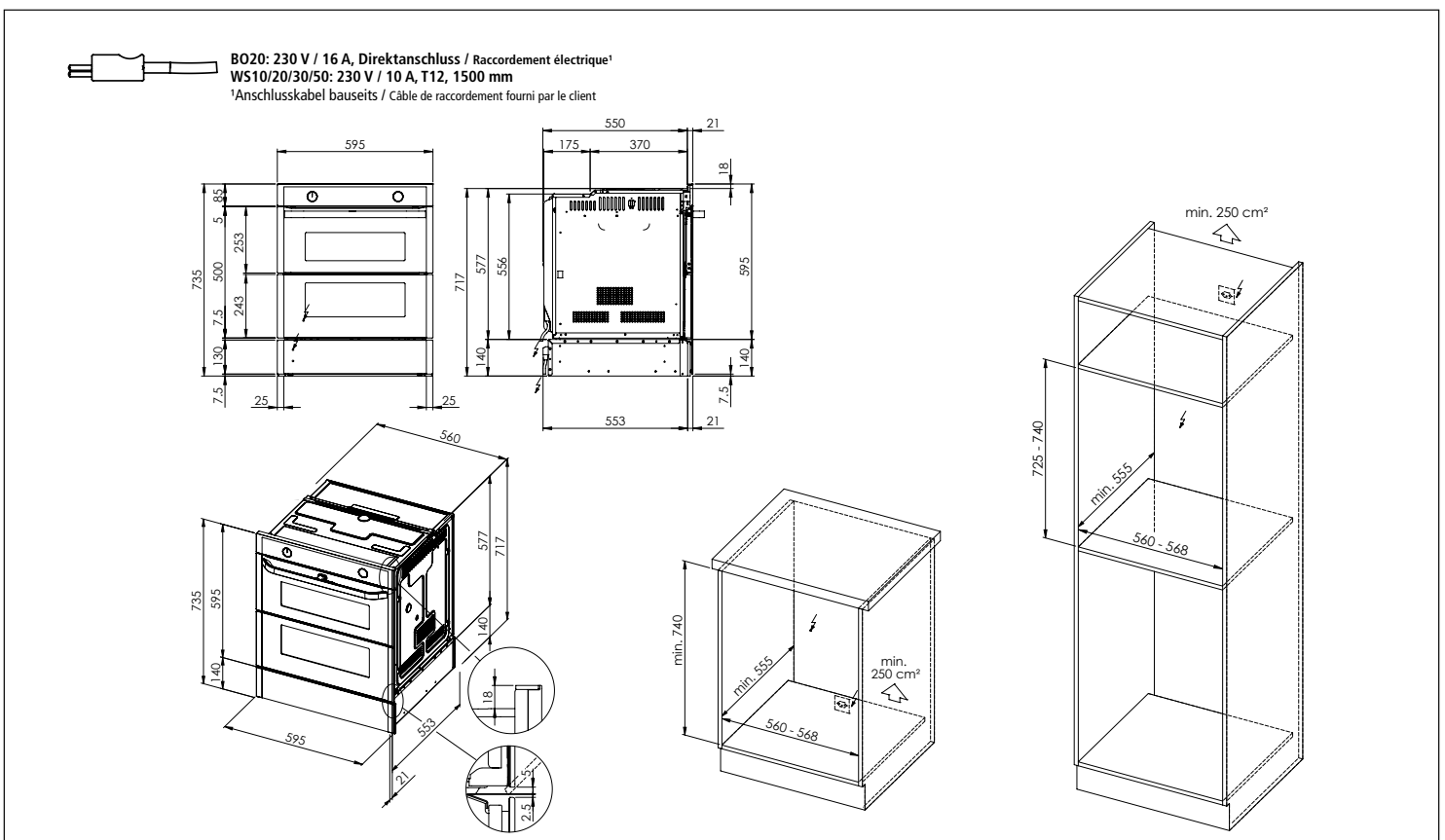

Samsung Backöfen und Kompaktgeräte: Masszeichnungen Fours et appareils compacts Samsung: dessins techniques

Samsung Backofen BO30 Dual Door Four Samsung BO30 Dual Door

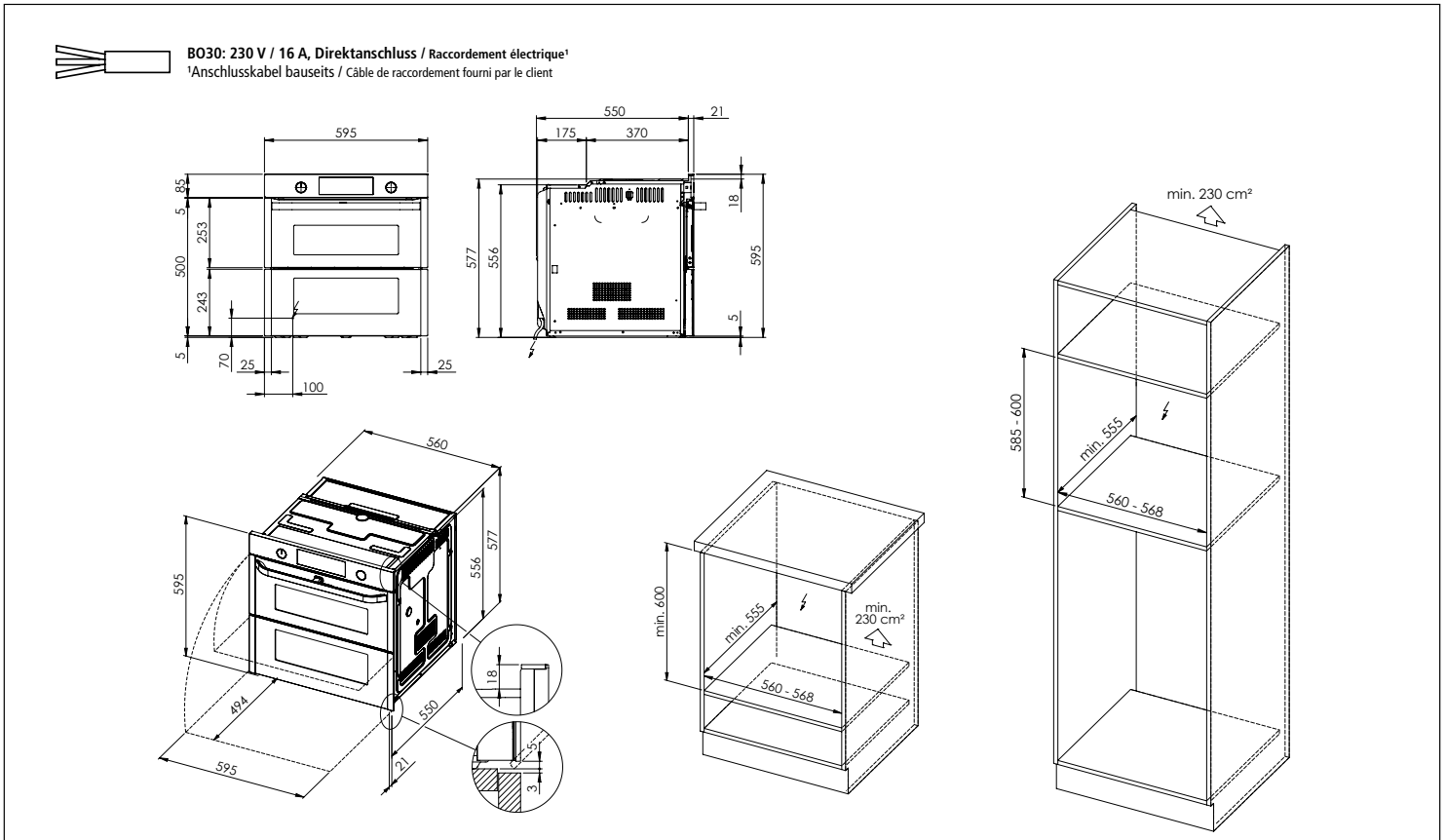

Samsung Backofen BO30 Dual Door mit Wärmeschublade WS10/20/30/50 Four Samsung BO30 Dual Door avec tiroir chauffant WS10/20/30/50

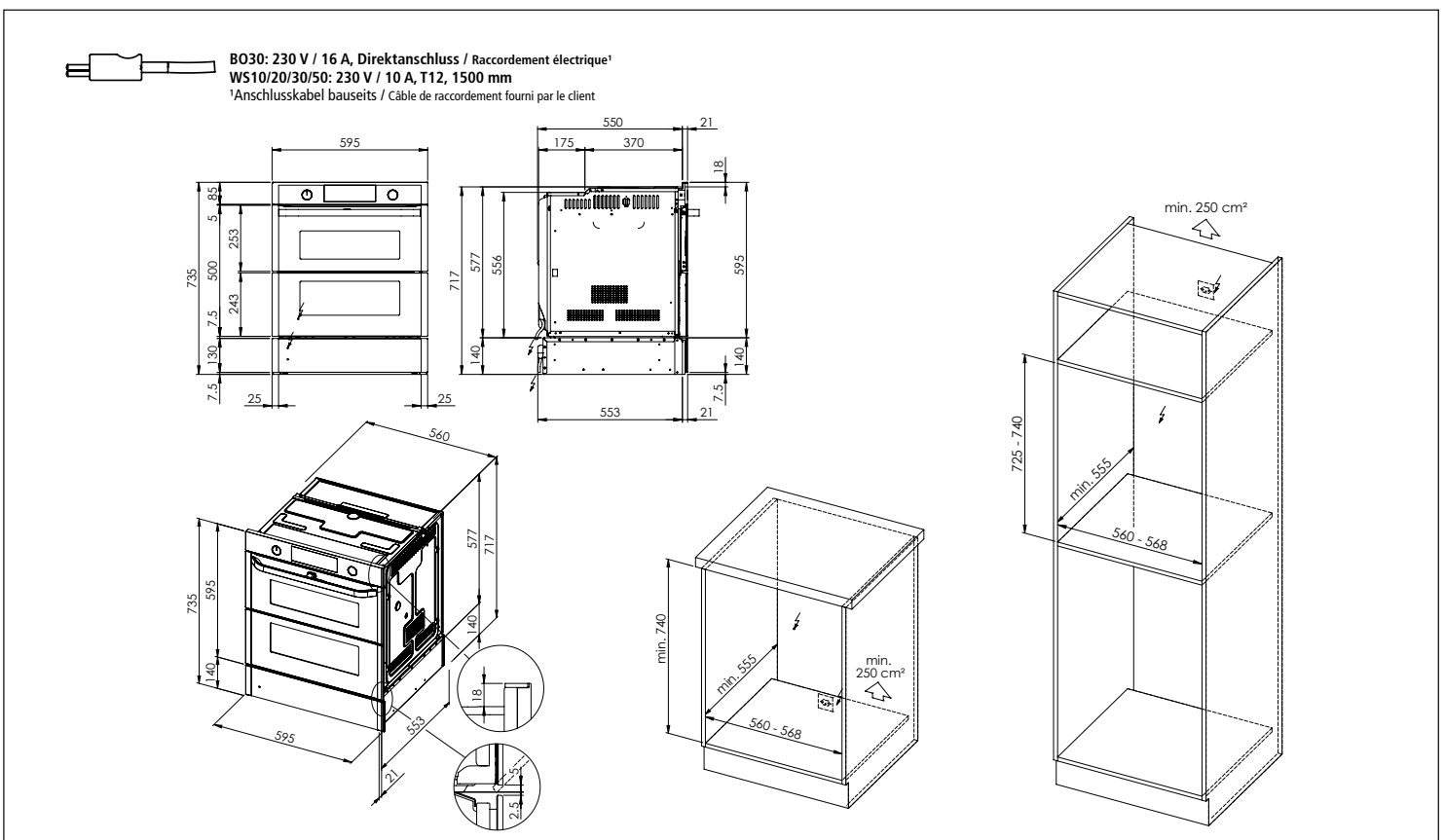

Samsung Backöfen und Kompaktgeräte: Masszeichnungen Fours et appareils compacts Samsung: dessins techniques

Samsung Backofen BO50 Dual Cook Four Samsung BO50 Dual Cook

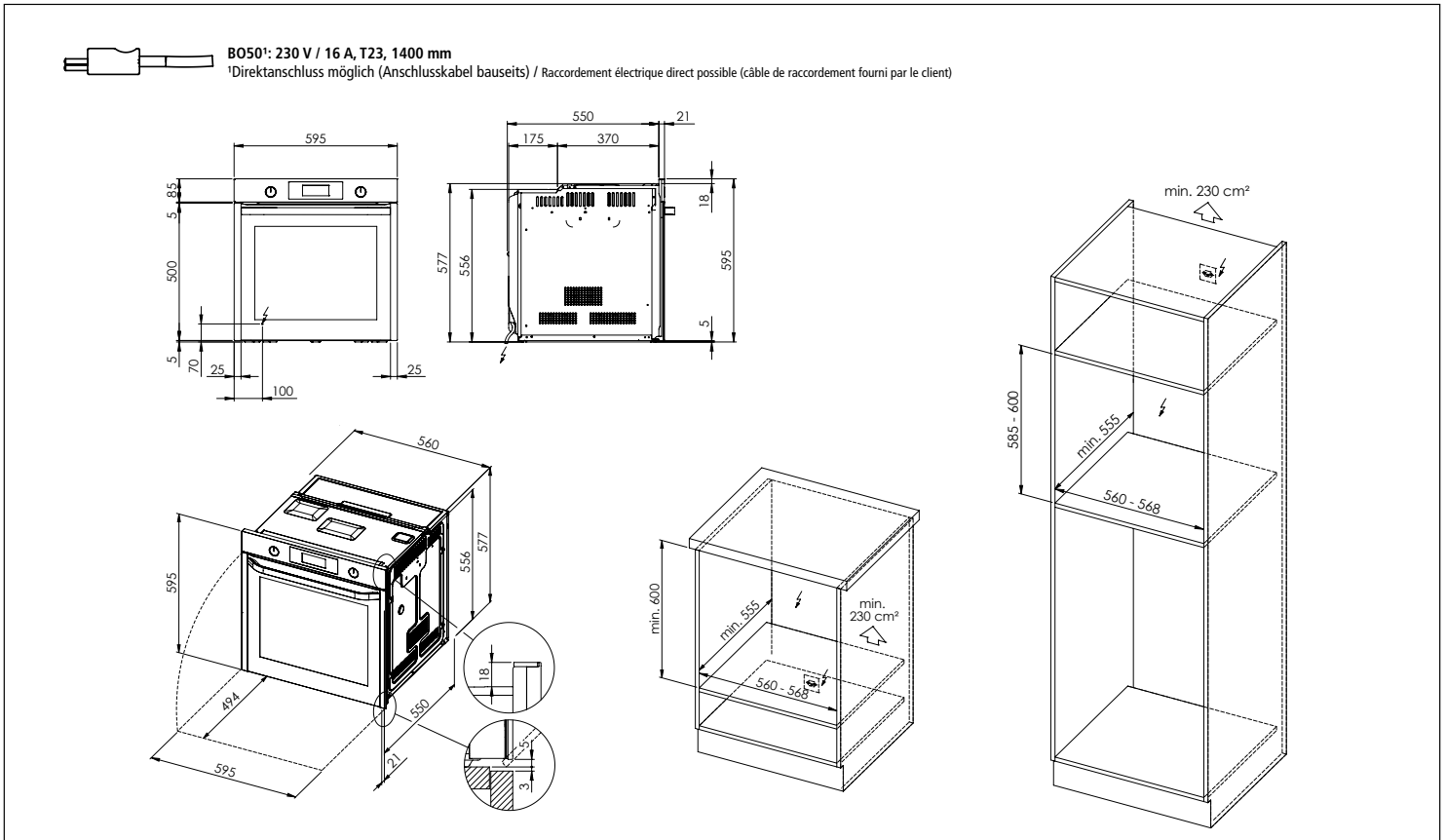

Samsung Backofen BO50 Dual Cook mit Wärmeschublade WS10/20/30/50 Four Samsung BO50 Dual Cook avec tiroir chauffant WS10/20/30/50

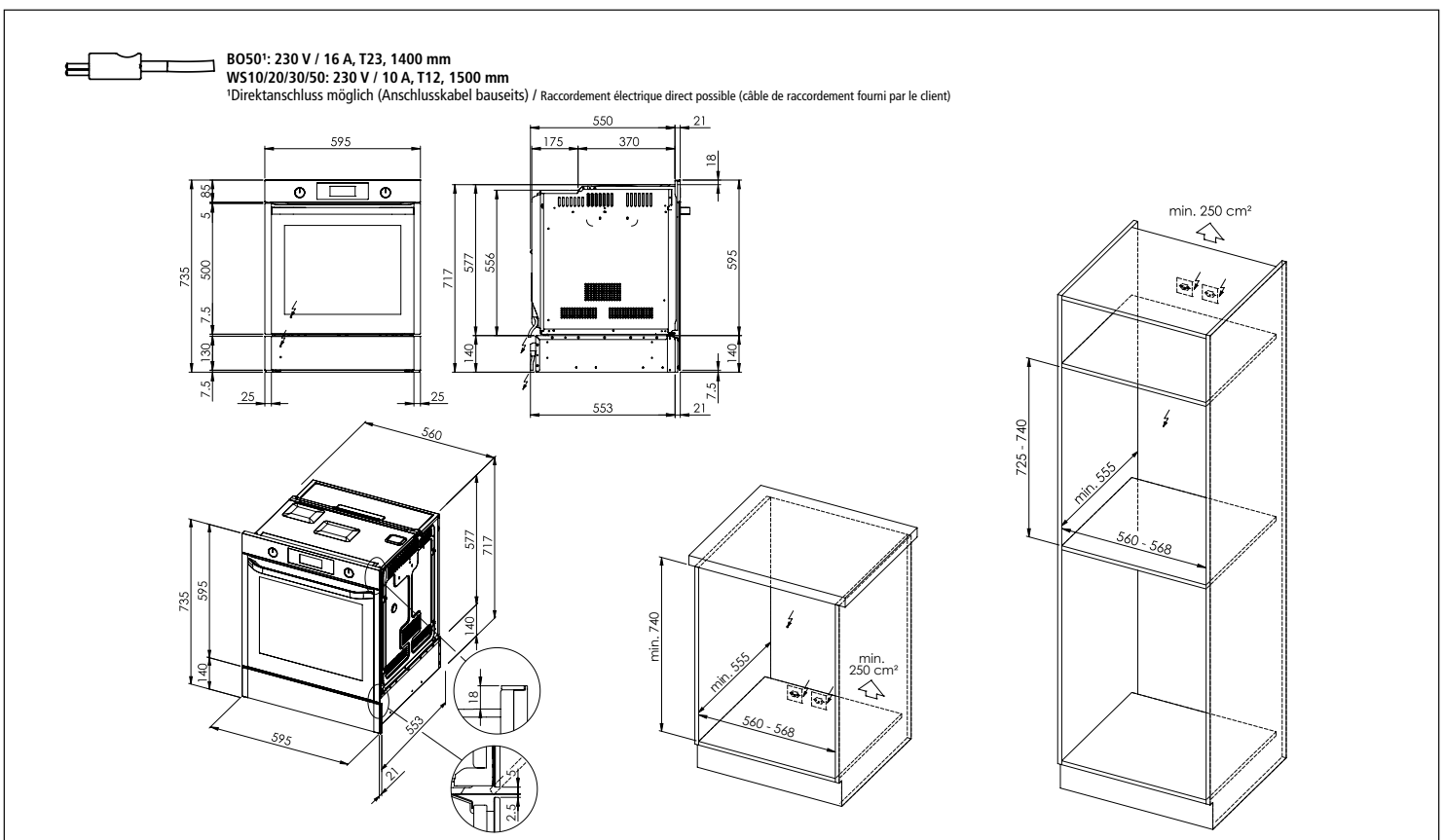

Samsung Backöfen und Kompaktgeräte: Masszeichnungen Fours et appareils compacts Samsung: dessins techniques

Samsung Backofen BO60 Dual Fan Four Samsung BO60 Dual Fan

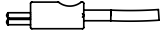

BO60¹: 230 V / 16 A, T23, 1400 mm

¹Direktanschluss möglich (Anschlusskabel bauseits) / Raccordement électrique direct possible (câble de raccordement fourni par le client)

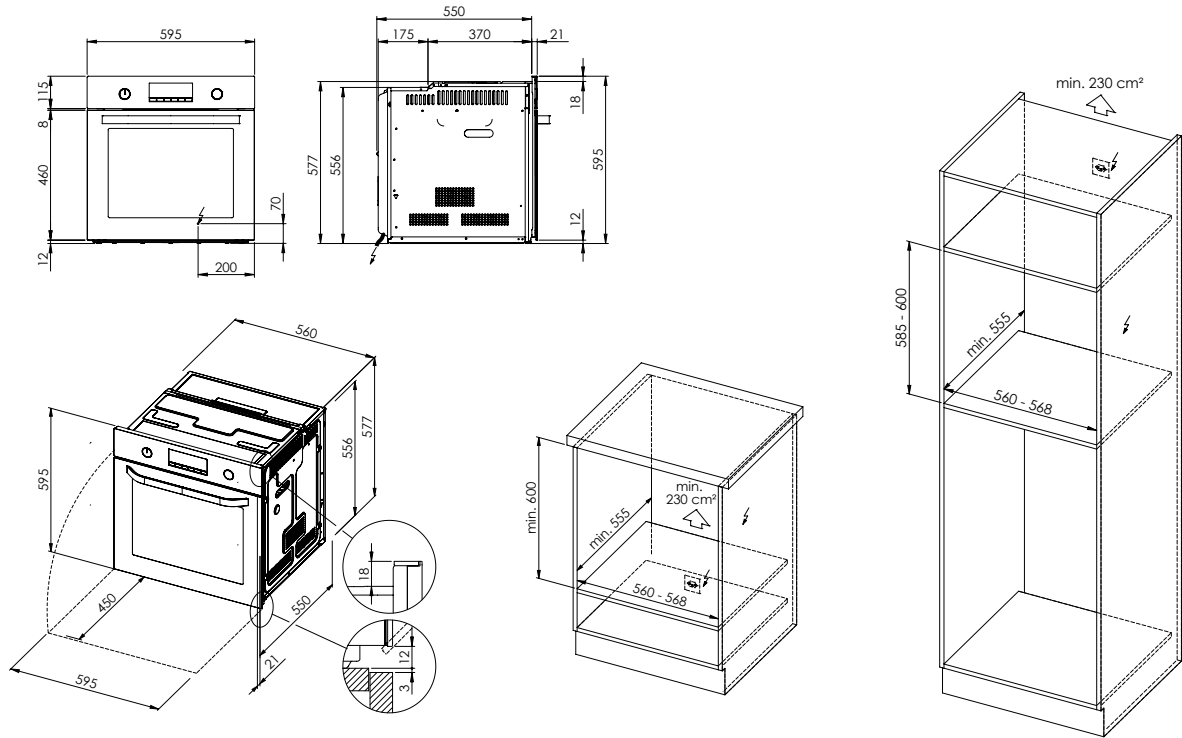

Samsung Backofen BO70 Dual Fan Four Samsung BO70 Dual Fan

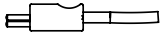

BO70¹: 230 V / 16 A, T23, 1400 mm

¹Direktanschluss möglich (Anschlusskabel bauseits) / Raccordement électrique direct possible (câble de raccordement fourni par le client)

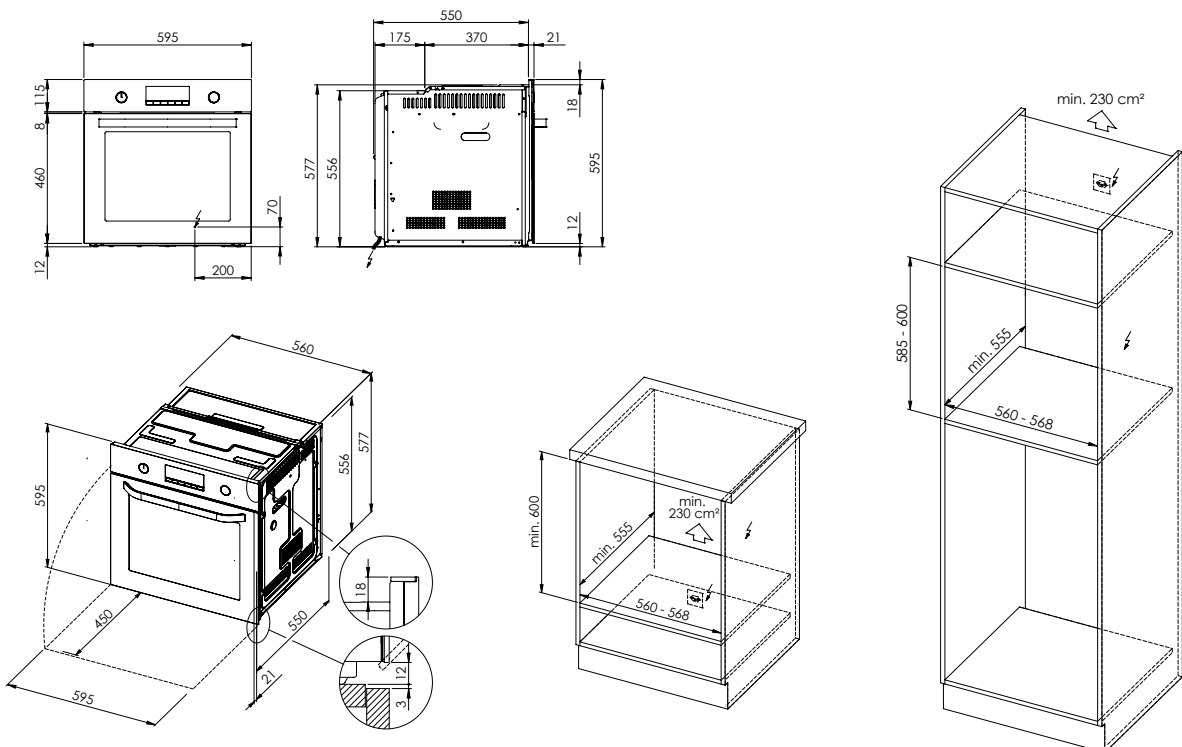

Samsung Backöfen und Kompaktgeräte: Masszeichnungen Fours et appareils compacts Samsung: dessins techniques

Samsung Combi-Steamer CS40 Kompaktgerät Four compact combiné vapeur Samsung CS40

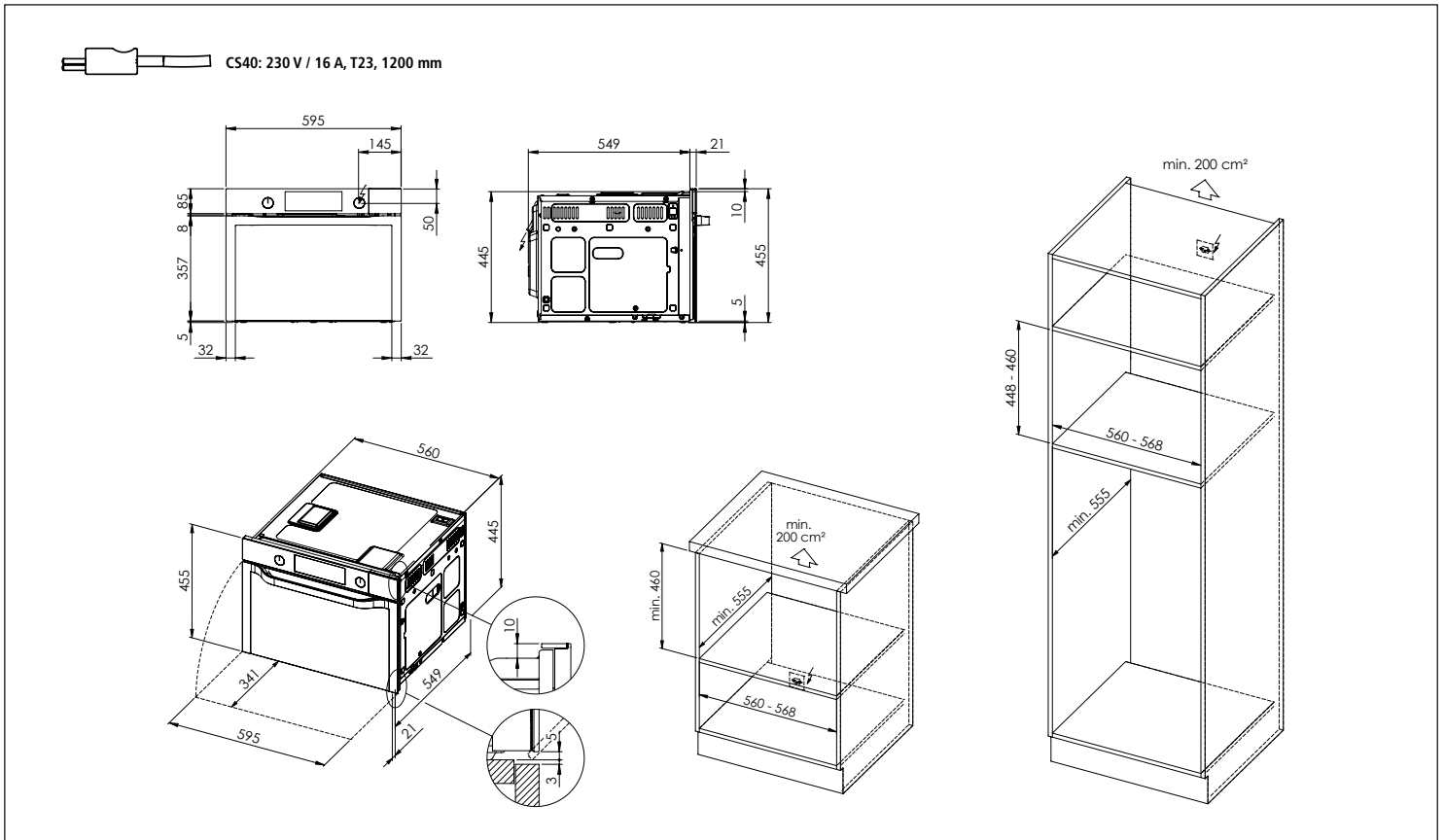

Samsung Combi-Steamer CS40 Kompaktgerät mit Wärmeschublade WS40 Four compact combiné vapeur Samsung CS40 avec tiroir chauffant WS40

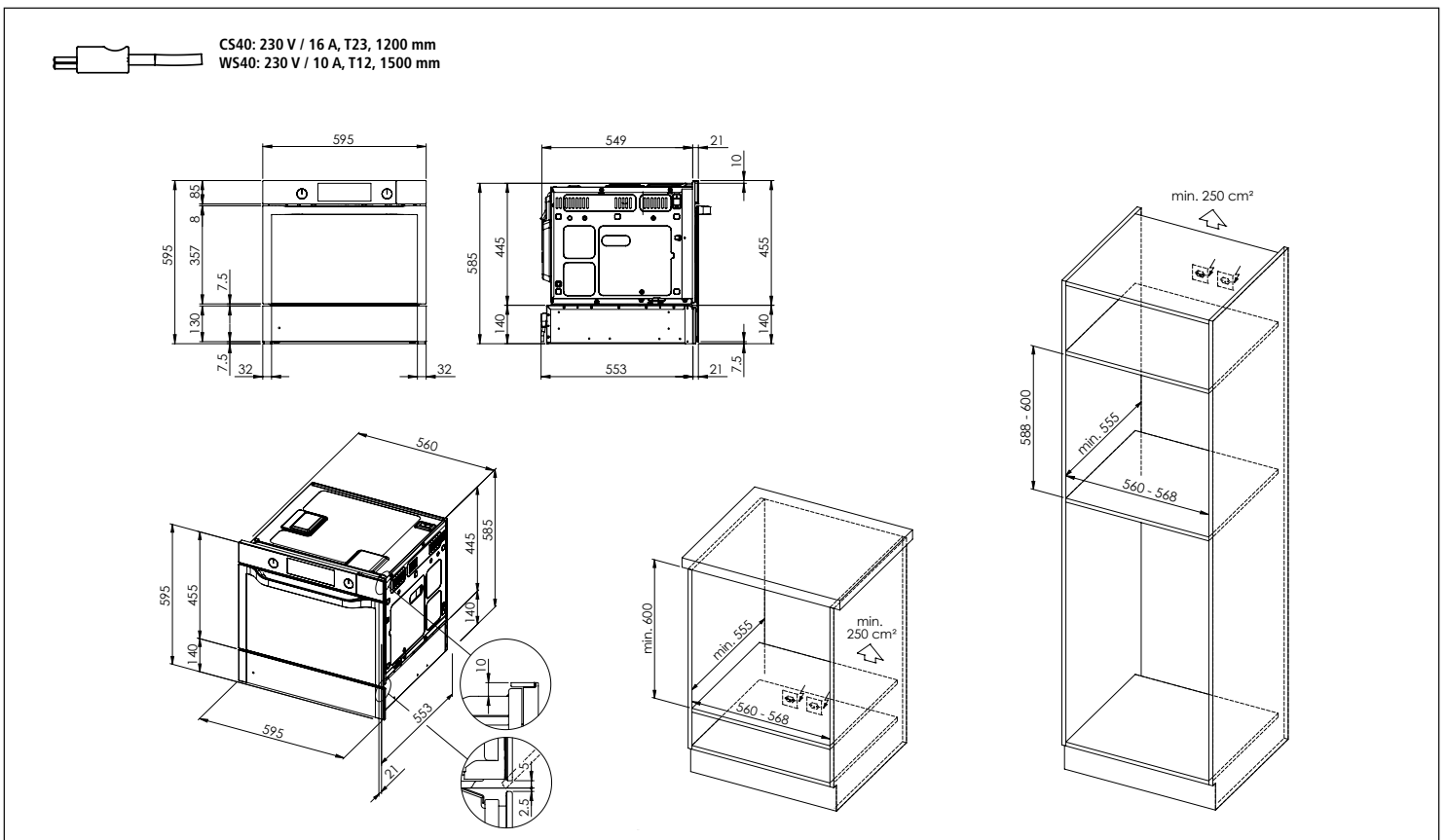

Samsung Backöfen und Kompaktgeräte: Masszeichnungen Fours et appareils compacts Samsung: dessins techniques

Set Angebot «Combi-Steamer 2 x CS40» Offre de set «Combi-Steamer 2 x CS40»

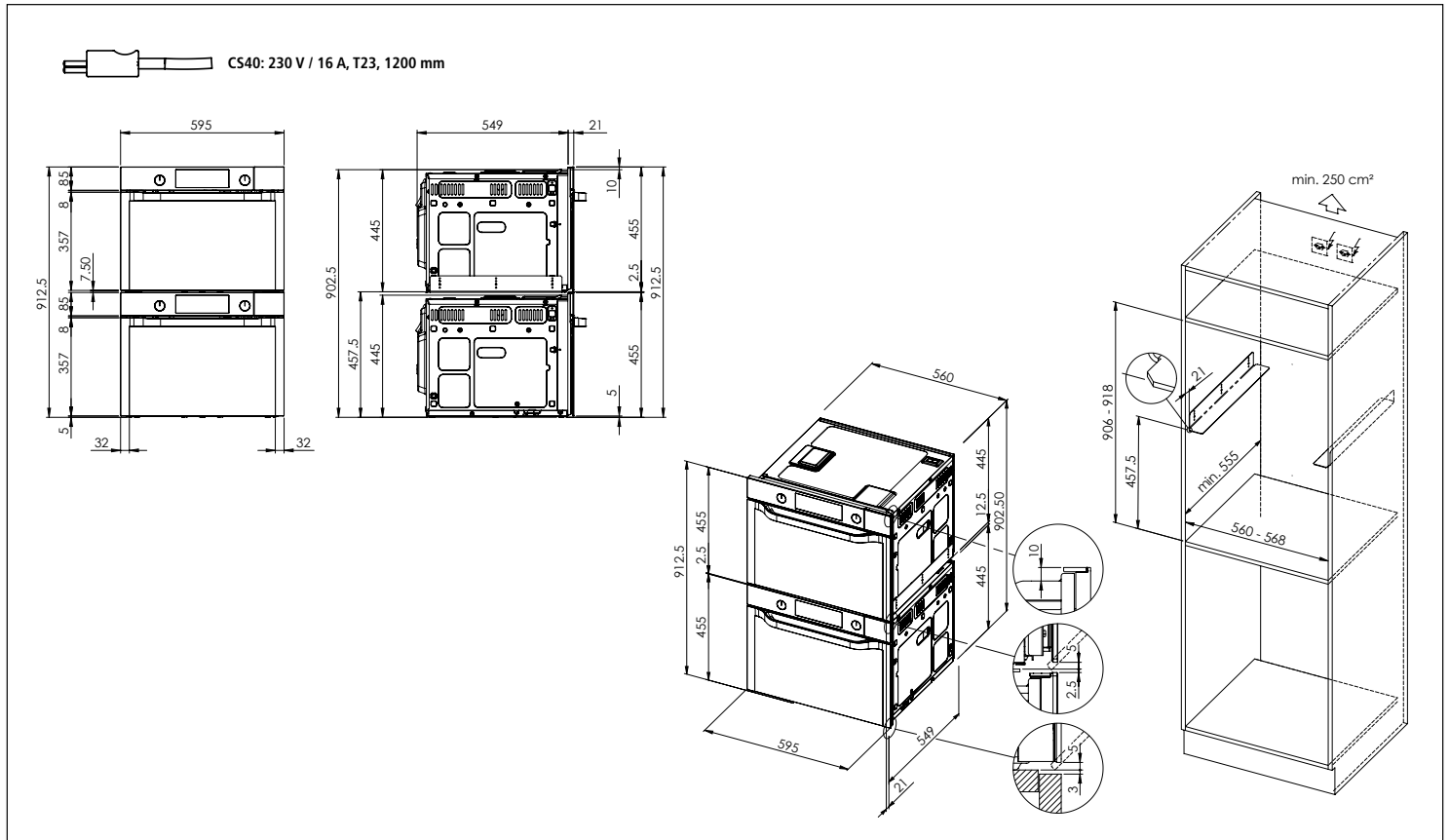

Set Angebot «Combi-Steamer 2 x CS40 + Wärmeschublade WS40» Offre de set «Combi-Steamer 2 x CS40 + tiroir chauffant WS40»

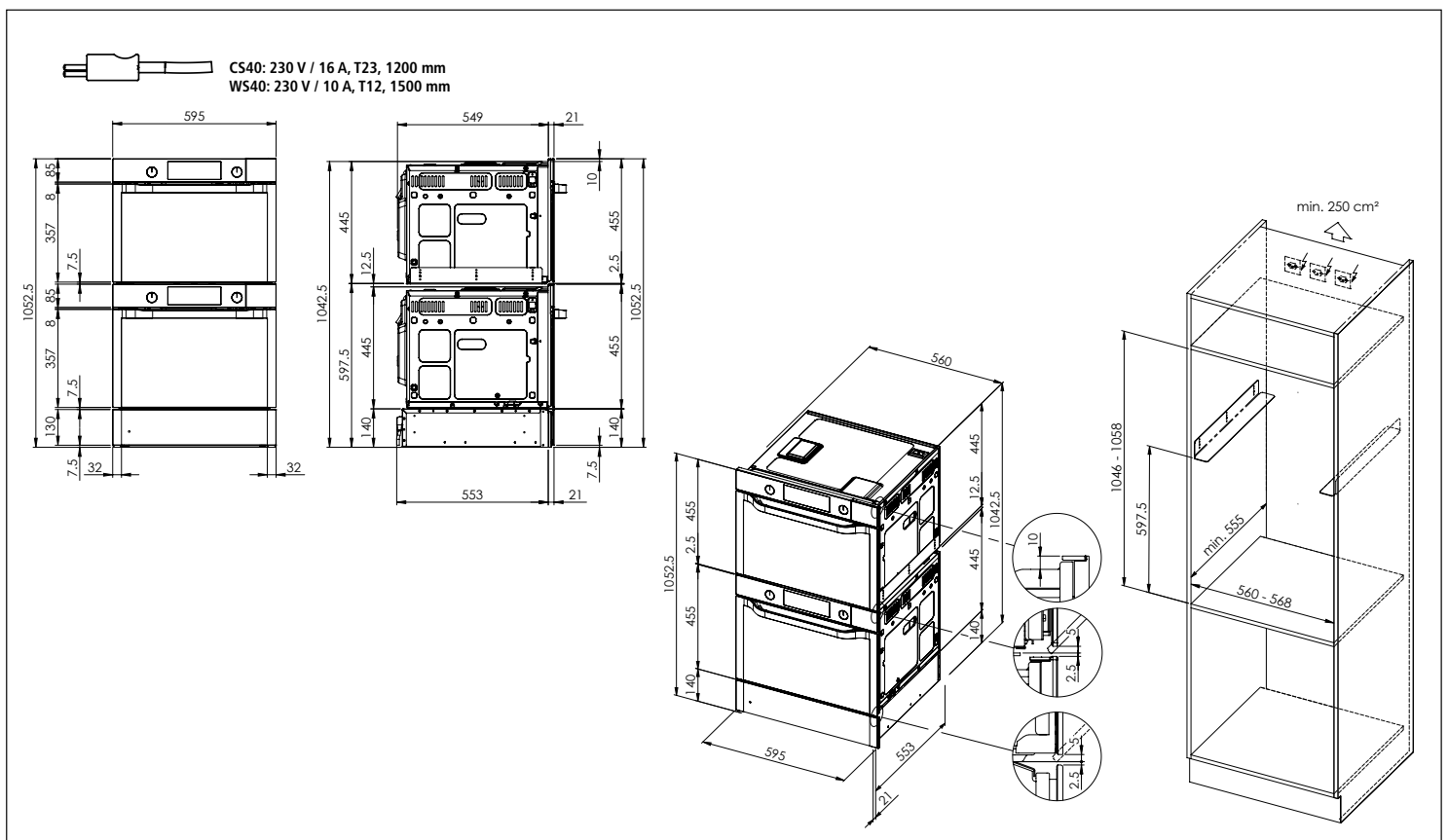

Samsung Backöfen und Kompaktgeräte: Masszeichnungen Fours et appareils compacts Samsung: dessins techniques

Samsung Backofen mit Mikrowelle BM30/50 Kompaktgerät Four micro-ondes combiné compact Samsung BM30/50

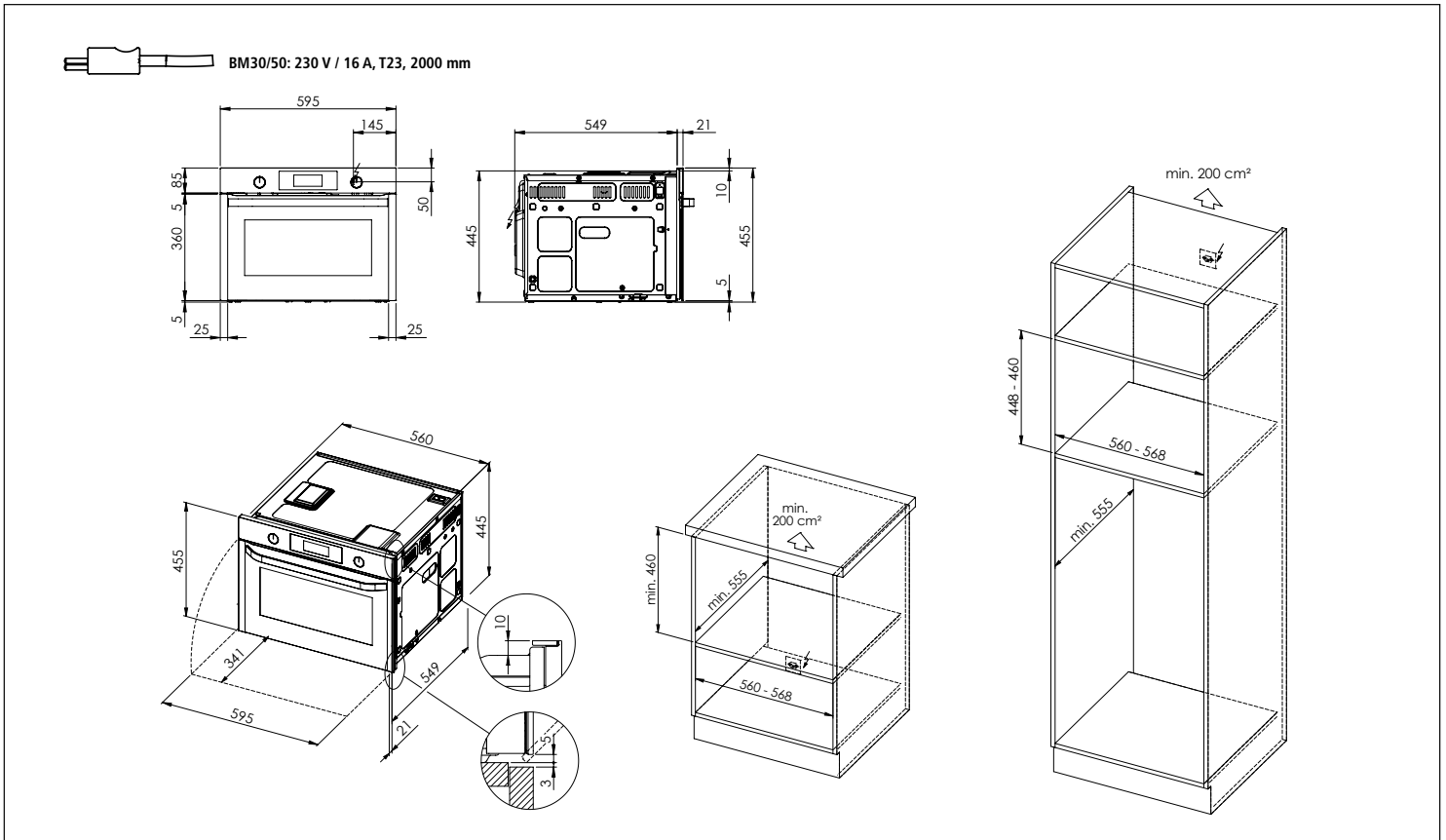

Samsung Backofen mit Mikrowelle BM30/50 Kompaktgerät mit Wärmeschublade WS10/20/30/50 Four micro-ondes combiné compact Samsung BM30/50 avec tiroir chauffant WS10/20/30/50

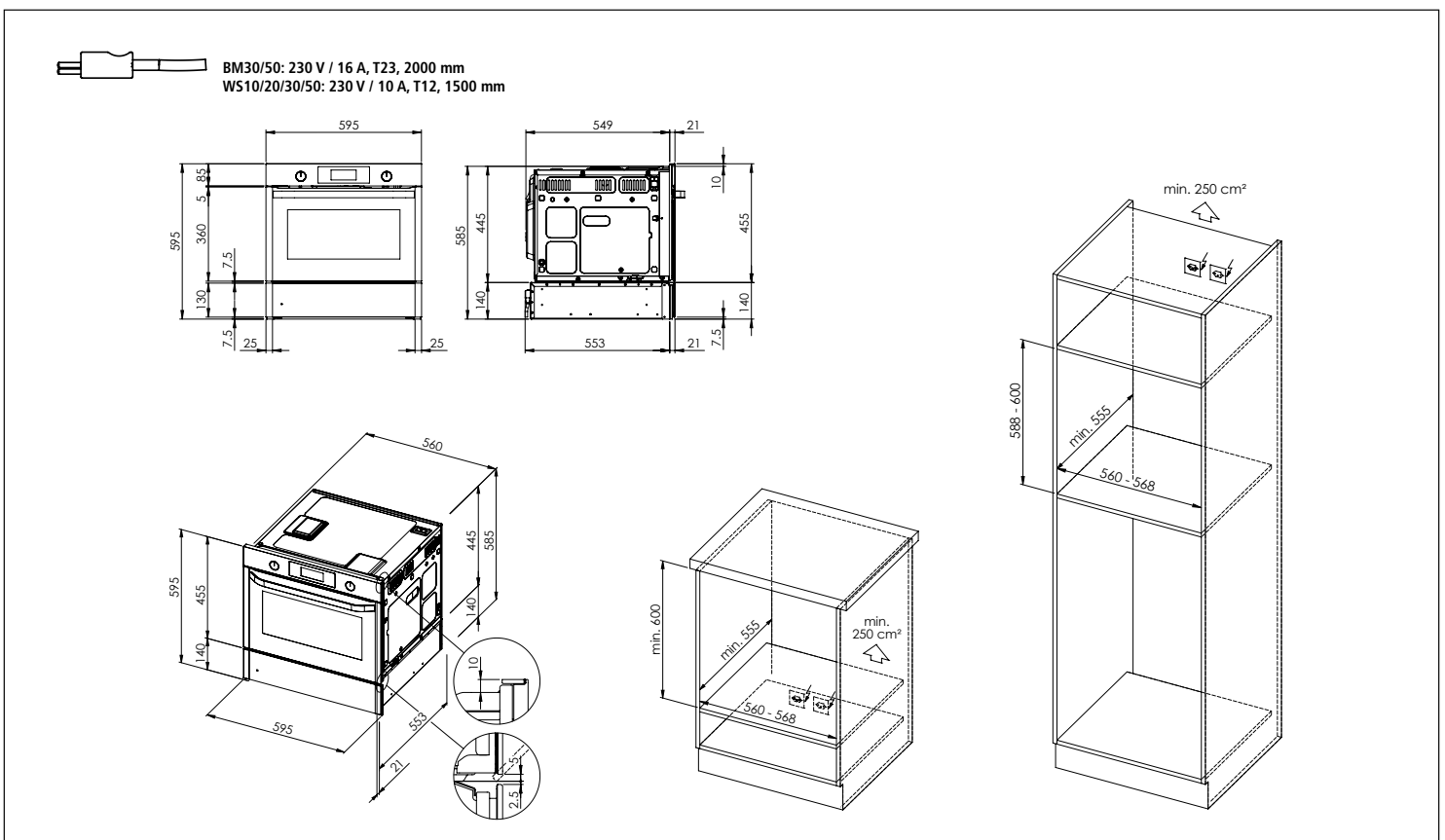

Samsung Backöfen und Kompaktgeräte: Masszeichnungen Fours et appareils compacts Samsung: dessins techniques

Samsung Wärmeschublade WS10/20/30/50 Tiroir chauffant Samsung WS10/20/30/50

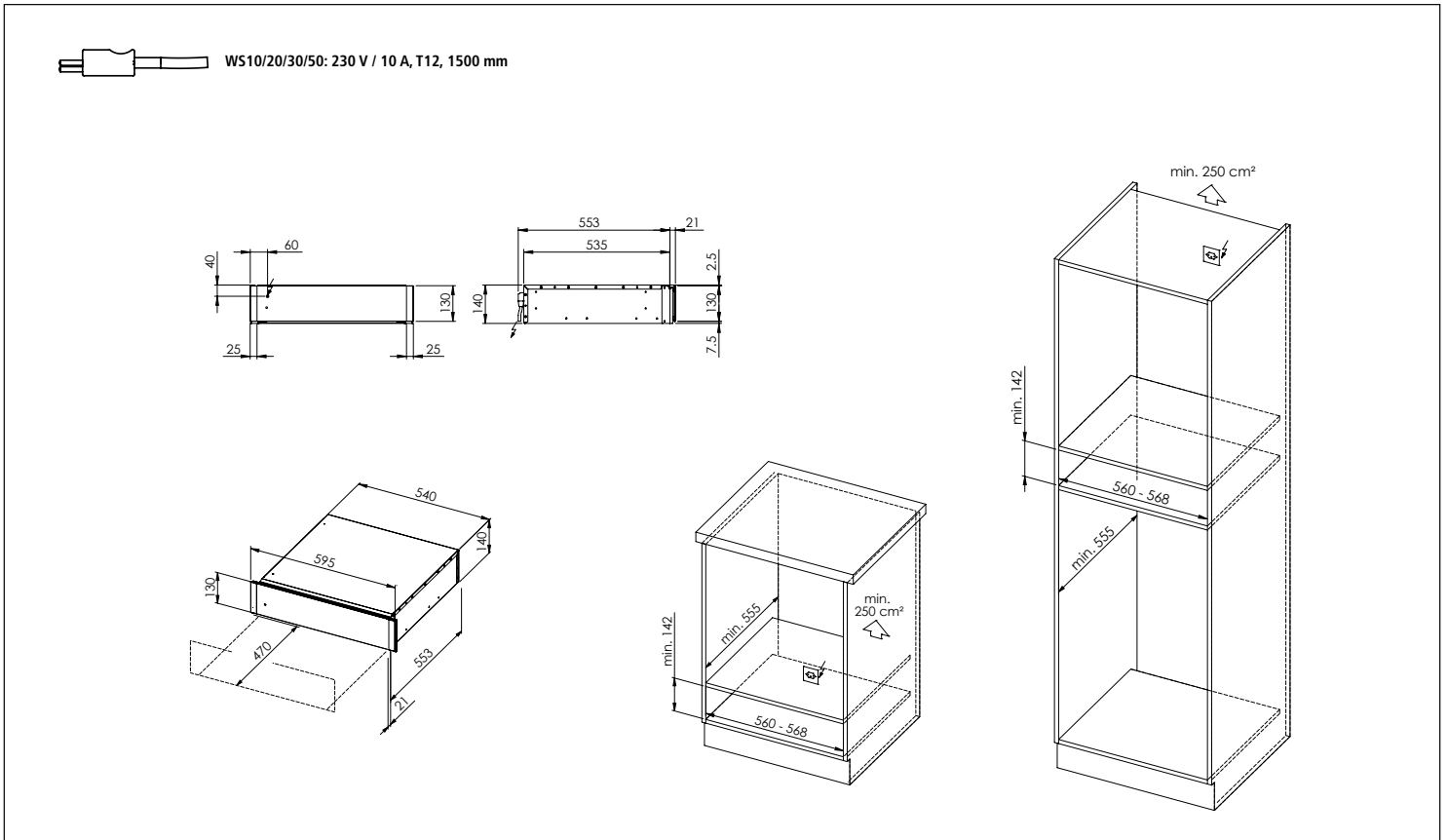

Samsung Wärmeschublade WS40 Tiroir chauffant Samsung WS40

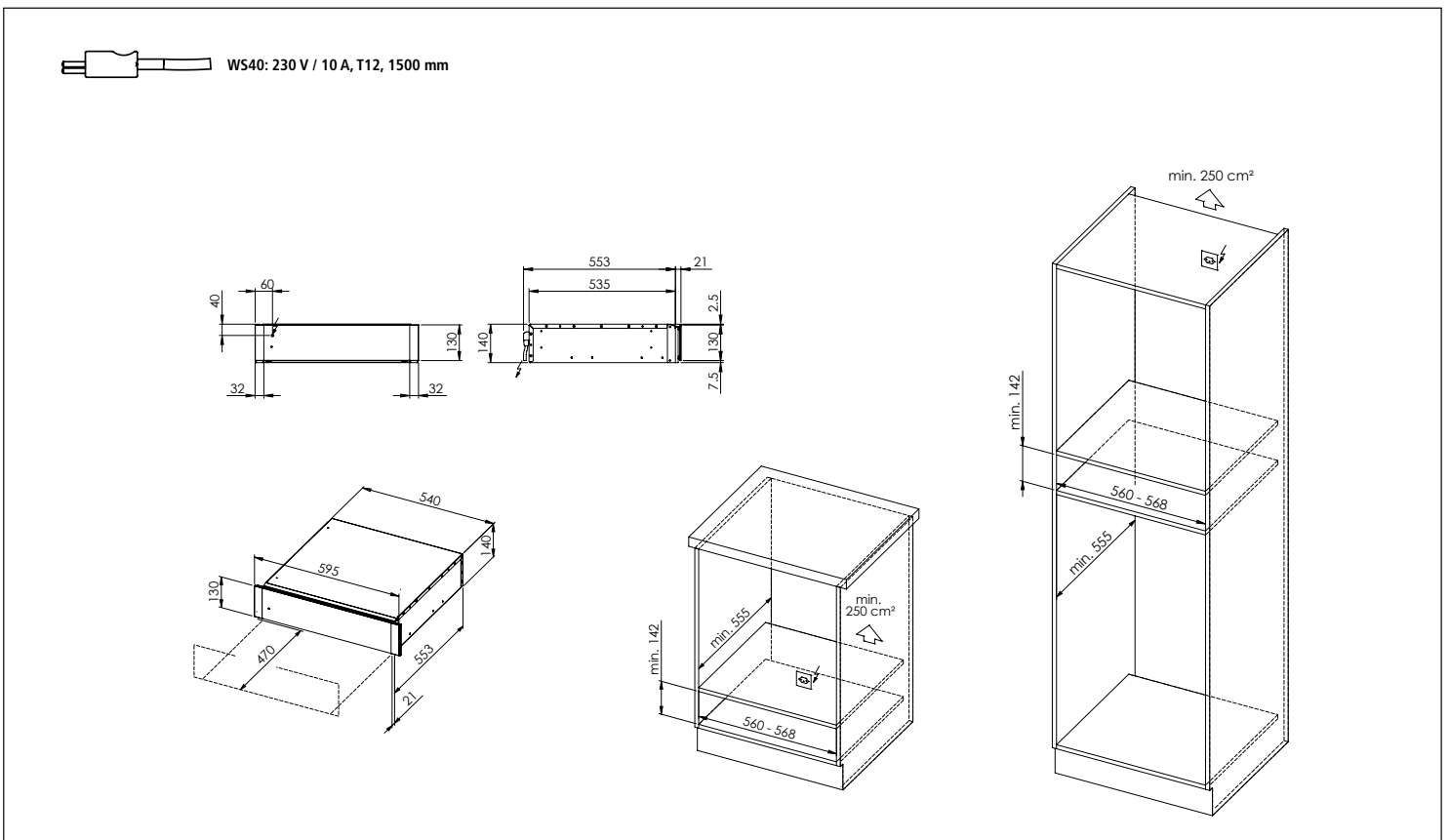

Samsung Backöfen und Kompaktgeräte: Masszeichnungen Fours et appareils compacts Samsung: dessins techniques

Samsung BO und BO Samsung BO et BO

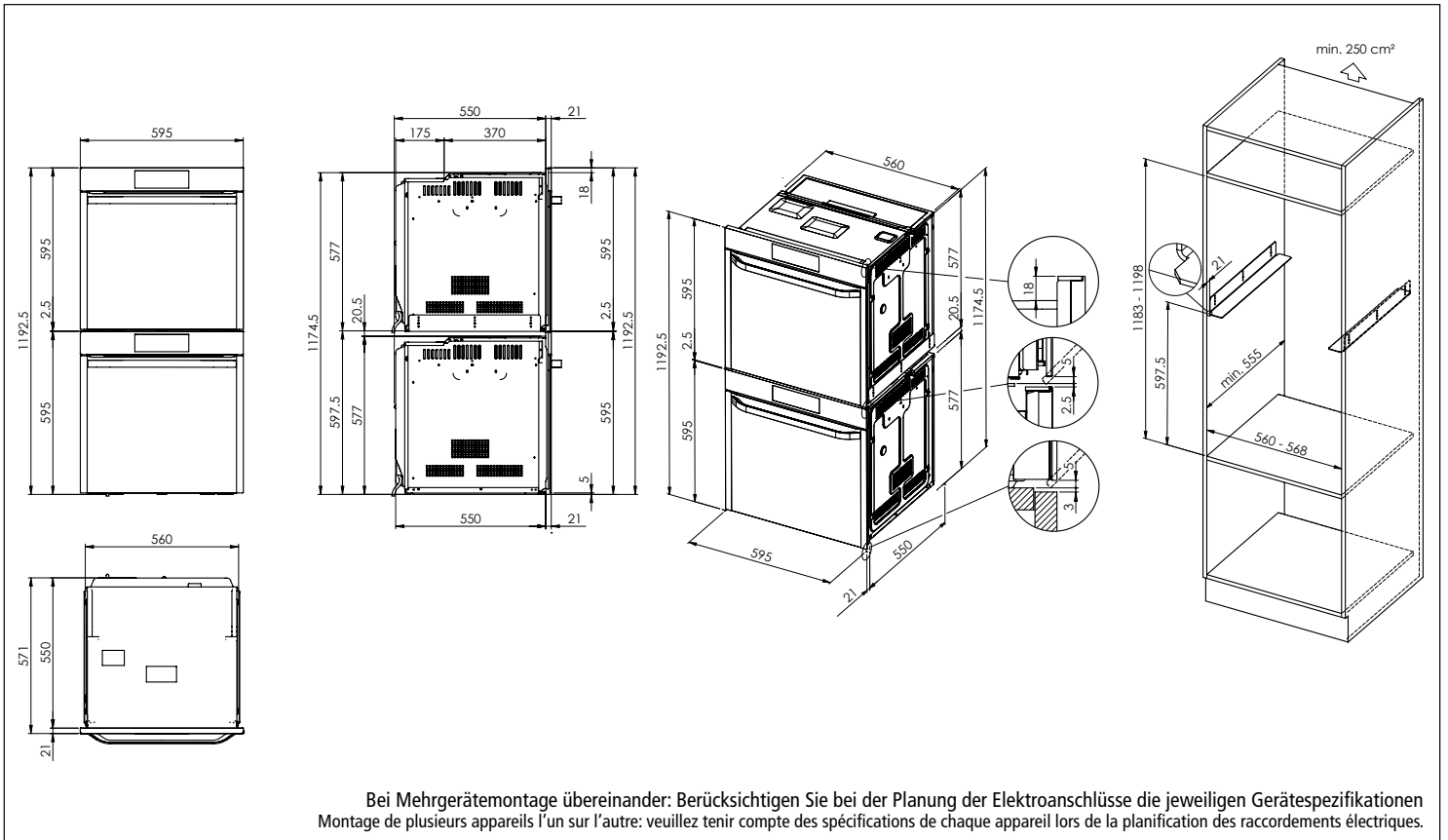

Samsung WS und BO und BO Samsung WS et BO et BO

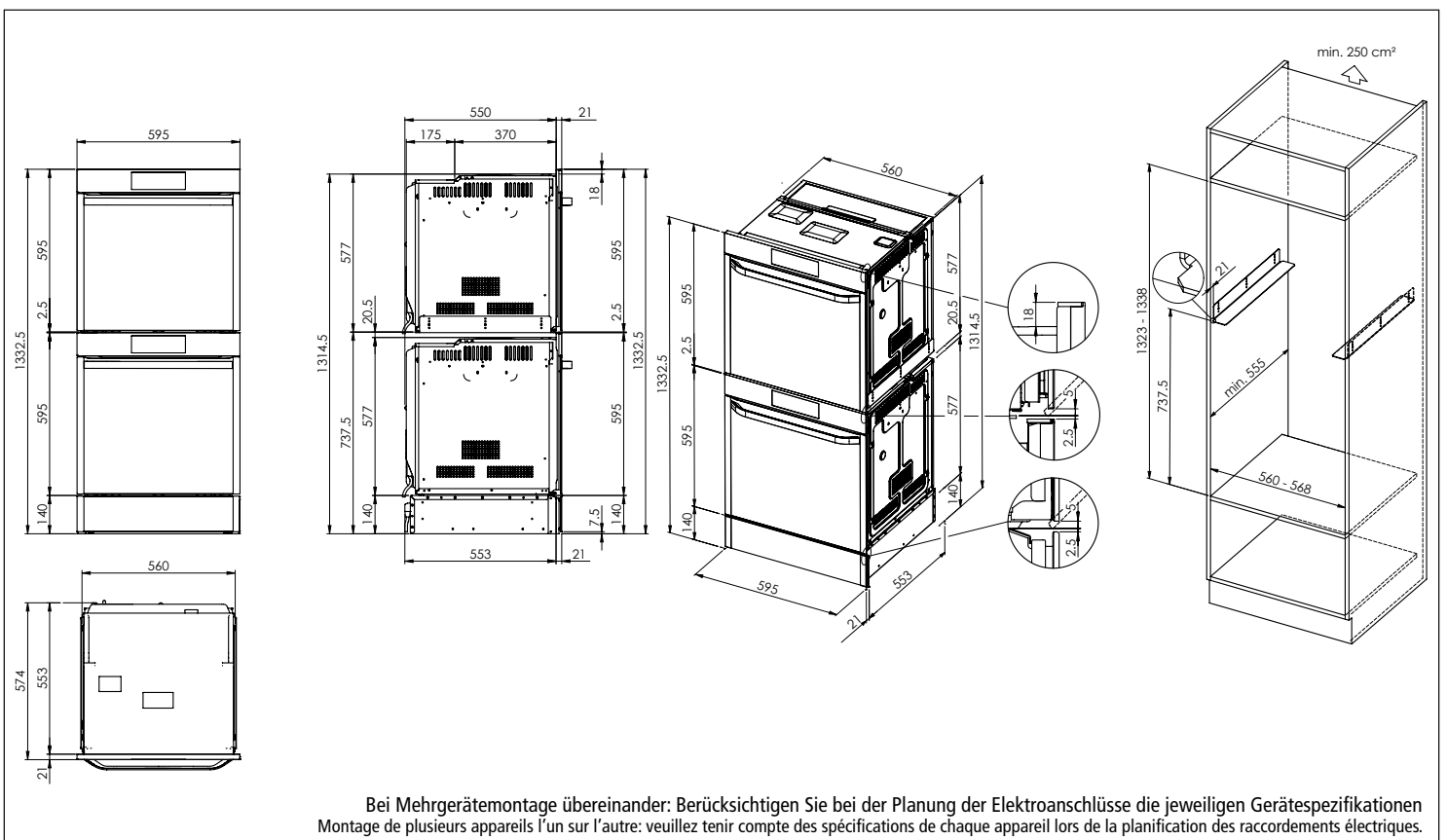

Samsung Backöfen und Kompaktgeräte: Masszeichnungen Fours et appareils compacts Samsung: dessins techniques

Samsung BO und BM oder CS
Samsung BO et BM ou CS

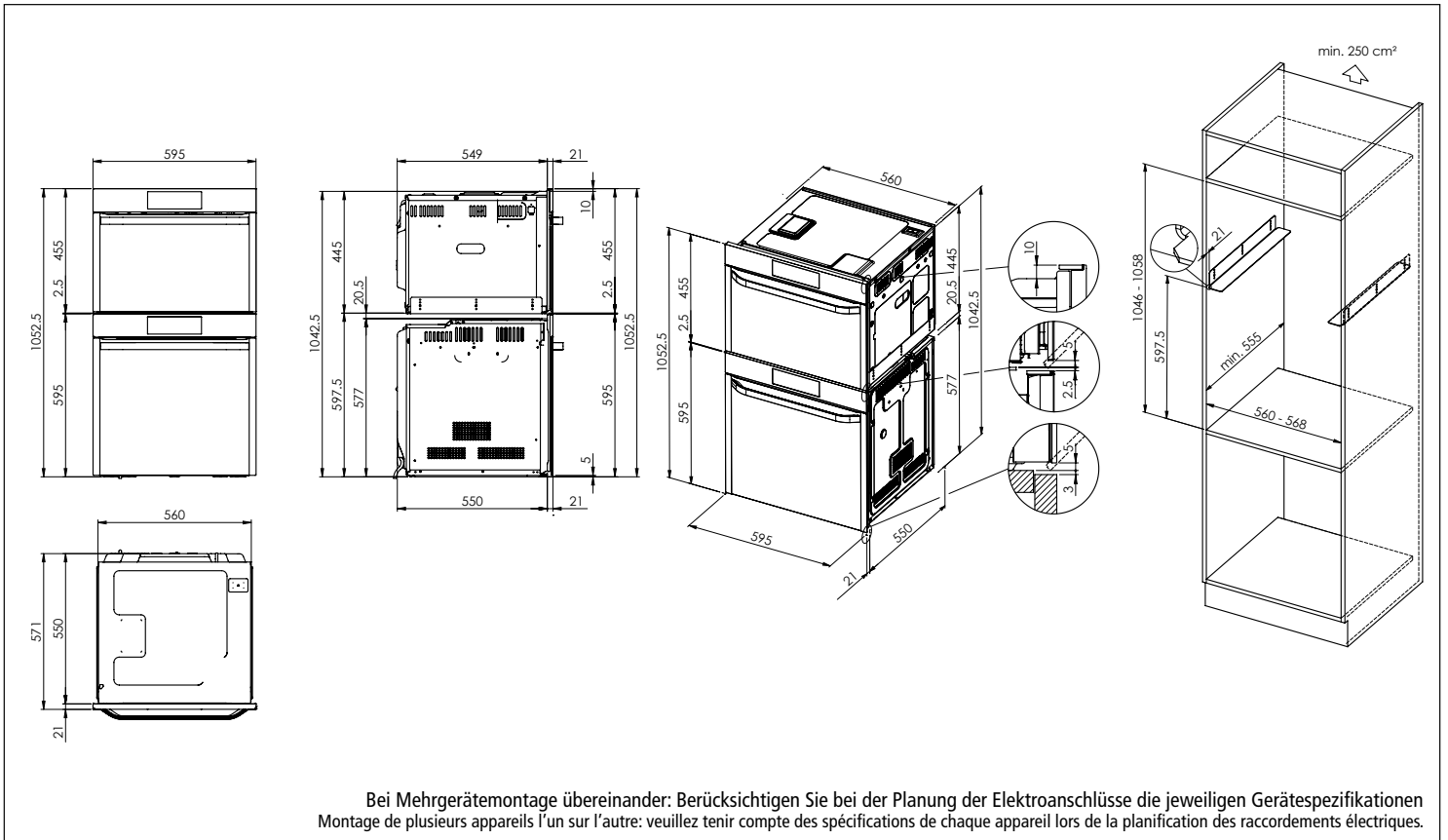

Samsung WS und BO und BM oder CS
Samsung WS et BO et BM ou CS

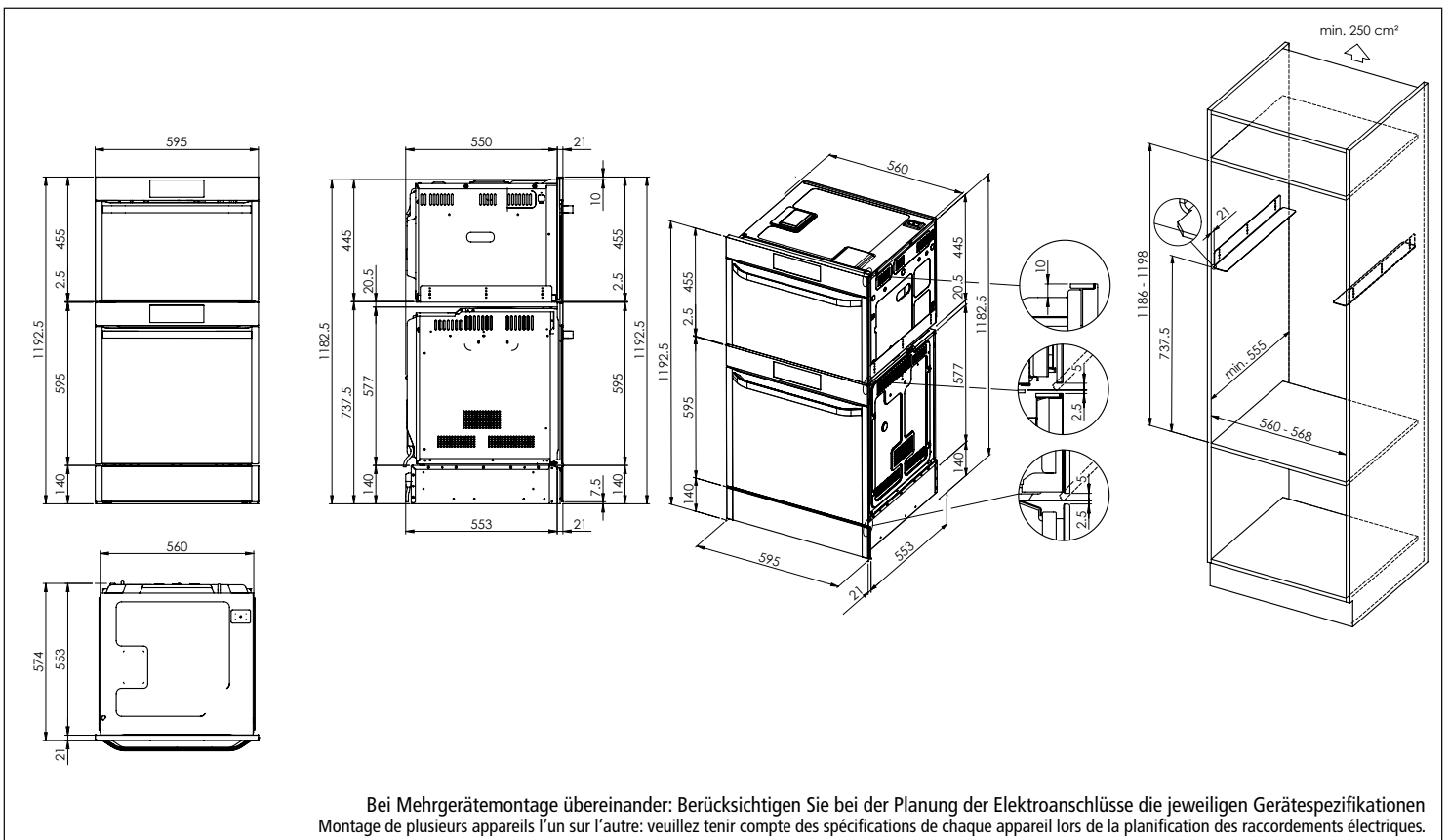

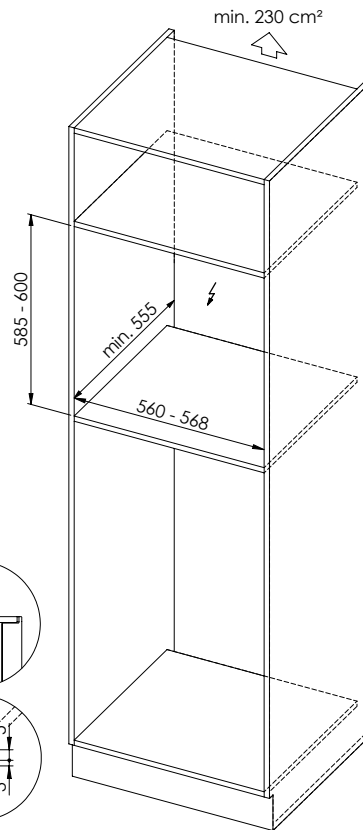
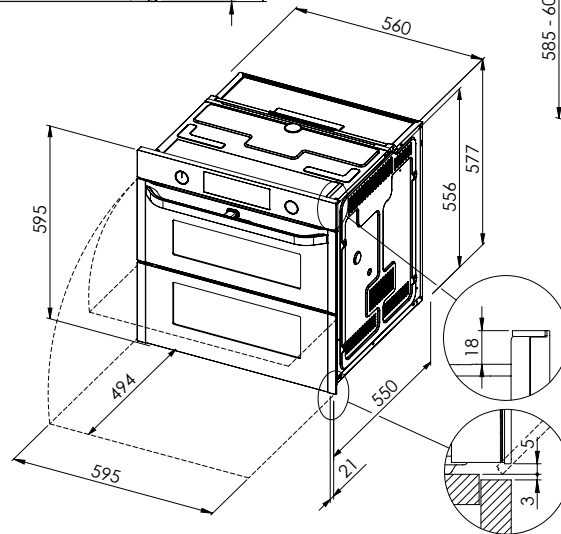
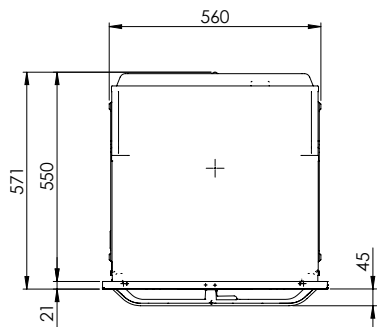
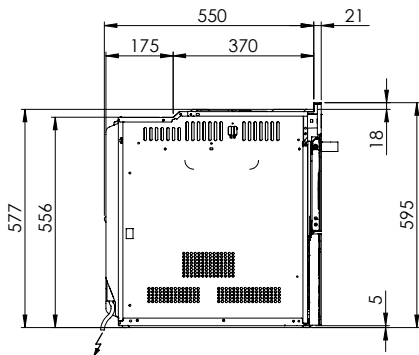
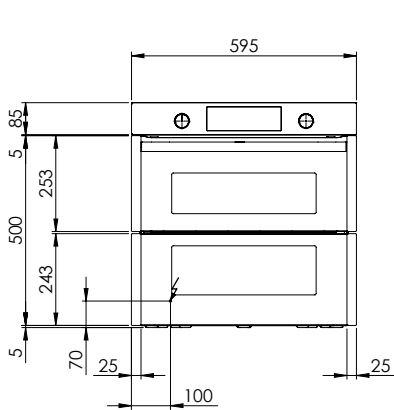

 BO30: 230 V / 16 A, Direktanschluss / Raccordement électrique / Rollegamento elettrico¹

¹Anschlusskabel baauseits

Câble de raccordement fourni par le client

Cavo di collegamento fornito da parte cliente

Es dürfen ohne weiteres weder die Reproduktion, Gegenkopieren noch die Weiterverbreitung, Weitergabe von
 Daten oder Verwertung dieser Inhalte, ohne unsere Zustimmung, in irgendeiner Weise erfolgen. © Copyright 2003 Suter Inox AG. All rights reserved.

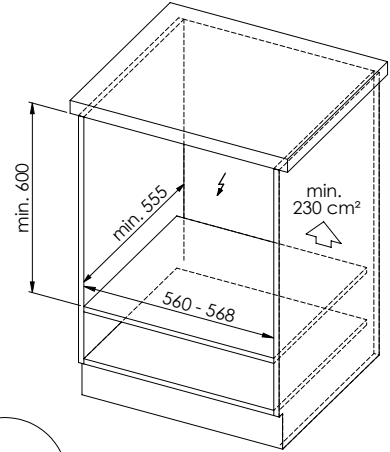
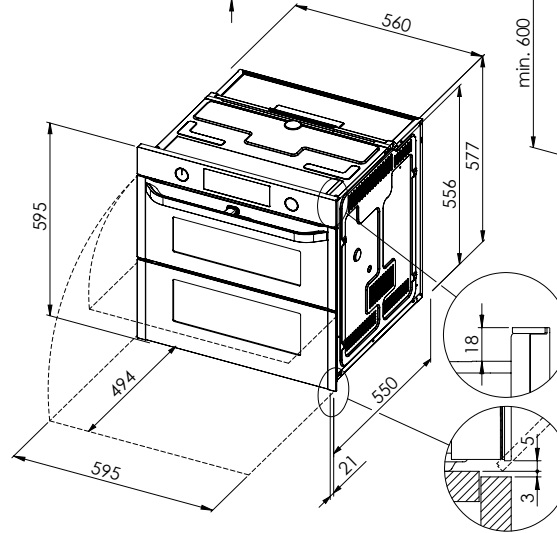
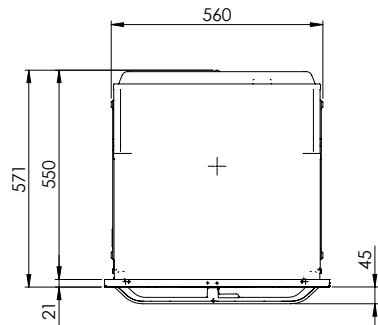
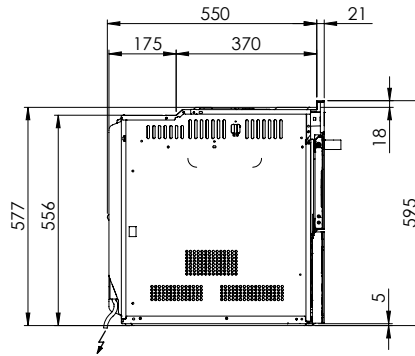
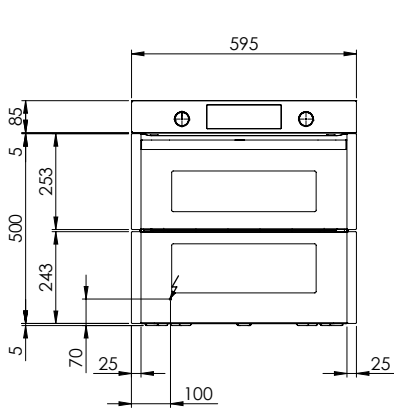

 BO30: 230 V / 16 A, Direktanschluss / Raccordement électrique / Rollegamento elettrico¹

¹Anschlusskabel baauseits

Câble de raccordement fourni par le client

Cavo di collegamento fornito da parte cliente

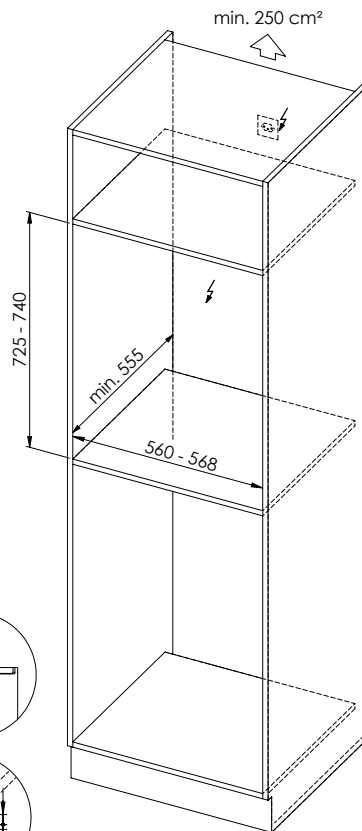
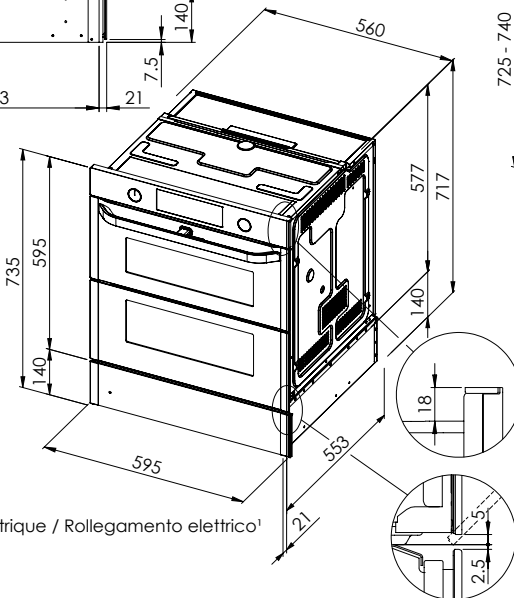
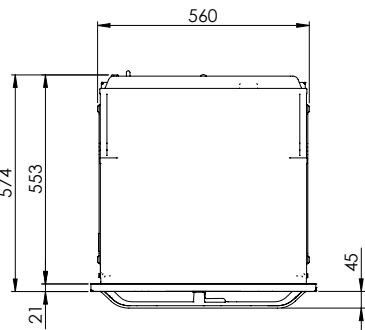
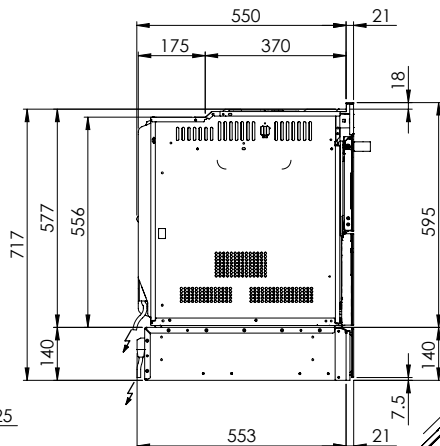
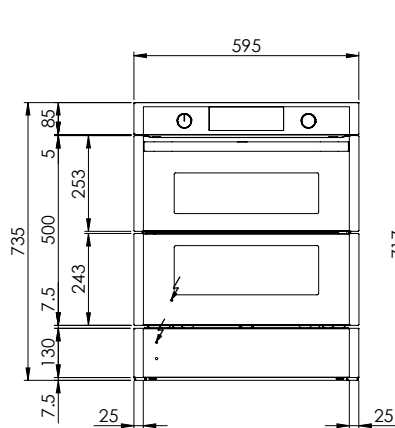

BO30: 230 V / 16 A, Direktanschluss / Raccordement électrique / Rollegamento elettrico¹
 WS10/20/30/50: 230 V / 10 A, T12, 1500 mm

¹Anschlusskabel bauseits
 Câble de raccordement fourni par le client
 Cavo di collegamento fornito da parte cliente

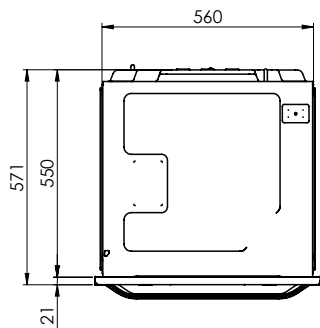
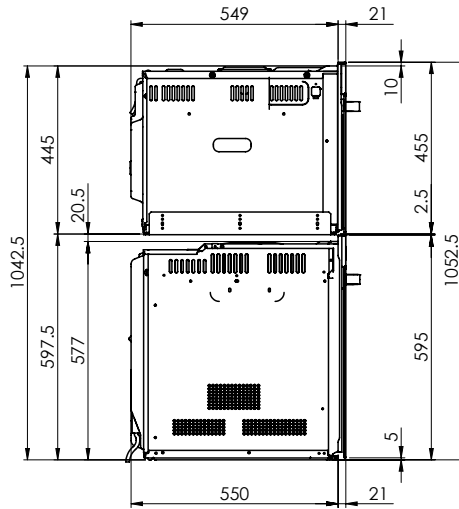
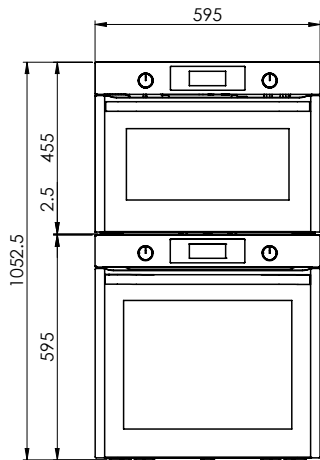

Bei Mehrgerätemontage übereinander: Berücksichtigen Sie bei der Planung der Elektroanschlüsse die jeweiligen Gerätespezifikationen.
 Montage de plusieurs appareils l'un sur l'autre: veuillez tenir compte des spécifications de chaque appareil lors de la planification des raccordements électriques.
 Montaggio in colonna di più apparecchi: nella pianificazione degli allacciamenti elettrici, attenersi alle specifiche dei rispettivi apparecchi.

Es ist das Nachwendrecht vorbehalten, dieses Diagramm, Gegenstandsbezeichnungen und alle Rechte vor, Nach und Nebenrecht, Marken, Patente, Copyrights oder Verwendungen ohne unsere Zustimmung zu verbreiten. © Copyright 2003 Suter Inox AG. All rights reserved.

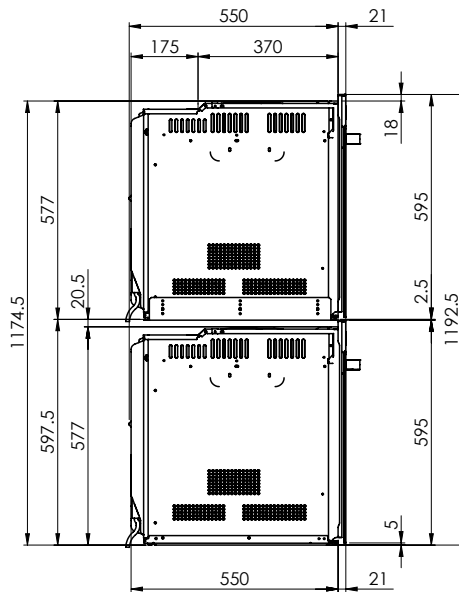
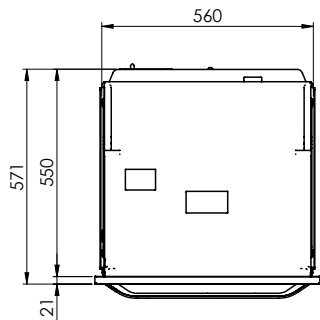
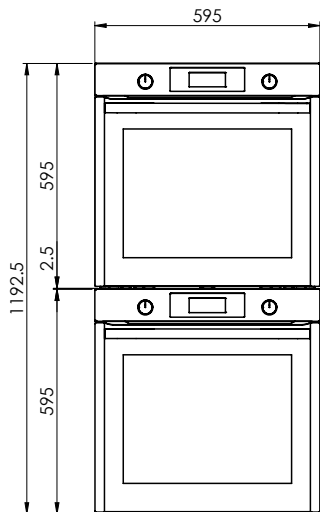

Bei Mehrgerätemontage übereinander: Berücksichtigen Sie bei der Planung der Elektroanschlüsse die jeweiligen Gerätespezifikationen.
 Montage de plusieurs appareils l'un sur l'autre: veuillez tenir compte des spécifications de chaque appareil lors de la planification des raccordements électriques.
 Montaggio in colonna di più apparecchi: nella pianificazione degli allacciamenti elettrici, attenersi alle specifiche dei rispettivi apparecchi.

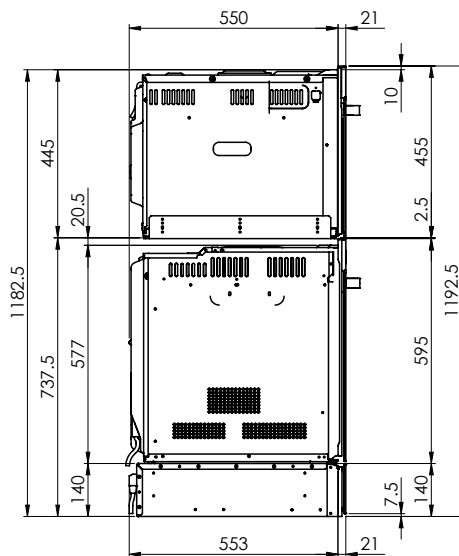
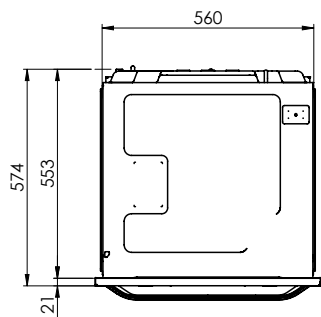
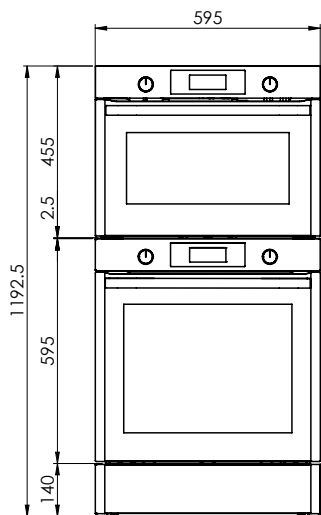

Bei Mehrgerätemontage übereinander: Berücksichtigen Sie bei der Planung der Elektroanschlüsse die jeweiligen Gerätespezifikationen.
 Montage de plusieurs appareils l'un sur l'autre: veuillez tenir compte des spécifications de chaque appareil lors de la planification des raccordements électriques.
 Montaggio in colonna di più apparecchi: nella pianificazione degli allacciamenti elettrici, attenersi alle specifiche dei rispettivi apparecchi.

Samsung WS & BO & BO

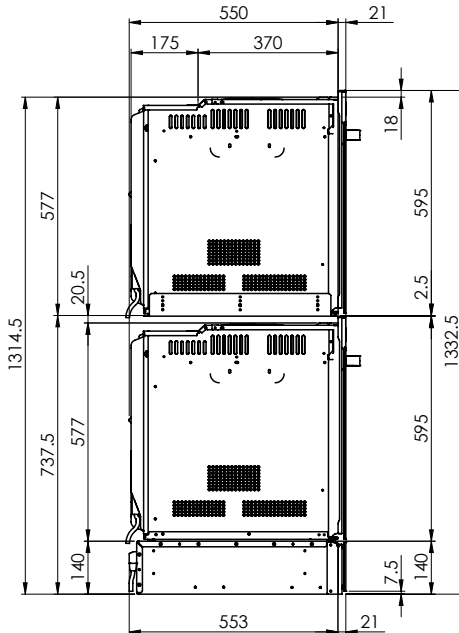
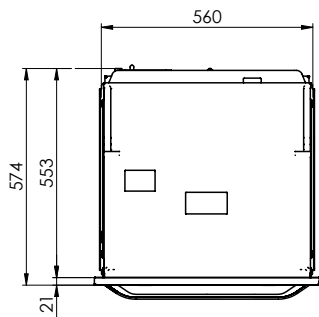
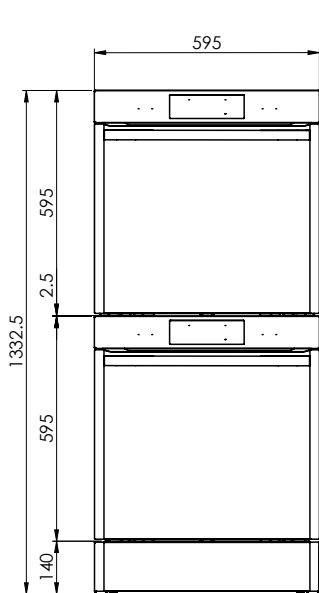

Bei Mehrgerätemontage übereinander: Berücksichtigen Sie bei der Planung der Elektroanschlüsse die jeweiligen Gerätespezifikationen.
 Montage de plusieurs appareils l'un sur l'autre: veuillez tenir compte des spécifications de chaque appareil lors de la planification des raccordements électriques.
 Montaggio in colonna di più apparecchi: nella pianificazione degli allacciamenti elettrici, attenersi alle specifiche dei rispettivi apparecchi.

