

Samsung Four BO60 Dual Fan

[> Lien web](#)

Modèle
Samsung Four BO60 Dual Fan

Classe d'efficacité énergétique
A

No. du producteur
NV70K2340RB/EO

No. d'article
500.000.004.00

Type d'appareil
Fours

Type
Norme Euro 60 cm

TAR
10.00

Prix en CHF
1'106.- hors TVA

Highlights

- 20 programmes automatiques
- 70 l de l'espace à revendre
- Cuisson rapide, efficace et homogène grâce à deux ventilateurs - Dual Fan
- Autonettoyant: catalyse & vapeur
- Cavité en céramique émaillée: résiste aux rayures, antibactérienne
- Commande aisée: sélecteur rotatif escamotable et touches sensibles

Description du produit

Type: **Norme Euro 60 cm**
GTIN: **8806088179247**

Efficacité et consommation

Classe d'efficacité énergétique (de A+++ à D): **A**

Indice d'efficacité énergétique: **94**

Consommation d'énergie

Consommation d'énergie en mode conventionnel (kWh / cycle): **0,99 kWh**

Consommation d'énergie en mode convection / air chaud (kWh / cycle): **0,79 kWh**

Consommation en veille: **0,9 W**

Consommation nettoyage par pyrolyse (kWh / cycle): -

Design

Coloris bandeau de commande: **Noir**

Matériau bandeau de commande: **Verre**

Cadre / Matériau: - / -

Affichage et commande

Affichage: **Affichage numérique**

Écran et éclairage: **LED, bleu glacier**

Commande: **Sélecteur rotatif escamotable, touches**

Appareils ménagers connectés

Samsung Smart Home: -

Caractéristiques

Température maximale réglable en mode cuisson conventionnel, convection / air chaud: **250°C**

Température en mode cuisson vapeur: -

Puissance absorbée micro-ondes: -

Surface de cuisson utile: **1912 cm²**

Capacité de cuisson utile: **70 L**

Dimensions

Hauteur (H x l x P): **595 x 595 x 545 mm**

Poids à vide

Poids de l'appareil: **34,2 kg**

Équipements

Dimensions intérieures (utiles) mm (H / L / P): **375 x 465 x 397 mm**

Chauffage de voûte / de sole: **Oui / Oui**

Recyclage: -

Air chaud: **Oui**

Vapeur: -

Microondes: -

Avec résistance de gril / équipable : **Oui / -**

Tournebrotche / gril à convection: -

Retardateur / minuteur: -

Tiroir / tiroir chauffant:

Samsung Four BO60 Dual Fan[> Lien web](#)**- / en option**

Nombre de cavités: **1**
Volume par cavité : Unique / supérieure / inférieure: **70 L / - / -**
Nombre de glissières: **5**
Éclairage / vitre: **Oui / Oui**
Éclairage: **1 x 25 W, halogène**
Rails télescopiques: **1x**
Nettoyage: **Catalyse, nettoyage vapeur**
Refroidissement: **Ventilateur**
Intérieur: **Céramique émaillée**

Modes de fonctionnement

Vapeur: -
Vapeur + chauffage: -
Vapeur + air chaud: -
Vapeur + chauffage de voûte + air chaud: -
Vapeur + chauffage de sole + air chaud: -
Chauffage de voûte / de sole: **30~250°C**
Air chaud: **30~250°C**
Air chaud ECO: **30~250°C**
Gril: De surface / Eco / Convection: **100~250°C / 100~250°C / -**
Chauffage de sole + air chaud: **40~250°C**
Chauffage de voûte + air chaud: **40~250°C**
Chauffage de sole: **100~230°C**
Cuisson intensive: -
Rôtissage automatique (ProRoasting): **80~200°C**
Microondes + gril :-
Microondes + air chaud: -

Programmes

Fonctions spéciales: **Mode Multi-Level**
Programmes automatiques: **20**
Dual Cook : -

Fonctions de contrôle

Fonctions de contrôle: **Temps de cuisson, horloge programmable, sécurité enfants, mode Multi-Level**

Puissance

Puissance totale absorbée: **3400-3600 W**
Air chaud: **1700 W**
Chauffage de voûte: **1600 / 1100 W**
Chauffage de sole: **1100 W**
Gril: **1600 / 1100 W**
Gril de surface: **1600 W**

Raccordement électrique

Tension d'alimentation: **230 V**
Fréquence: **50 Hz**
Consommation: **3,4-3,6 kWh**
Protection: **16 A**
Longueur cordon secteur: **1,4 m**
Fiche secteur: **Fiche Schuko avec adaptateur CH (16A, type 23)**

Caractéristiques techniques

Largeur normalisée: **Norme Euro 60 cm**
Hauteur normalisée: **Norme Euro 60 cm**
Hauteur niche: **590 - 600 mm**
Largeur niche: **560 mm min.**
Profondeur niche: **550 mm min.**
Largeur appareil en mm: **595 mm**
Hauteur appareil en mm: **595 mm**
Profondeur appareil en mm: **545 mm**

Emballage

Poids, emballage incl.: **36,5 kg**
Dimensions emballage (H x l x P): **646 x 682 x 656 mm**

Samsung Four BO60 Dual Fan > Lien web

Accessoire

Accessoires inclus

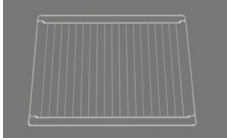

> Weblink
500.000.042.00 / CHF 1.-
Grille

Accessoires en option



> Weblink
500.000.040.00 / CHF
88.-
Lèche-frite profond 50
mm

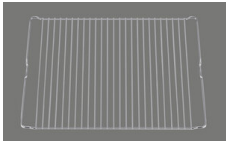

> Weblink
500.000.045.00 / CHF
49.-
Petite grille

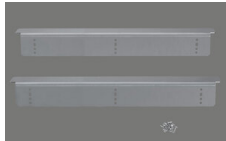

> Weblink
500.000.074.00 / CHF
60.-
Kit d'équerres d'appui

Samsung Backöfen und Kompaktgeräte: Masszeichnungen Fours et appareils compacts Samsung: dessins techniques

Samsung Backofen BO10 Gourmet Vapour Four Samsung BO10 Gourmet Vapour

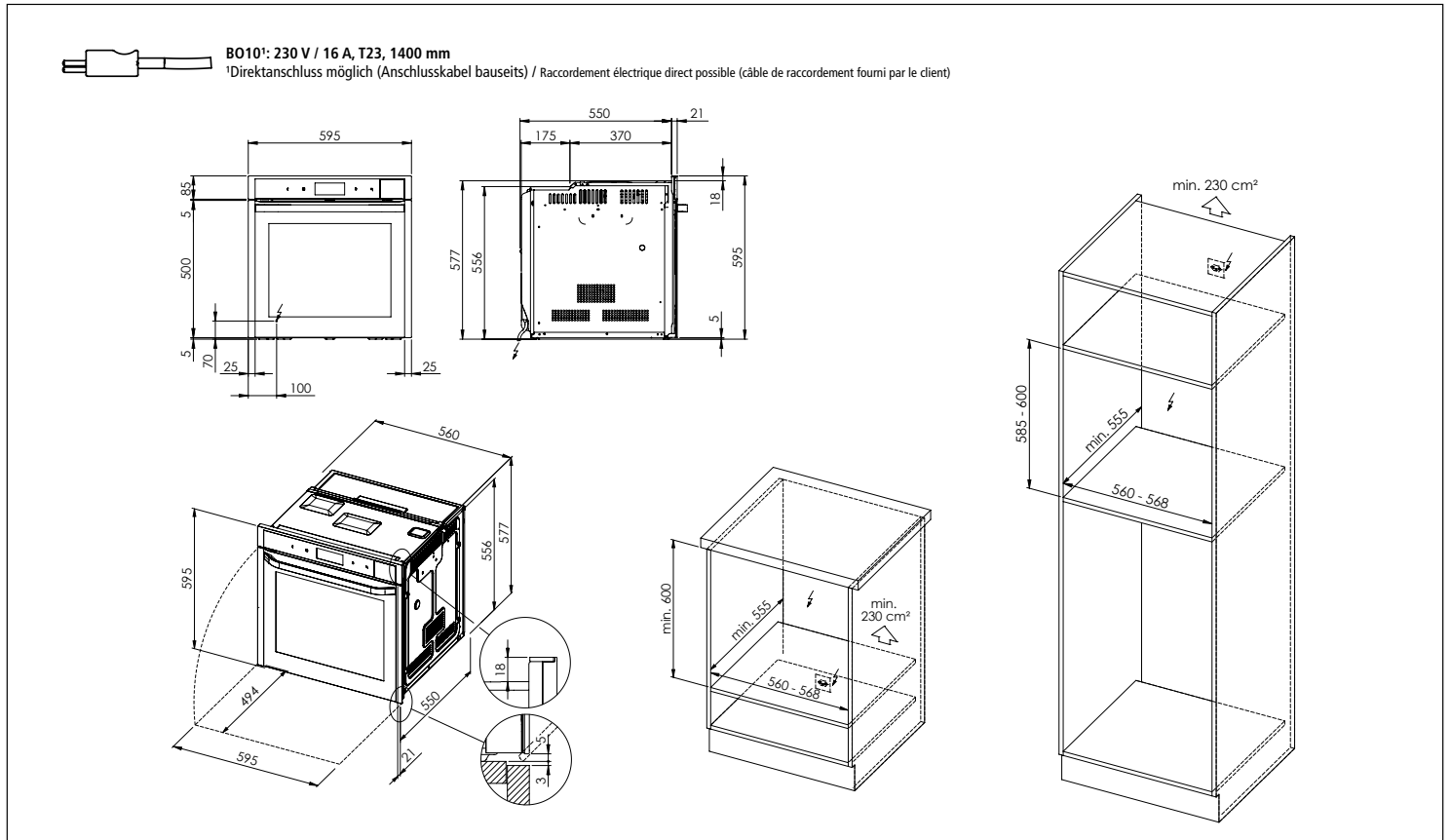

Samsung Backofen BO10 Gourmet Vapour mit Wärmeschublade WS10/20/30/50 Four Samsung BO10 Gourmet Vapour avec tiroir chauffant WS10/20/30/50

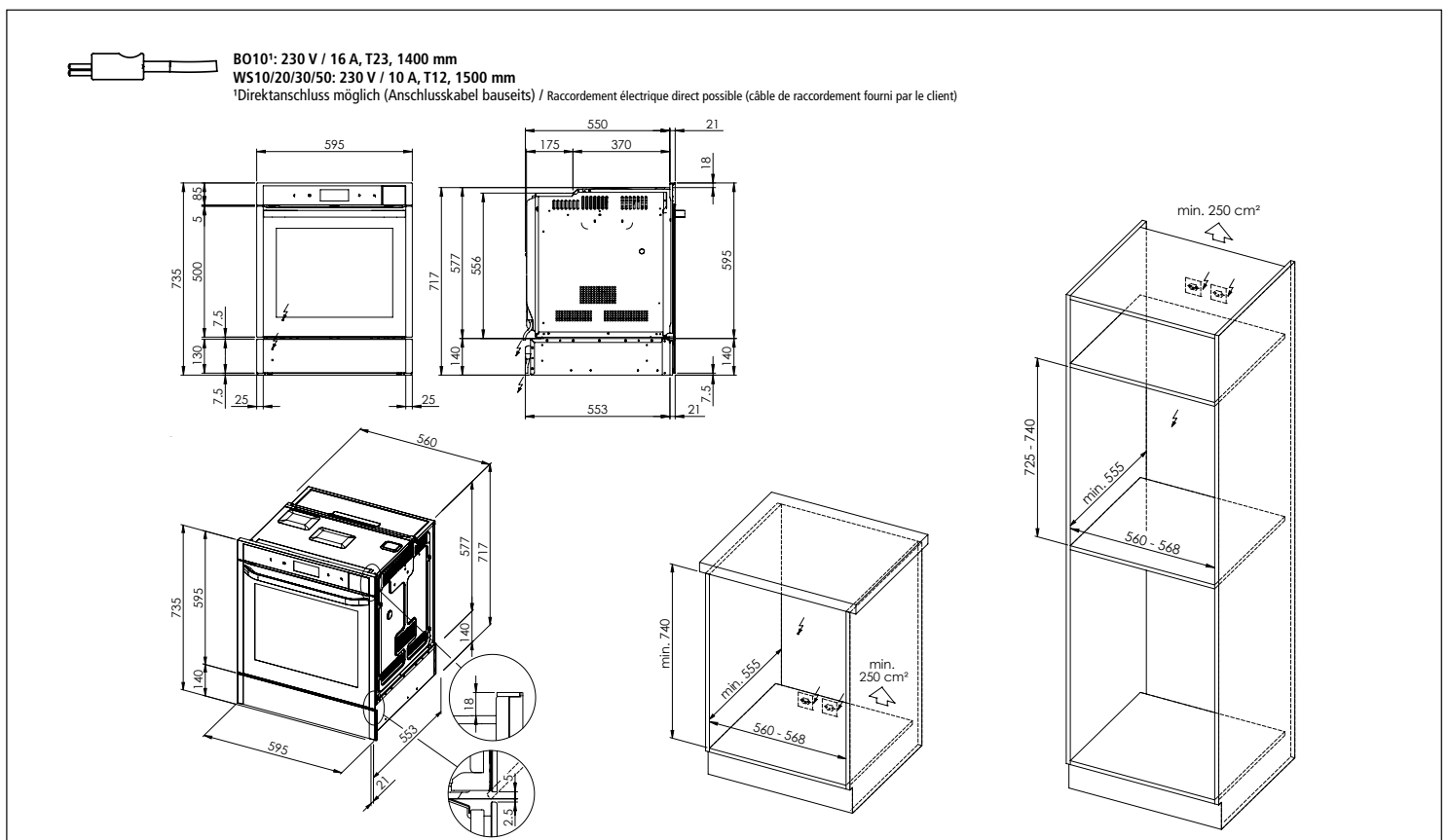

Samsung Backöfen und Kompaktgeräte: Masszeichnungen Fours et appareils compacts Samsung: dessins techniques

Samsung Backofen BO20 Dual Door Four Samsung BO20 Dual Door

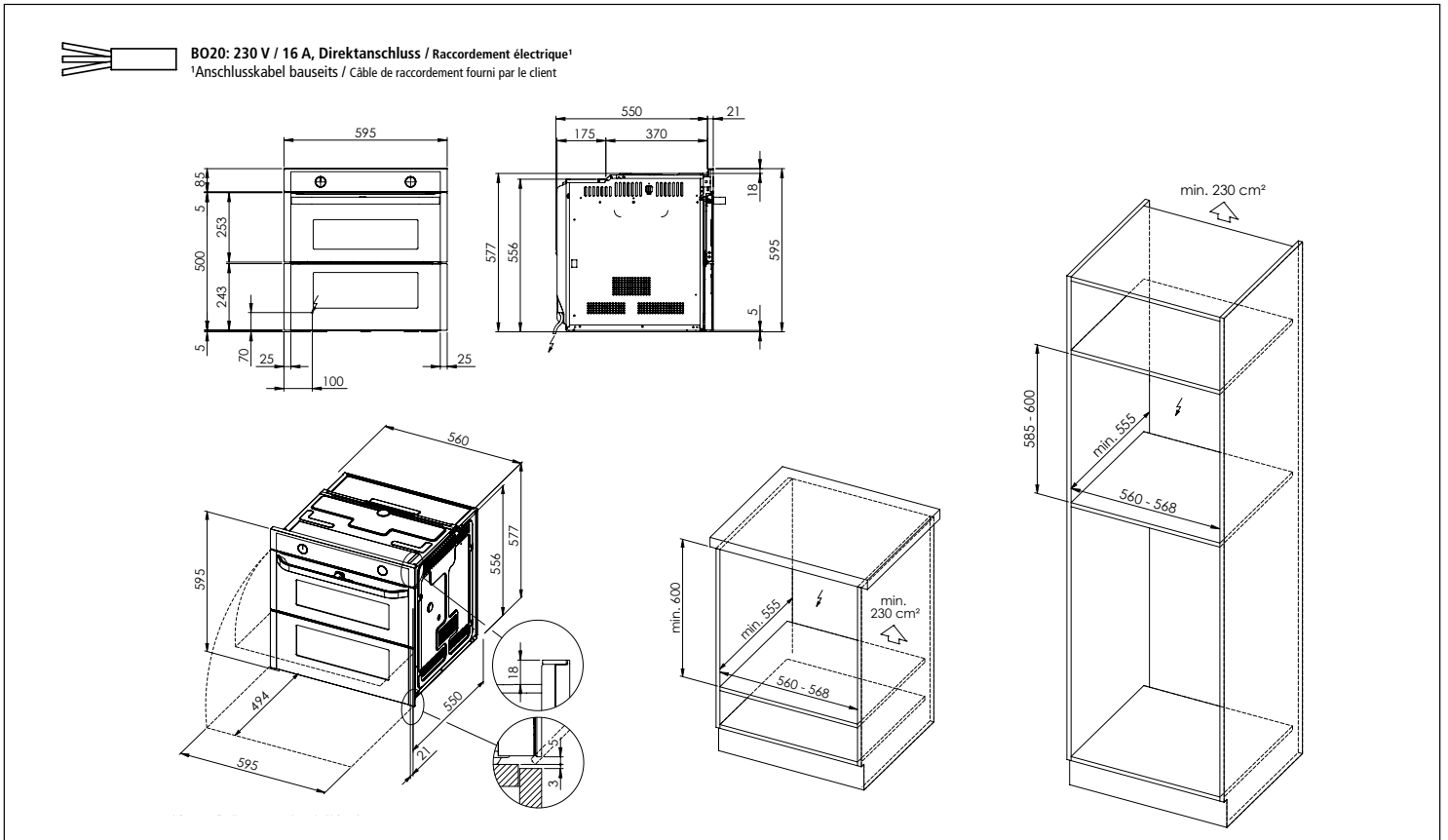

Samsung Backofen BO20 Dual Door mit Wärmeschublade WS10/20/30/50 Four Samsung BO20 Dual Door avec tiroir chauffant WS10/20/30/50

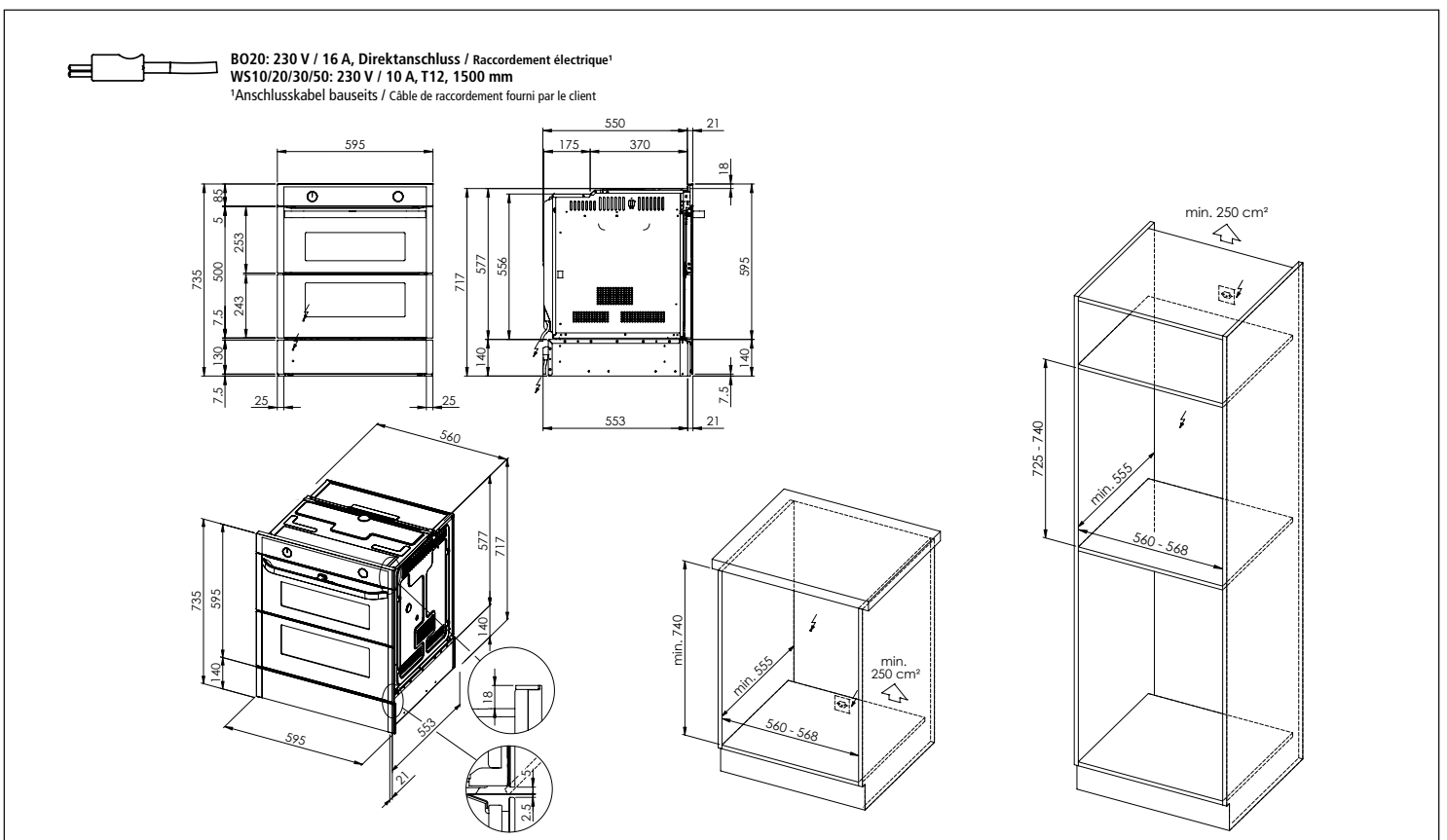

Samsung Backöfen und Kompaktgeräte: Masszeichnungen Fours et appareils compacts Samsung: dessins techniques

Samsung Backofen BO30 Dual Door Four Samsung BO30 Dual Door

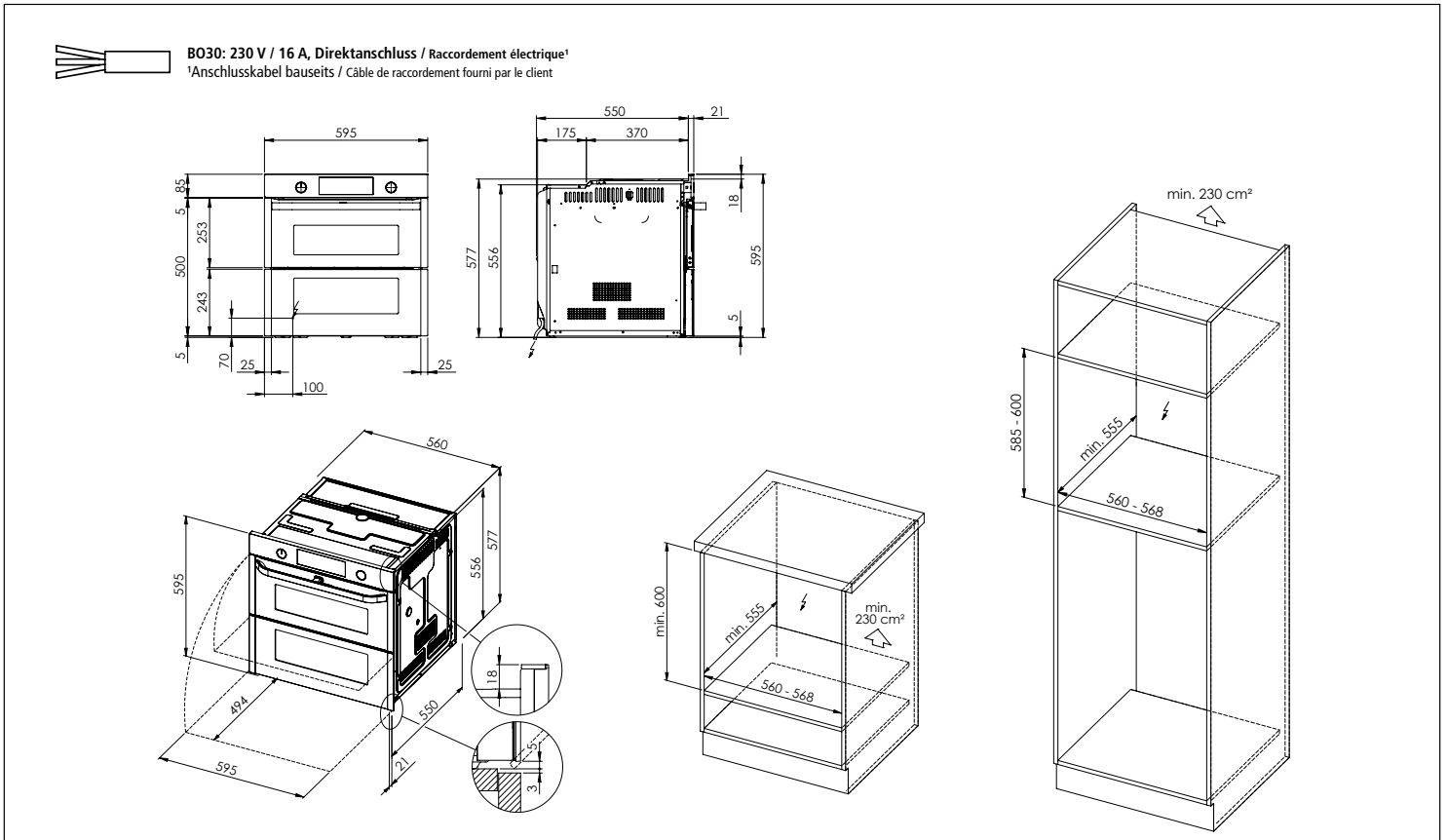

Samsung Backofen BO30 Dual Door mit Wärmeschublade WS10/20/30/50 Four Samsung BO30 Dual Door avec tiroir chauffant WS10/20/30/50

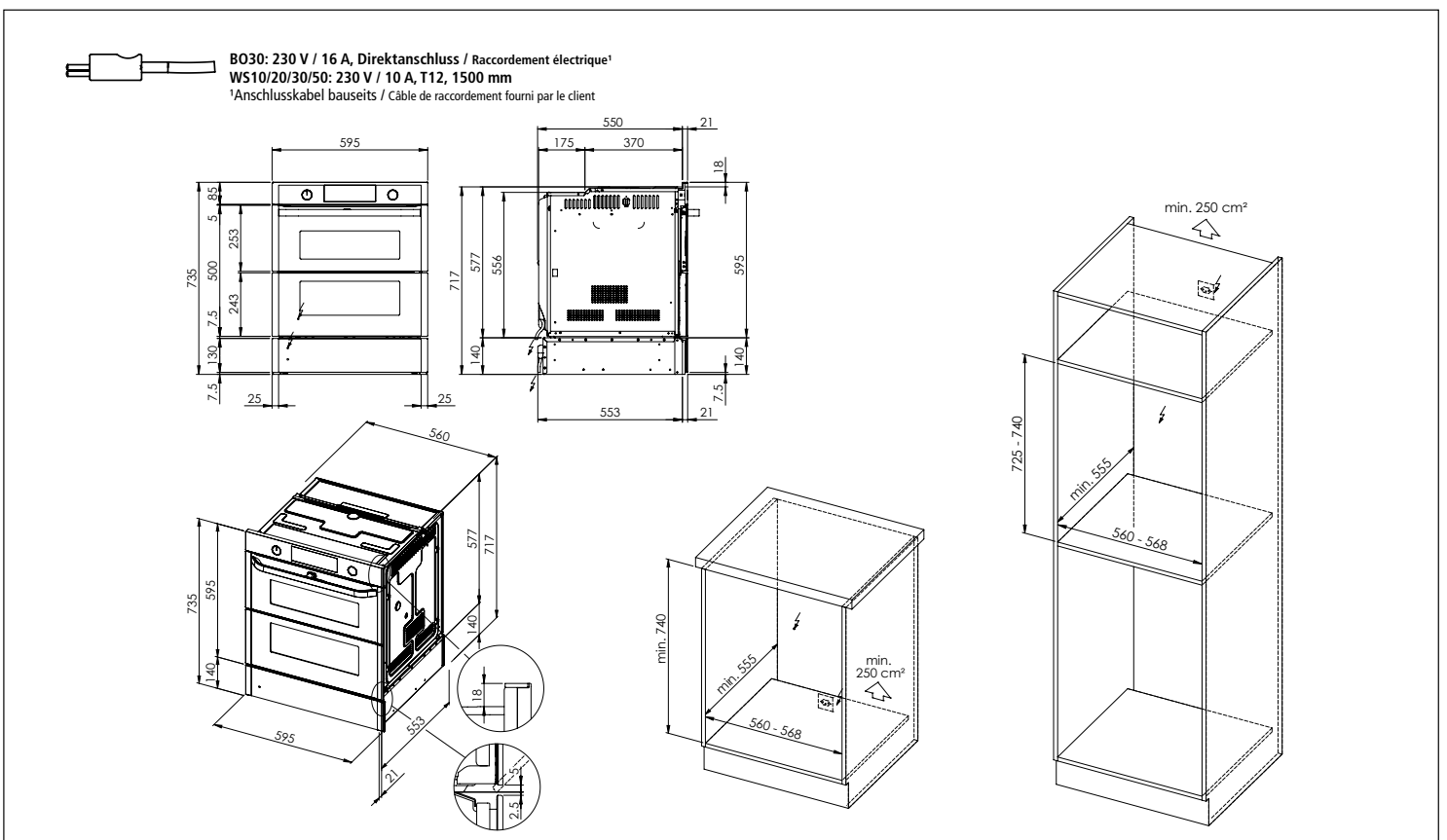

Samsung Backöfen und Kompaktgeräte: Masszeichnungen Fours et appareils compacts Samsung: dessins techniques

Samsung Backofen BO50 Dual Cook Four Samsung BO50 Dual Cook

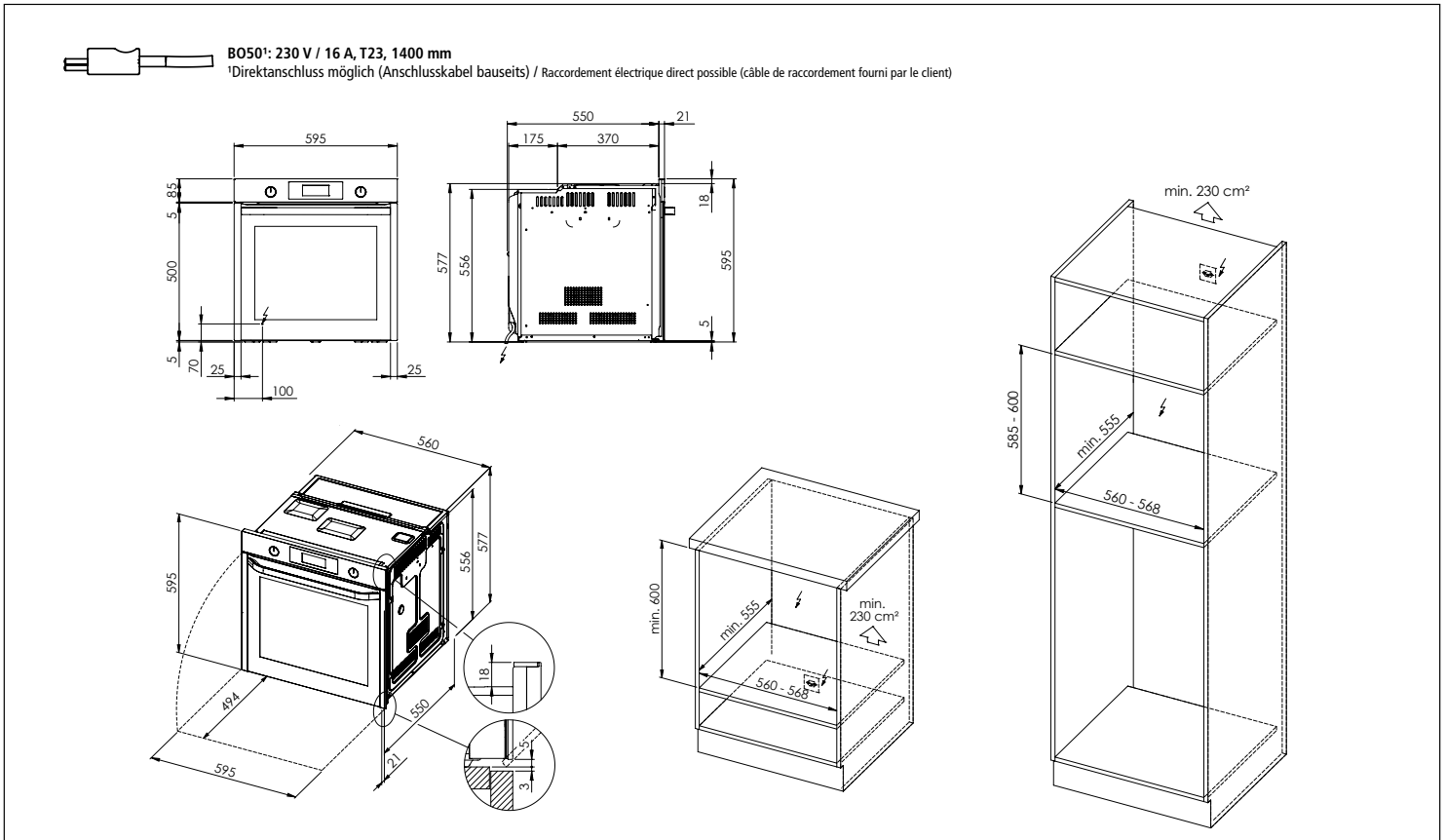

Samsung Backofen BO50 Dual Cook mit Wärmeschublade WS10/20/30/50 Four Samsung BO50 Dual Cook avec tiroir chauffant WS10/20/30/50

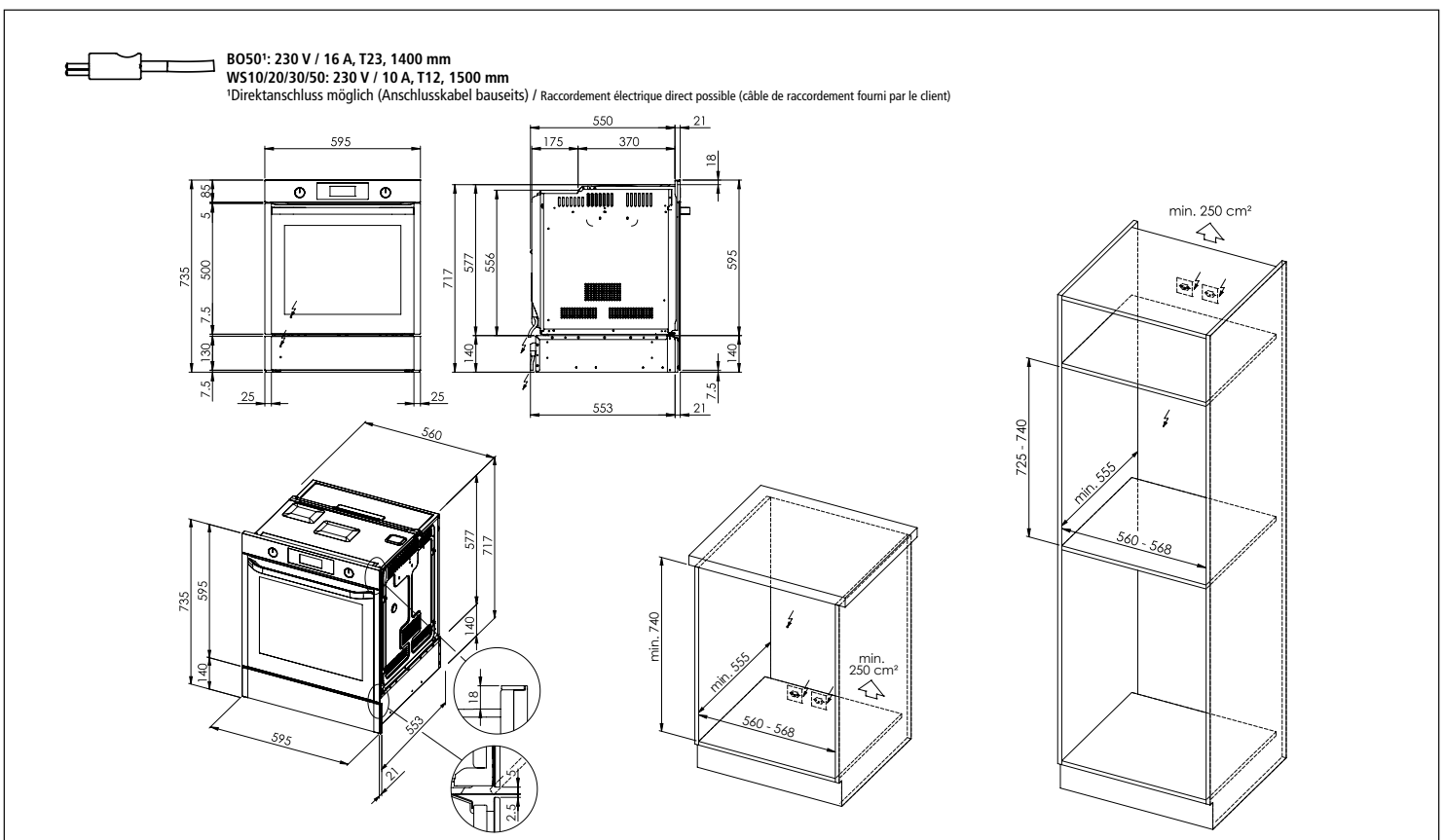

Samsung Backöfen und Kompaktgeräte: Masszeichnungen

Fours et appareils compacts Samsung: dessins techniques

Samsung Backofen BO60 Dual Fan

Four Samsung BO60 Dual Fan

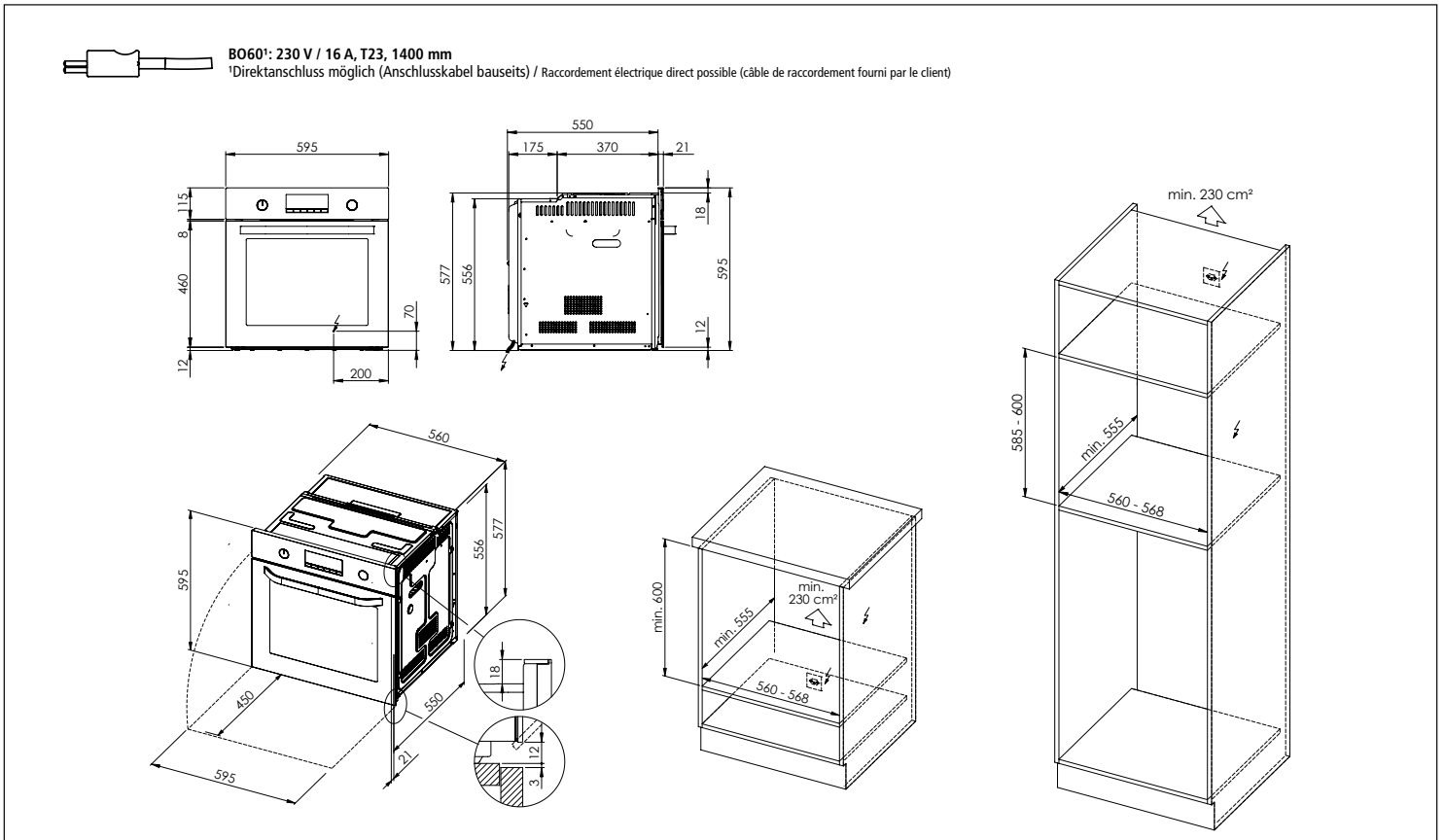

Samsung Backofen BO70 Dual Fan

Four Samsung BO70 Dual Fan

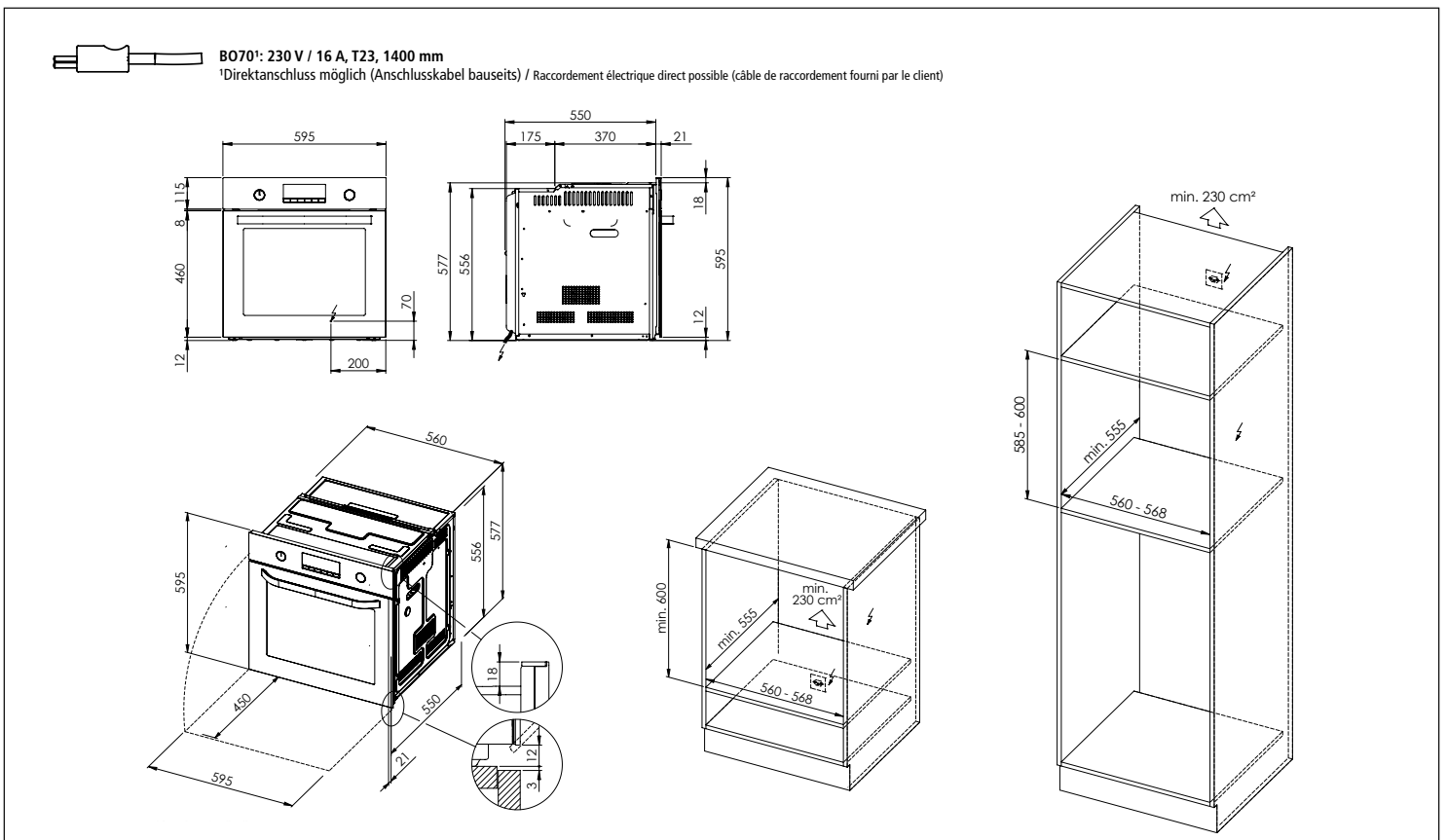

Samsung Backöfen und Kompaktgeräte: Masszeichnungen Fours et appareils compacts Samsung: dessins techniques

Samsung Combi-Steamer CS40 Kompaktgerät Four compact combiné vapeur Samsung CS40

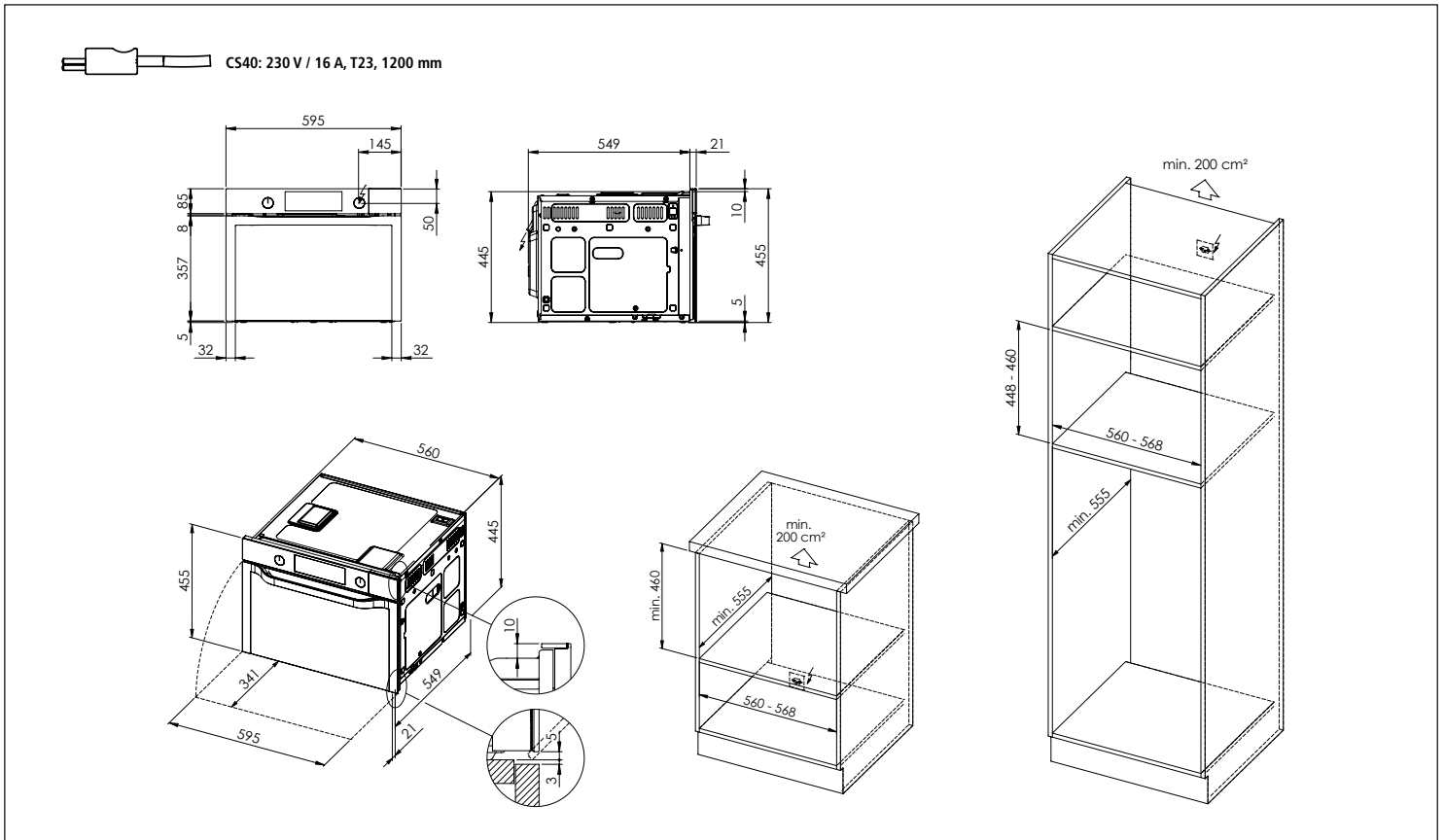

Samsung Combi-Steamer CS40 Kompaktgerät mit Wärmeschublade WS40 Four compact combiné vapeur Samsung CS40 avec tiroir chauffant WS40

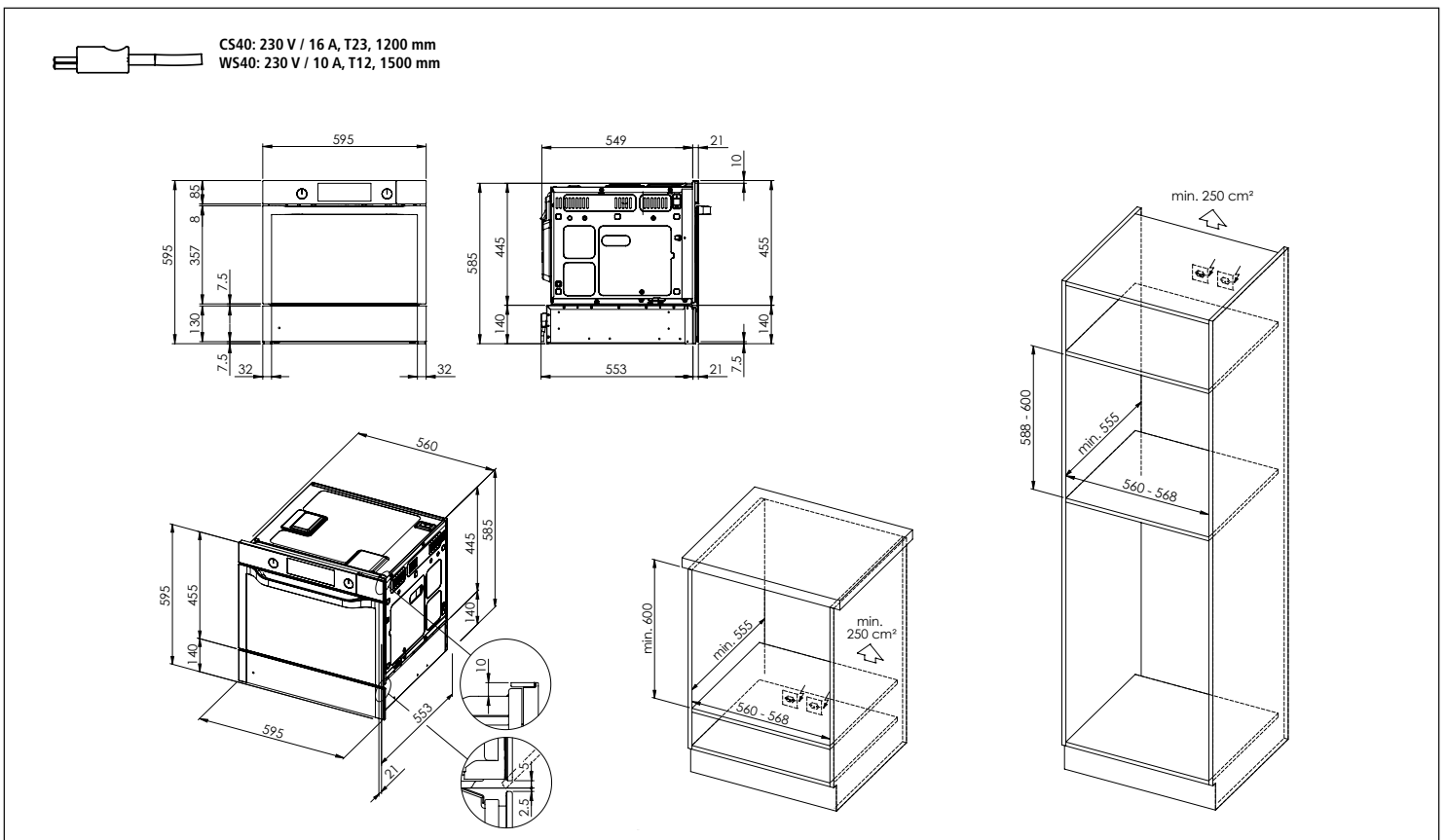

Samsung Backöfen und Kompaktgeräte: Masszeichnungen Fours et appareils compacts Samsung: dessins techniques

Set Angebot «Combi-Steamer 2 x CS40» Offre de set «Combi-Steamer 2 x CS40»

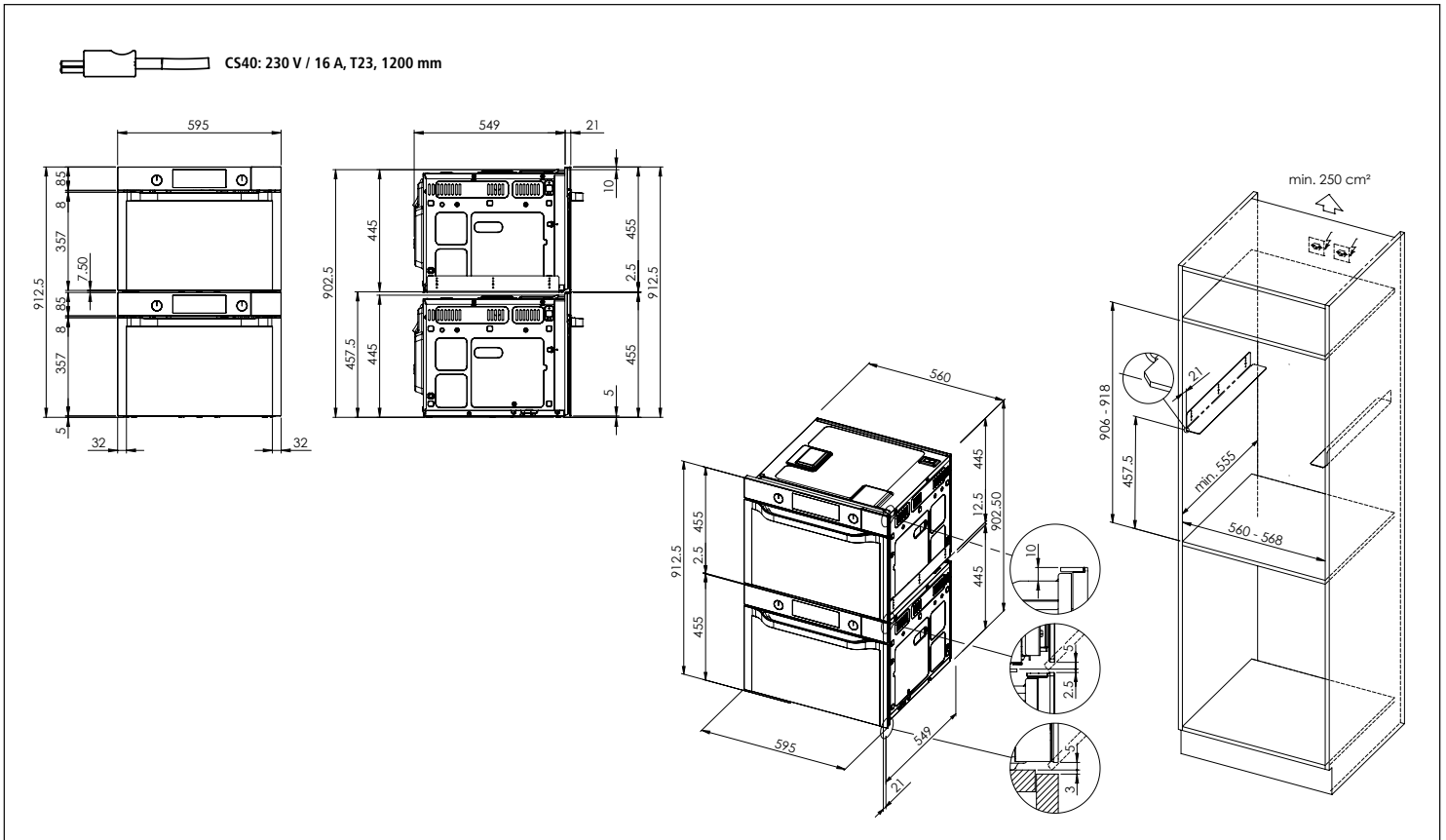

Set Angebot «Combi-Steamer 2 x CS40 + Wärmeschublade WS40» Offre de set «Combi-Steamer 2 x CS40 + tiroir chauffant WS40»

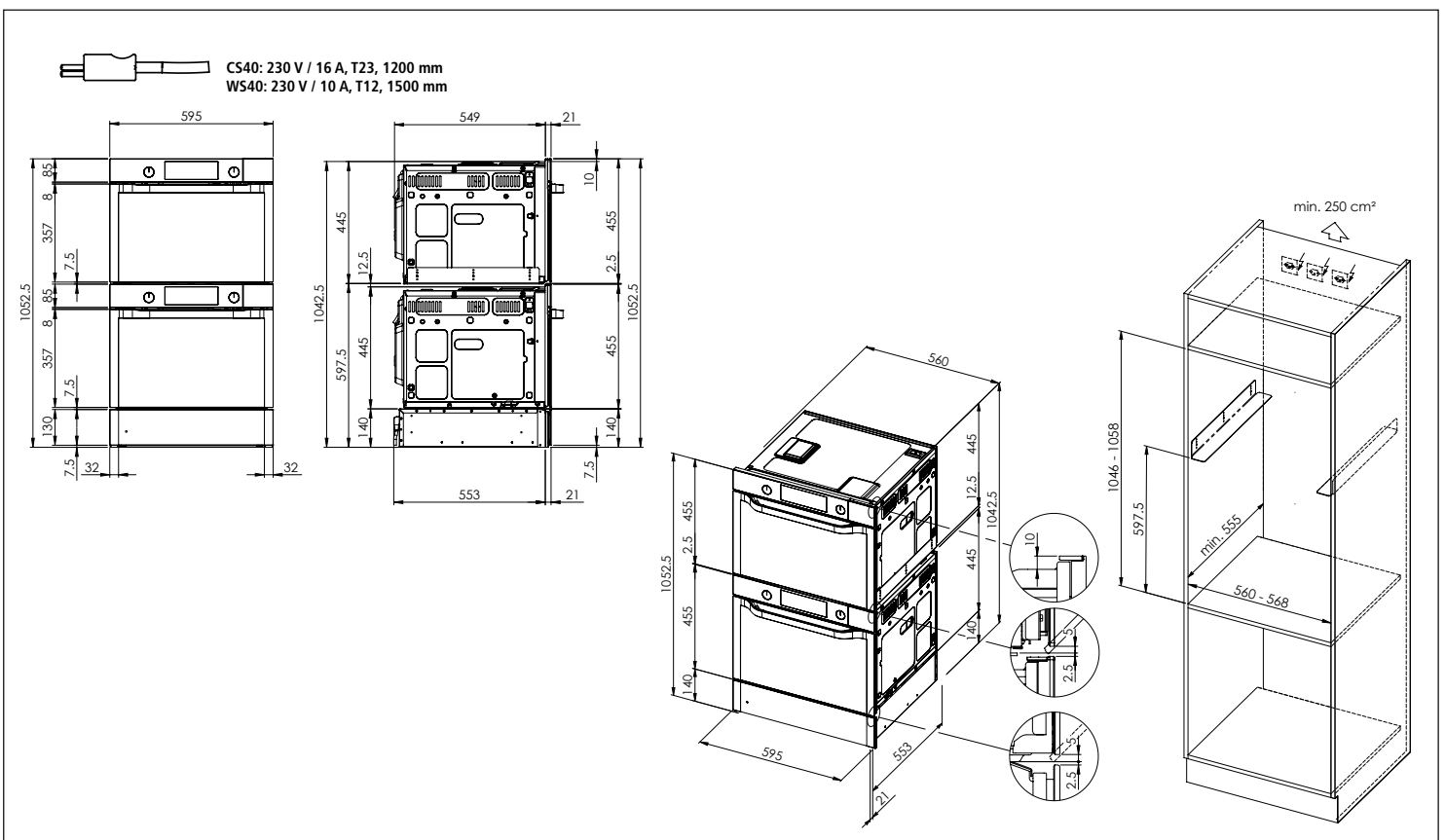

Samsung Backöfen und Kompaktgeräte: Masszeichnungen Fours et appareils compacts Samsung: dessins techniques

Samsung Backofen mit Mikrowelle BM30/50 Kompaktgerät Four micro-ondes combiné compact Samsung BM30/50

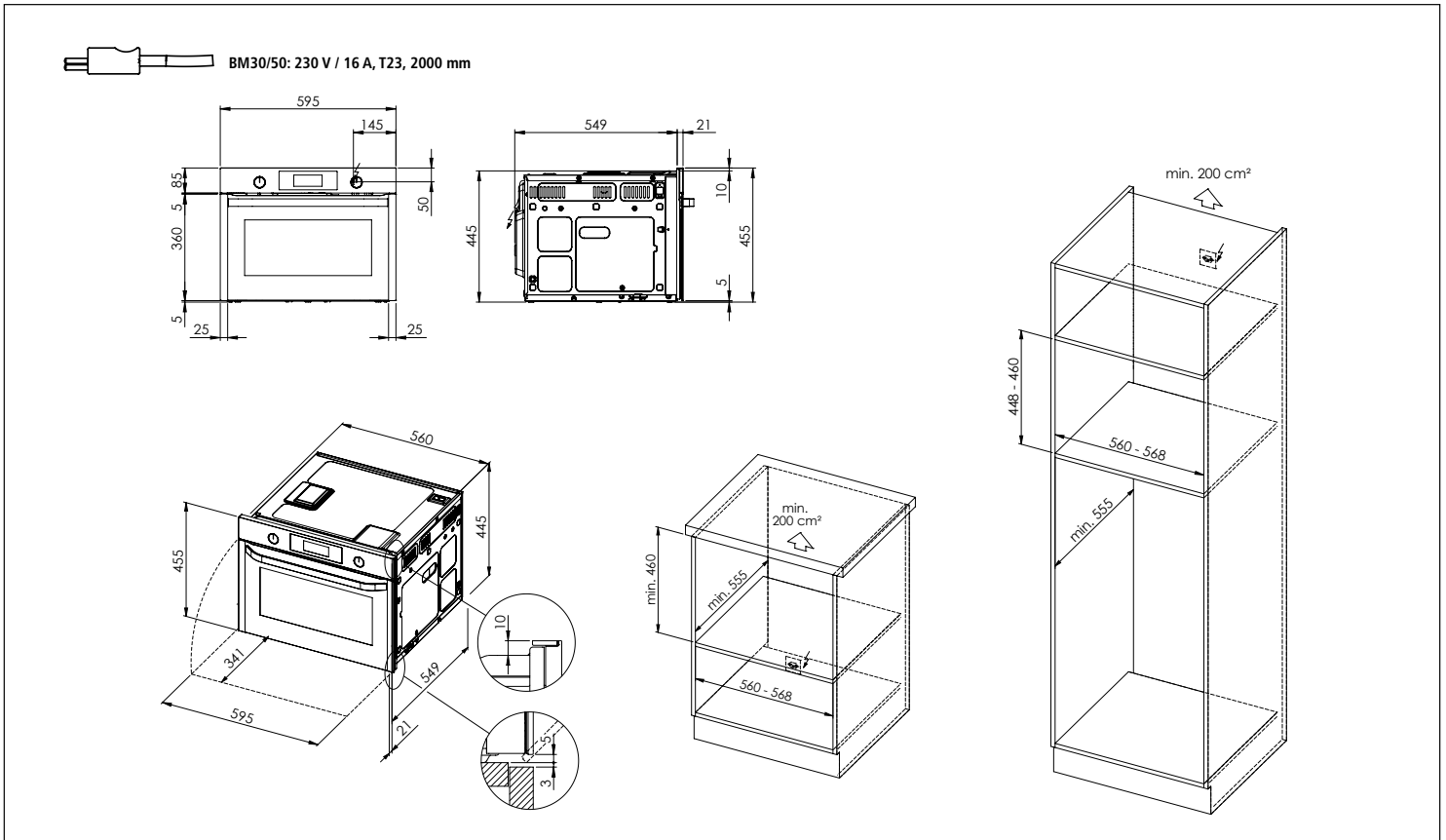

Samsung Backofen mit Mikrowelle BM30/50 Kompaktgerät mit Wärmeschublade WS10/20/30/50 Four micro-ondes combiné compact Samsung BM30/50 avec tiroir chauffant WS10/20/30/50

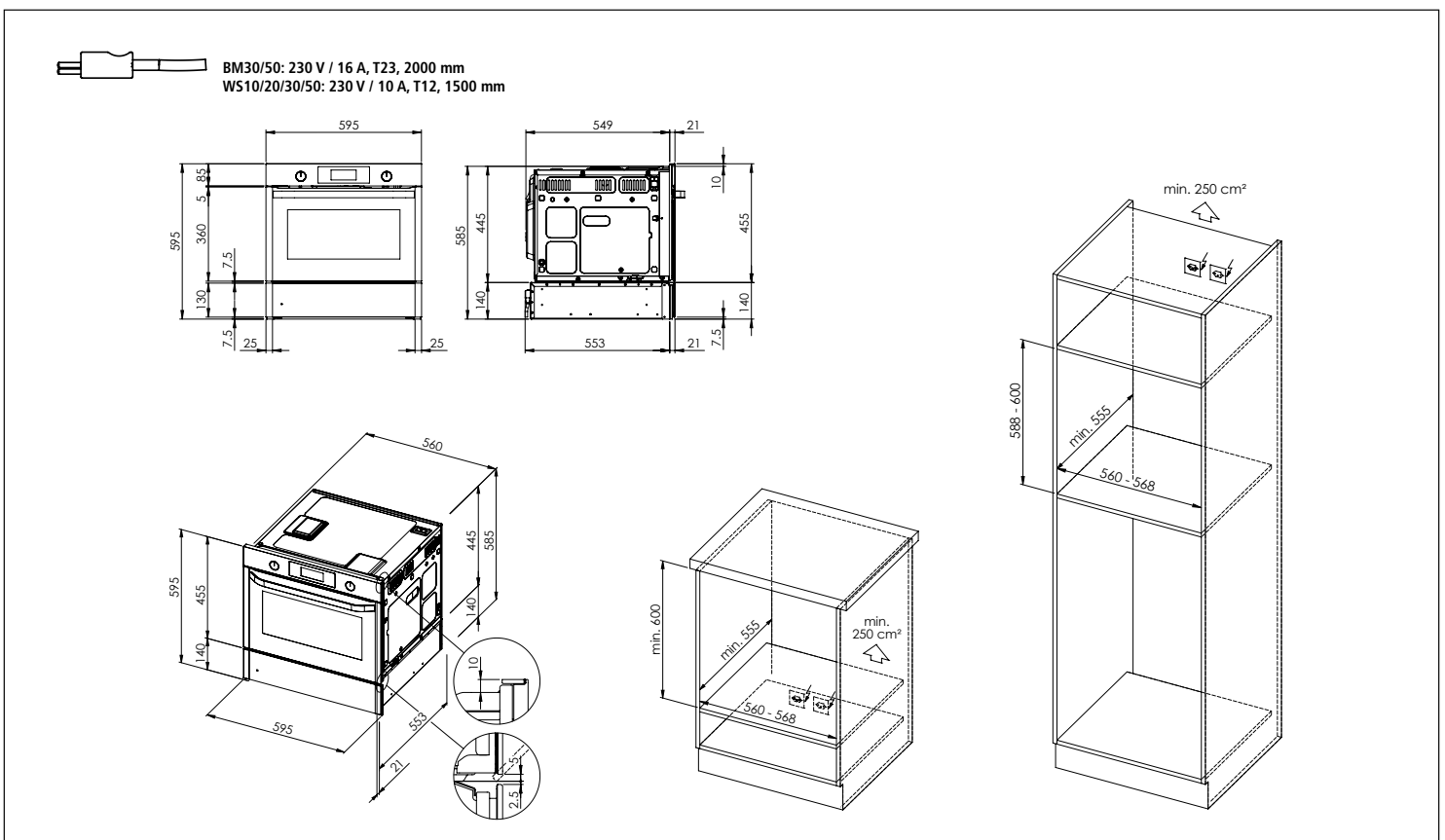

Samsung Backöfen und Kompaktgeräte: Masszeichnungen Fours et appareils compacts Samsung: dessins techniques

Samsung Wärmeschublade WS10/20/30/50 Tiroir chauffant Samsung WS10/20/30/50

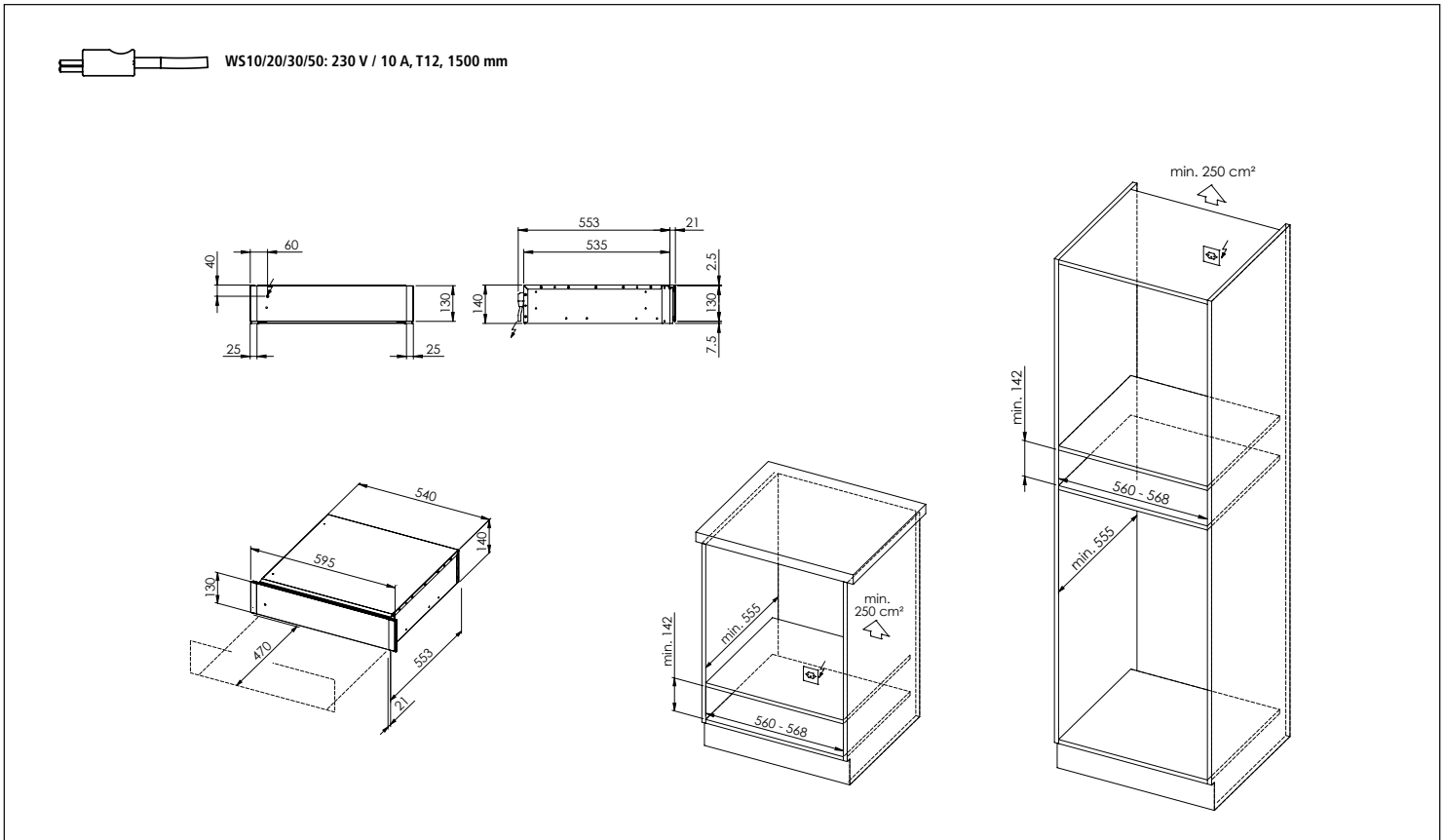

Samsung Wärmeschublade WS40 Tiroir chauffant Samsung WS40

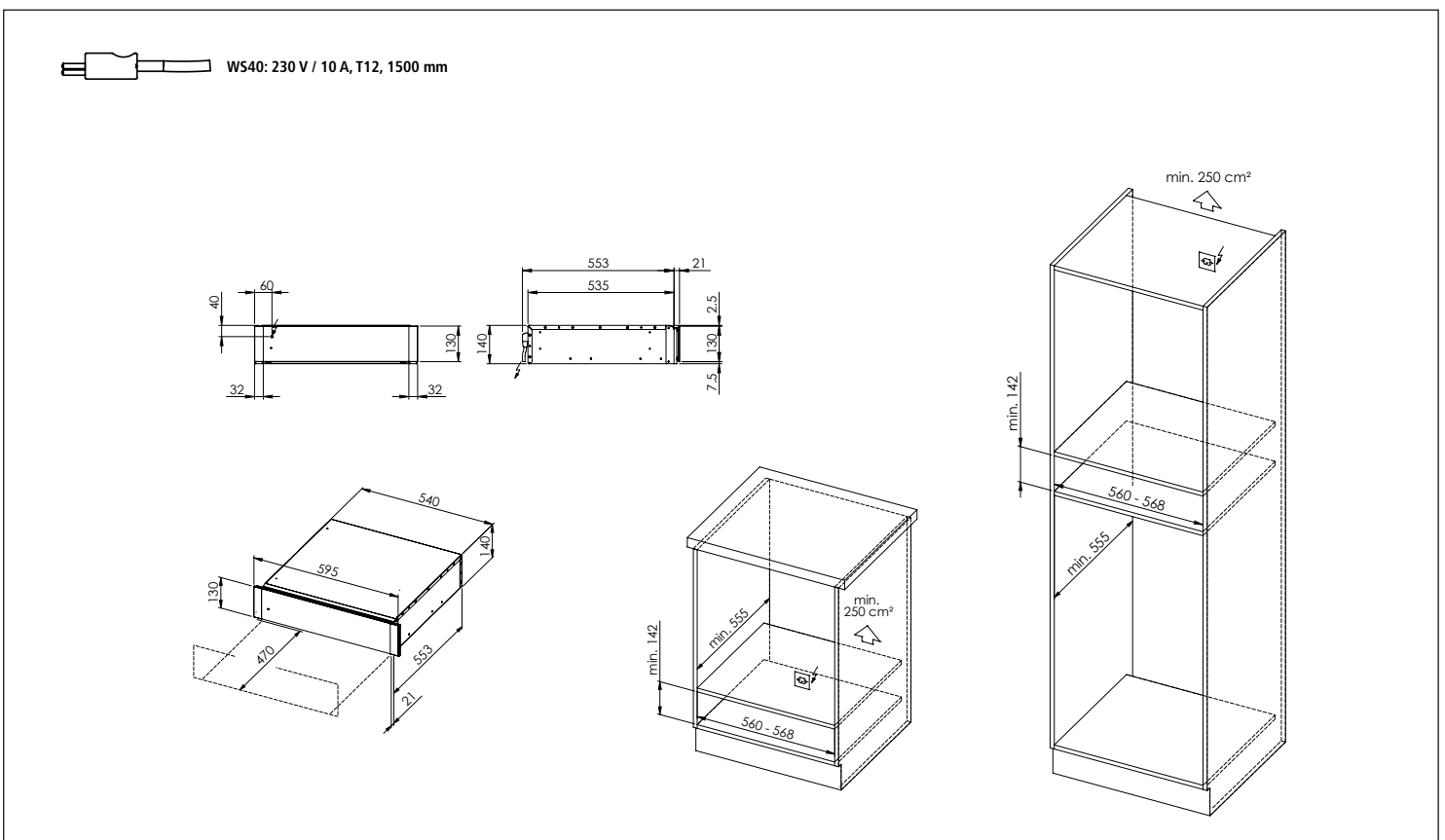

Samsung Backöfen und Kompaktgeräte: Masszeichnungen Fours et appareils compacts Samsung: dessins techniques

Samsung BO und BO
Samsung BO et BO

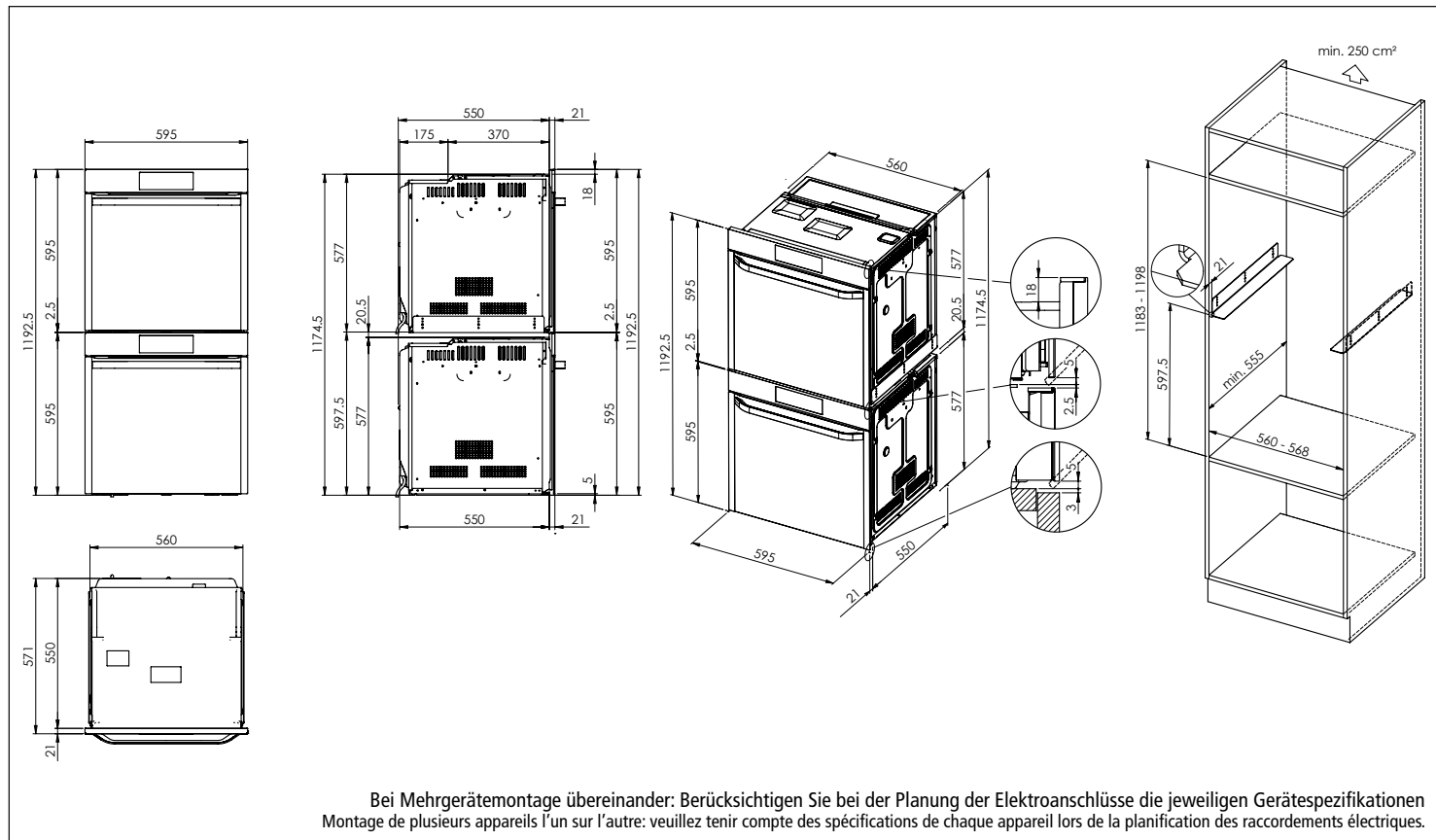

Samsung WS und BO und BO
Samsung WS et BO et BO

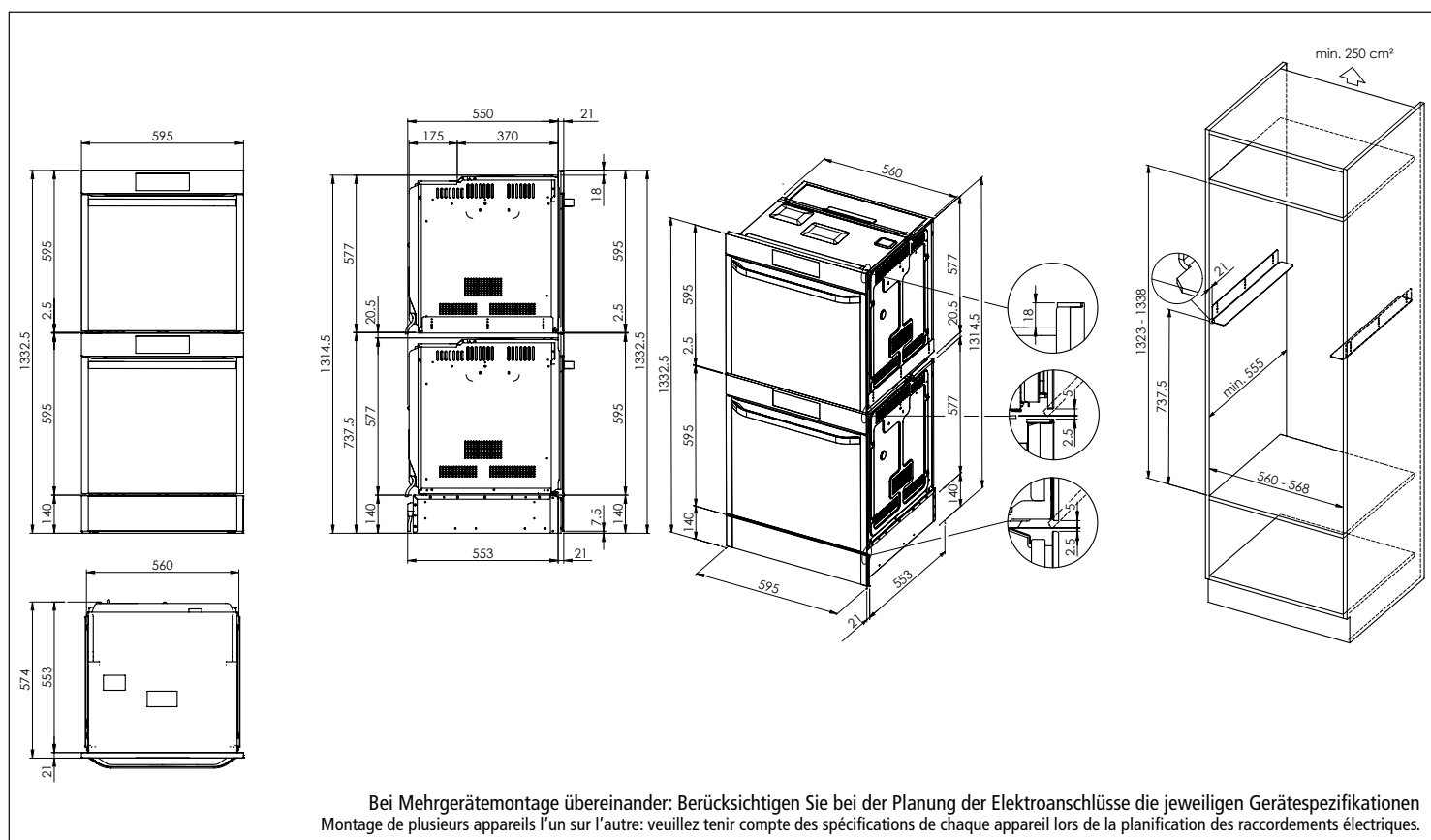

Samsung Backöfen und Kompaktgeräte: Masszeichnungen Fours et appareils compacts Samsung: dessins techniques

Samsung BO und BM oder CS

Samsung BO et BM ou CS

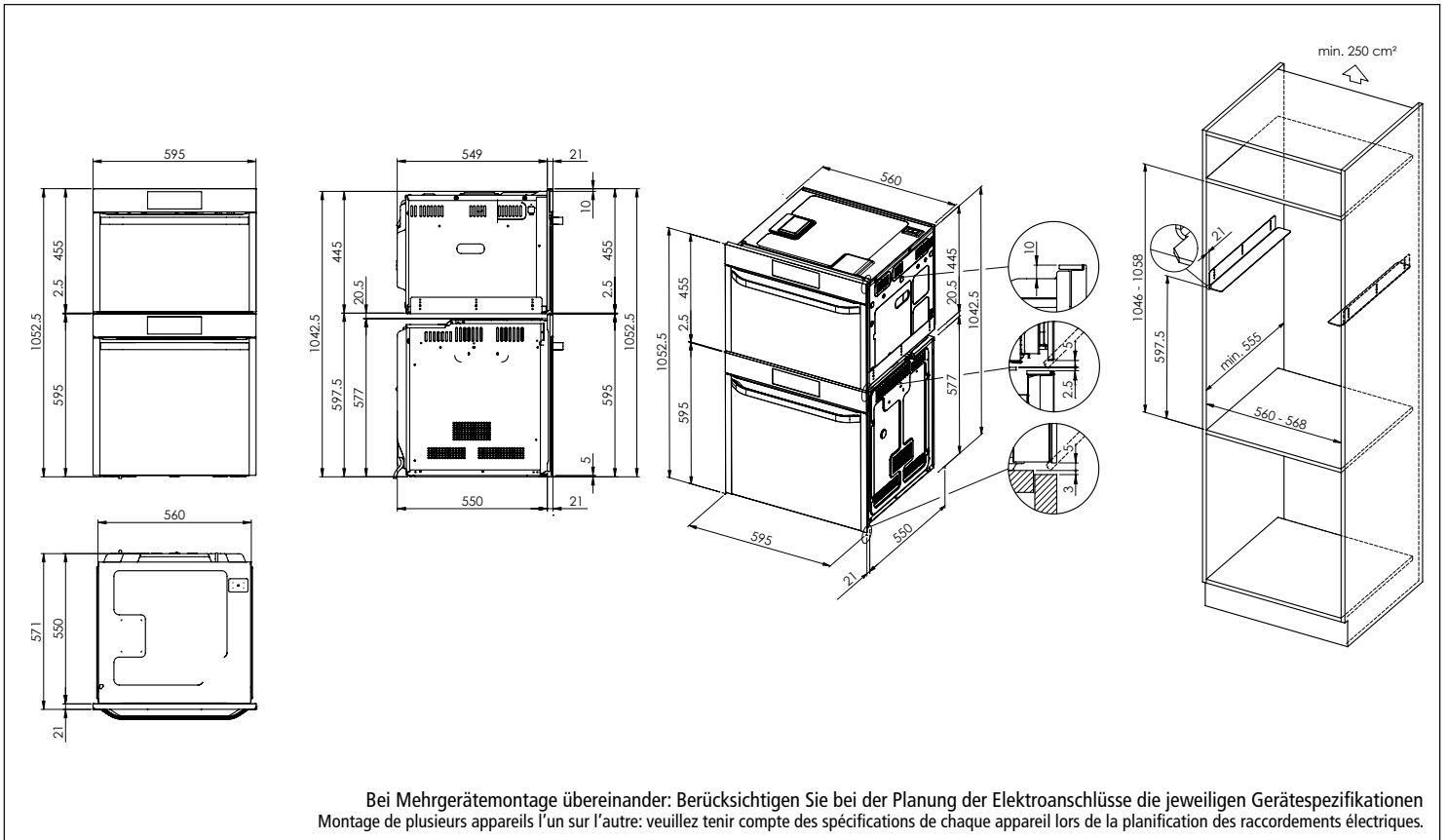

Samsung WS und BO und BM oder CS

Samsung WS et BO et BM ou CS

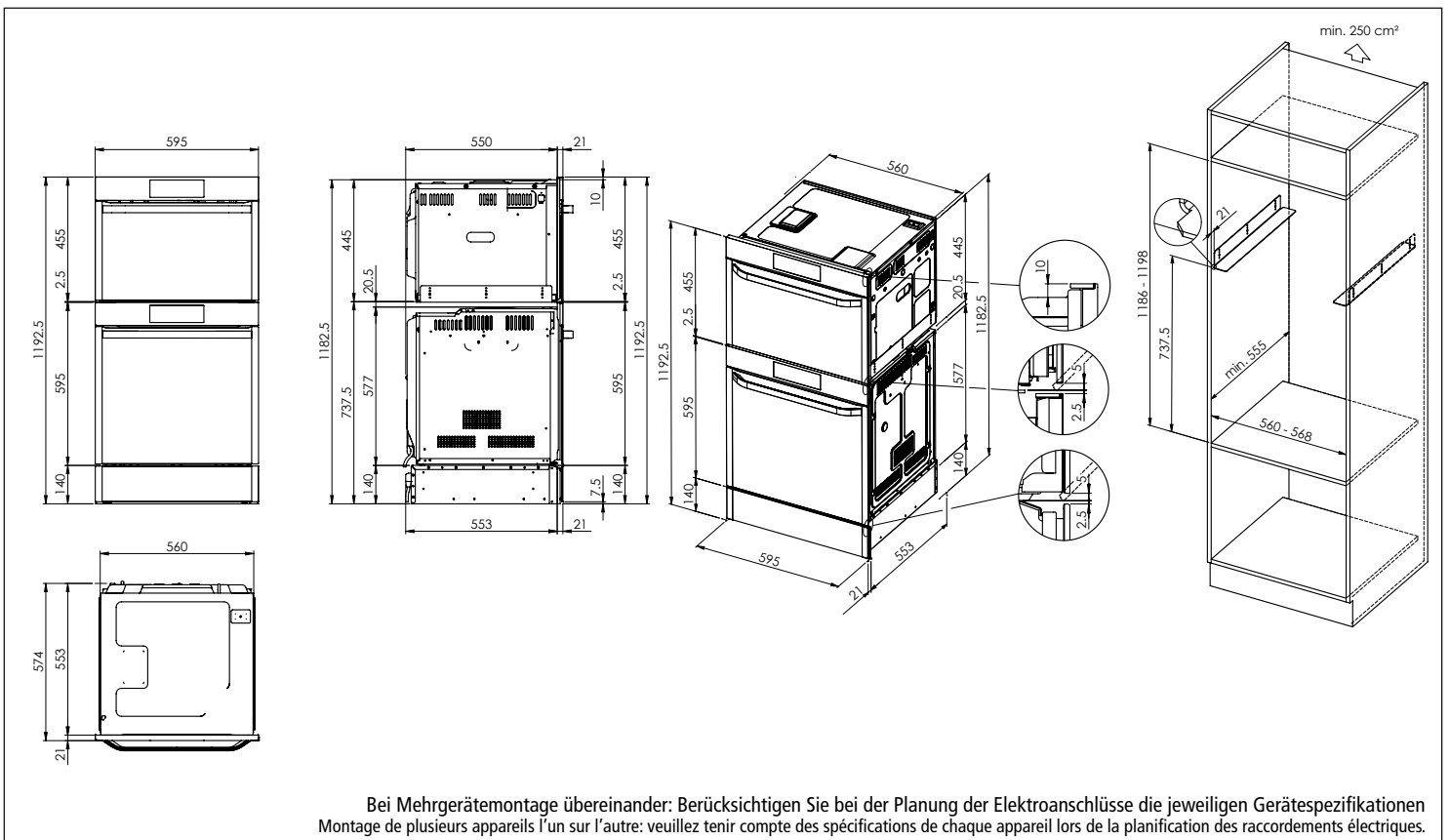

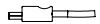
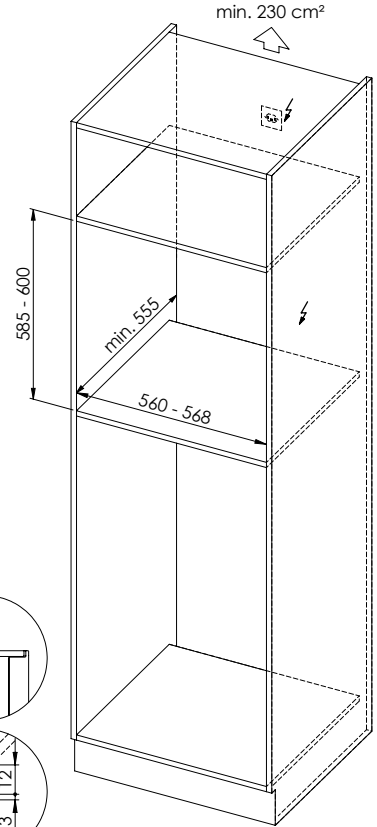
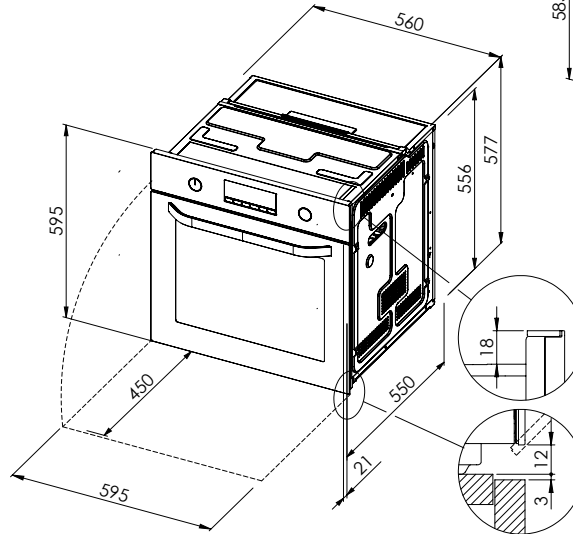
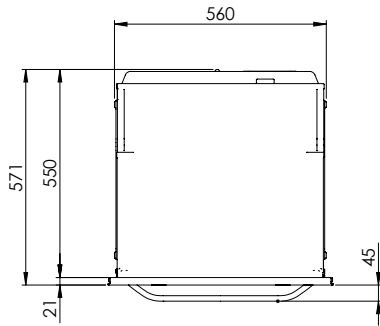
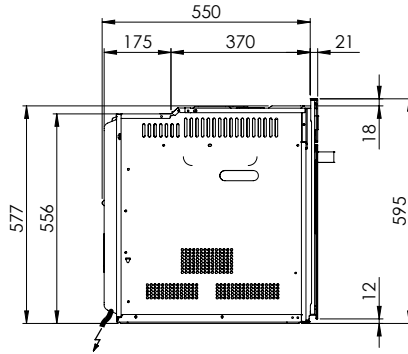
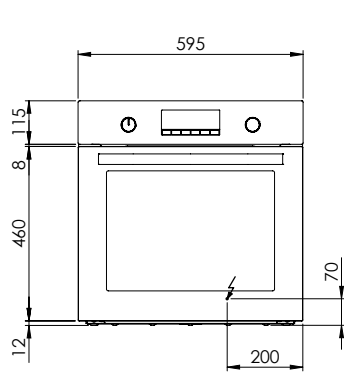

BO60¹: 230 V / 16 A, T23, 1400 mm

¹Direktanschluss möglich (Anschlusskabel bauseits)

Raccordement électrique direct possible (câble de raccordement fourni par le client)

Collegamento elettrico diretto possibile (cavo di collegamento fornito da parte cliente)

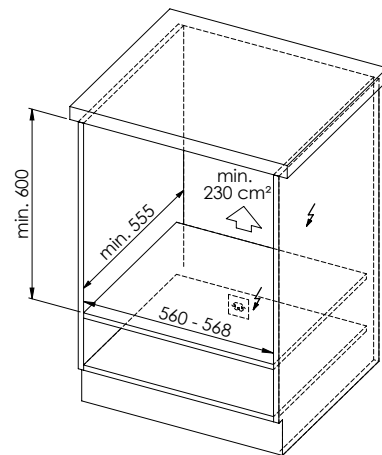
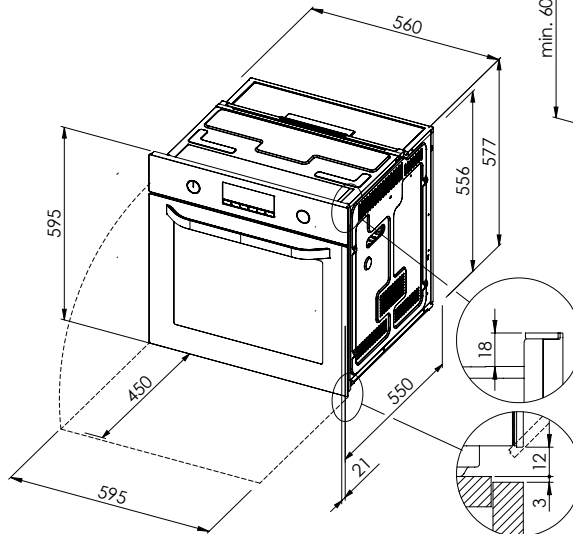
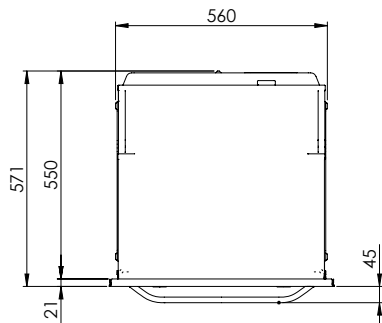
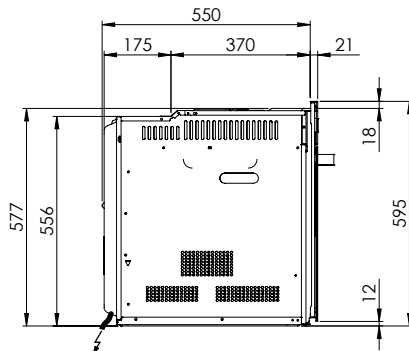
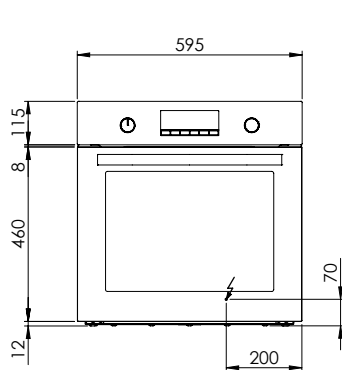

BO60¹: 230 V / 16 A, T23, 1400 mm

¹Direktanschluss möglich (Anschlusskabel bauseits)

Raccordement électrique direct possible (câble de raccordement fourni par le client)

Collegamento elettrico diretto possibile (cavo di collegamento fornito da parte cliente)

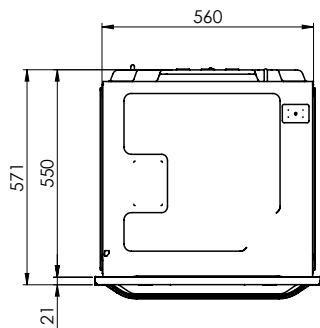
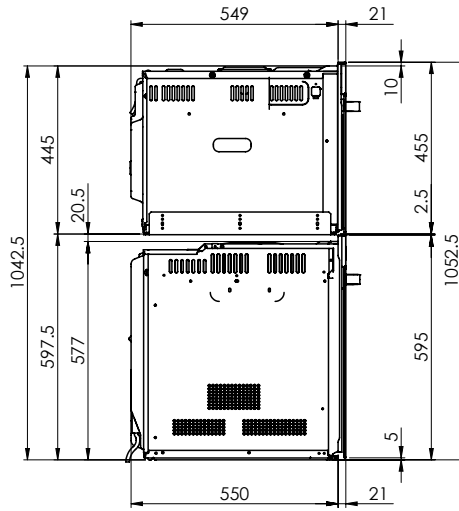
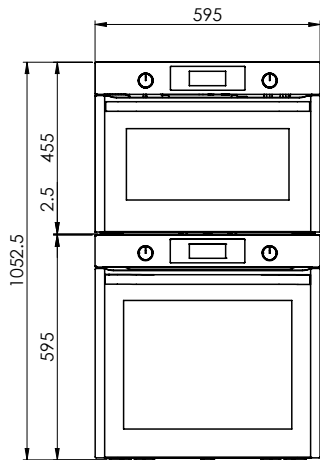

Bei Mehrgerätemontage übereinander: Berücksichtigen Sie bei der Planung der Elektroanschlüsse die jeweiligen Gerätespezifikationen.
 Montage de plusieurs appareils l'un sur l'autre: veuillez tenir compte des spécifications de chaque appareil lors de la planification des raccordements électriques.
 Montaggio in colonna di più apparecchi: nella pianificazione degli allacciamenti elettrici, attenersi alle specifiche dei rispettivi apparecchi.

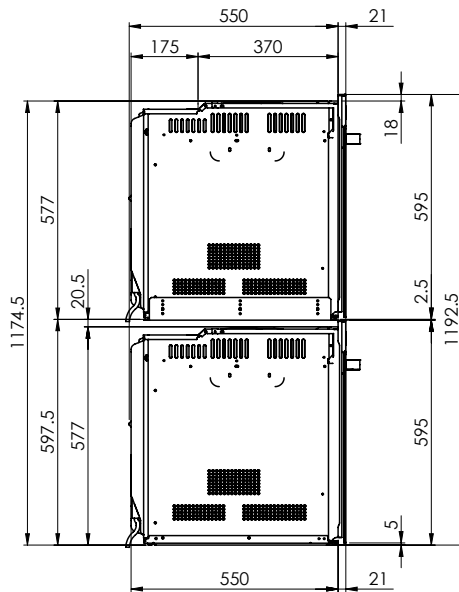
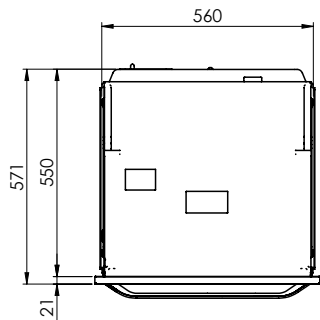
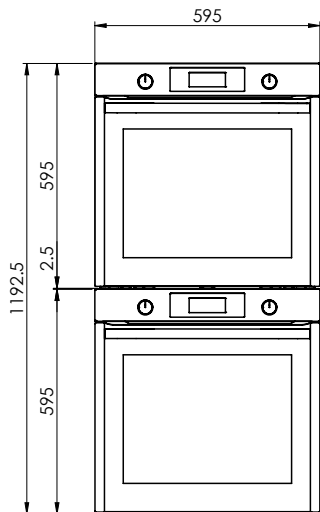

Bei Mehrgerätemontage übereinander: Berücksichtigen Sie bei der Planung der Elektroanschlüsse die jeweiligen Gerätespezifikationen.
 Montage de plusieurs appareils l'un sur l'autre: veuillez tenir compte des spécifications de chaque appareil lors de la planification des raccordements électriques.
 Montaggio in colonna di più apparecchi: nella pianificazione degli allacciamenti elettrici, attenersi alle specifiche dei rispettivi apparecchi.

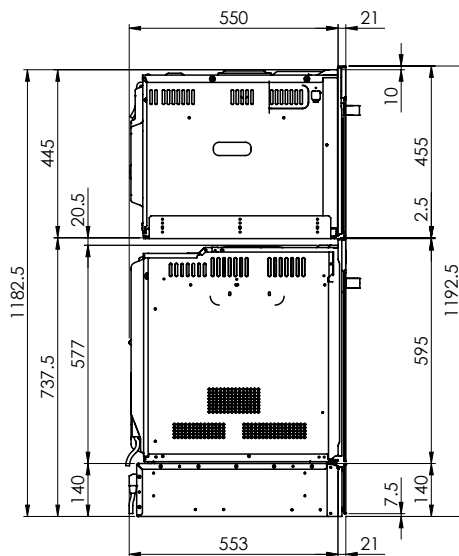
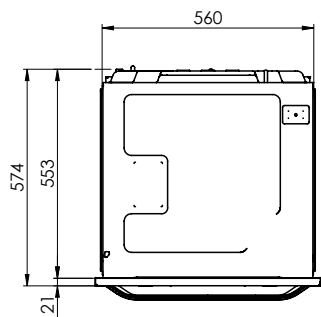
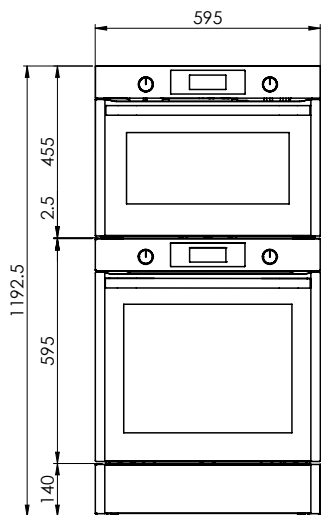

Bei Mehrgerätemontage übereinander: Berücksichtigen Sie bei der Planung der Elektroanschlüsse die jeweiligen Gerätespezifikationen.
 Montage de plusieurs appareils l'un sur l'autre: veuillez tenir compte des spécifications de chaque appareil lors de la planification des raccordements électriques.
 Montaggio in colonna di più apparecchi: nella pianificazione degli allacciamenti elettrici, attenersi alle specifiche dei rispettivi apparecchi.

Samsung WS & BO & BO

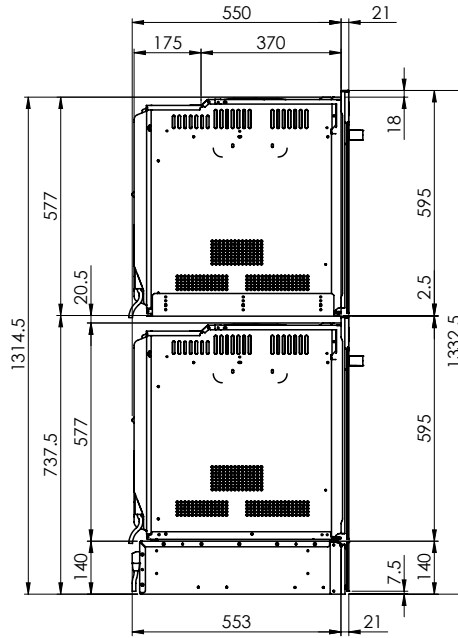
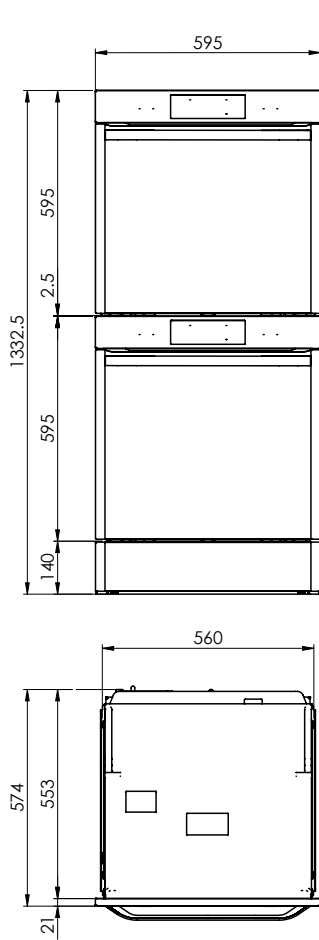

Bei Mehrgerätemontage übereinander: Berücksichtigen Sie bei der Planung der Elektroanschlüsse die jeweiligen Gerätespezifikationen.
 Montage de plusieurs appareils l'un sur l'autre: veuillez tenir compte des spécifications de chaque appareil lors de la planification des raccordements électriques.
 Montaggio in colonna di più apparecchi: nella pianificazione degli allacciamenti elettrici, attenersi alle specifiche dei rispettivi apparecchi.

