

Samsung Four compact combiné vapeur CS40

[> Lien web](#)

Modèle
Samsung Four compact combiné vapeur CS40

Classe d'efficacité énergétique
A+

No. du producteur
NQ50C7935ES/EF

No. d'article
500.000.007.00

Type d'appareil
Appareil compact

Type
Norme Euro 60 cm

TAR
10.00

Prix en CHF
695.- hors TVA

Highlights

- 35 programmes automatiques
- De l'espace à revendre - très grande capacité de 50 litres
- Vapeur facilitant le nettoyage
- Réservoir d'eau 0,75 litre pour fonction cuisson vapeur
- Cuisson rapide, efficace et homogène grâce à deux ventilateurs - Dual Fan
- Compact: combinaison four vapeur et four
- Cavité en céramique émaillée: résiste aux rayures, antibactérienne
- Commande aisée: sélecteur rotatif escamotable et touches sensibles

Description du produit

Type: **Norme Euro 60 cm**
GTIN: **8806085188785**

Efficacité et consommation

Classe d'efficacité énergétique (de A+++ à D): **A+**

Indice d'efficacité énergétique: **77,63**

Consommation d'énergie

Consommation d'énergie en mode conventionnel (kWh / cycle): -

Consommation d'énergie en mode convection / air chaud (kWh / cycle): **0,59 kWh**

Consommation en veille: **0,5 W**

Consommation nettoyage par pyrolyse (kWh / cycle): -

Design

Coloris bandeau de commande: **Argent**

Matériau bandeau de commande: **Acier inoxydable**

Cadre / Matériau: **Oui / Acier inoxydable**

Affichage et commande

Affichage: **Affichage numérique**

Écran et éclairage: **LED, bleu**

Commande: **Sélecteur rotatif escamotable, touches sensibles**

Appareils ménagers connectés

Samsung Smart Home: -

Caractéristiques

Température maximale réglable en mode cuisson conventionnel, convection / air chaud: **250°C**

Température en mode cuisson vapeur: **100 °C**

Puissance absorbée micro-ondes: -

Surface de cuisson utile: **2970 cm²**

Capacité de cuisson utile: **50 L**

Dimensions

Hauteur (H x l x P): **454 x 595 x 549 mm**

Poids à vide

Poids de l'appareil: **39 kg**

Équipements

Dimensions intérieures (utiles) mm (H / L / P): **247 x 443 x 443 mm**

Chauffage de voûte / de sole: **Oui**

Recyclage: **Oui**

Air chaud: **Oui**

Vapeur: **Oui**

Microondes: -

Avec résistance de gril / équipable : **Oui / -**

Tournebroche / gril à convection:

Samsung Four compact combiné vapeur CS40[> Lien web](#)**- / Oui**Retardateur / minuteur: **Oui**Tiroir / tiroir chauffant: **- / en option**Nombre de cavités: **1**Volume par cavité : Unique / supérieure / inférieure: **50 L / - / -**Nombre de glissières: **4**Éclairage / vitre: **Qui / Qui**Éclairage: **2 x 25 W, halogène**Rails télescopiques: **-**Nettoyage: **Catalyse, nettoyage vapeur**Refroidissement: **Ventilateur**Intérieur: **Céramique émaillée****Modes de fonctionnement**Vapeur: **40~100 °C**Vapeur + chauffage: **Oui**Vapeur + air chaud: **Oui**Vapeur + chauffage de voûte + air chaud: **-**Vapeur + chauffage de sole + air chaud: **-**Chauffage de voûte / de sole: **Oui**Air chaud: **40~250°C**Air chaud ECO: **40~250°C**Gril: De surface / Eco / Convection: **- / - / 150~250°C**Chauffage de sole + air chaud: **40~250°C**Chauffage de voûte + air chaud: **40~250°C**Chauffage de sole: **-**Cuisson intensive: **40~250 °C**Rôtissage automatique (ProRoasting): **40~150°C**Microondes + gril: **-**Microondes + air chaud: **-****Programmes**Fonctions spéciales: **Préchauffage, heure, heure de fin, temps de cuisson, retardateur**Programmes automatiques: **35**Dual Cook: **-****Fonctions de contrôle**Fonctions de contrôle: **Heure, sécurité enfants, horloge programmable, température four, heure de fin, signal sonore, décongélation****Puissance**Puissance totale absorbée: **3200**Air chaud: **1000 W**Chauffage de voûte: **1400 / 1100 W**Chauffage de sole: **1100 W**Gril: **2500 W**Gril de surface: **-**Steam: **1700 W**Microondes: **-****Raccordement électrique**Tension d'alimentation: **230 V**Fréquence: **50 Hz**Consommation: **3,2 kWh**Protection: **16 A**Longueur cordon secteur: **1,2 m**Fiche secteur: **Fiche type 23, 16A****Caractéristiques techniques**Largeur normalisée: **Norme Euro 60 cm**Hauteur normalisée: **Norme Euro 45 cm**Hauteur niche: **446 - 450 mm**Largeur niche: **564 - 568 mm**Profondeur niche: **550 mm min.**Largeur appareil en mm: **595 mm**Hauteur appareil en mm: **454 mm**Profondeur appareil en mm: **549 mm****Emballage**Poids, emballage incl.: **41,5 kg**Dimensions emballage (H x l x P): **584 x 697 x 647 mm****Astuce pour une combinaison futée :**

Cet appareil peut être idéalement combiné avec un appareil complémentaire (réf. 500.000.010.00 - tiroir chauffant Samsung WS40) - pour encore plus de confort et de fonctionnalité dans votre cuisine ! Particulièrement pratique : les deux appareils s'intègrent ensemble dans une armoire de cuisine avec une niche de 600 mm de hauteur. Profitez de cet avantage d'installation et bénéficiez d'une utilisation encore plus polyvalente !

Samsung Four compact combiné vapeur CS40

[> Lien web](#)

Accessoire

Accessoires inclus

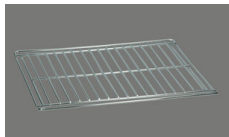

> Weblink
500.000.044.00 / CHF
695.-
Grille



> Weblink
500.000.047.00 / CHF
695.-
Plaque perforée

Accessoires en option



> Weblink
500.000.074.00 / CHF
60.-
Kit d'équerres d'appui

Références assorties



> Weblink
500.000.007.00 / CHF
695.-
Four compact combiné
vapeur CS40

Samsung Backöfen und Kompaktgeräte: Masszeichnungen Fours et appareils compacts Samsung: dessins techniques

Samsung Backofen BO10 Gourmet Vapour Four Samsung BO10 Gourmet Vapour

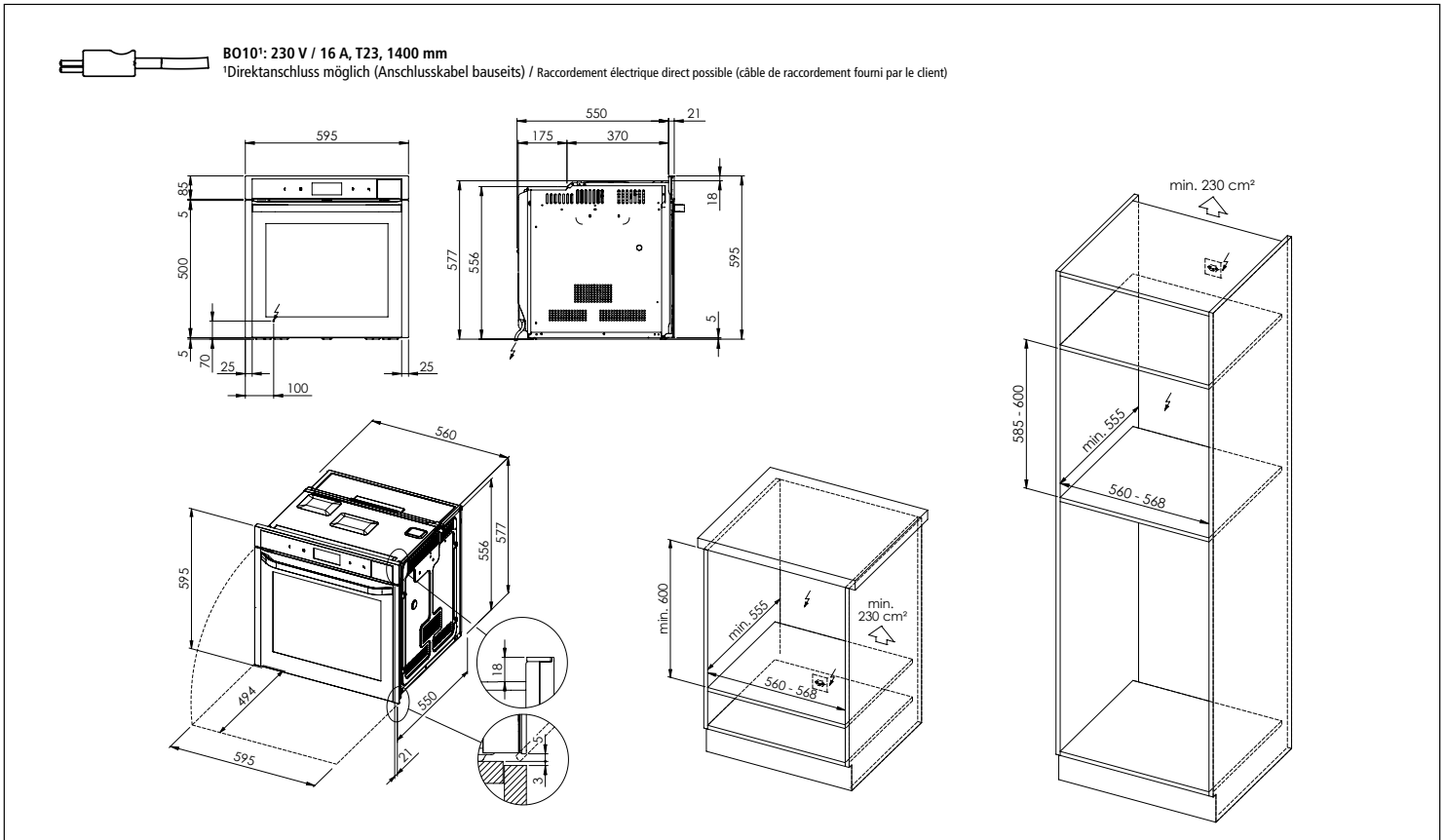

Samsung Backofen BO10 Gourmet Vapour mit Wärmeschublade WS10/20/30/50 Four Samsung BO10 Gourmet Vapour avec tiroir chauffant WS10/20/30/50

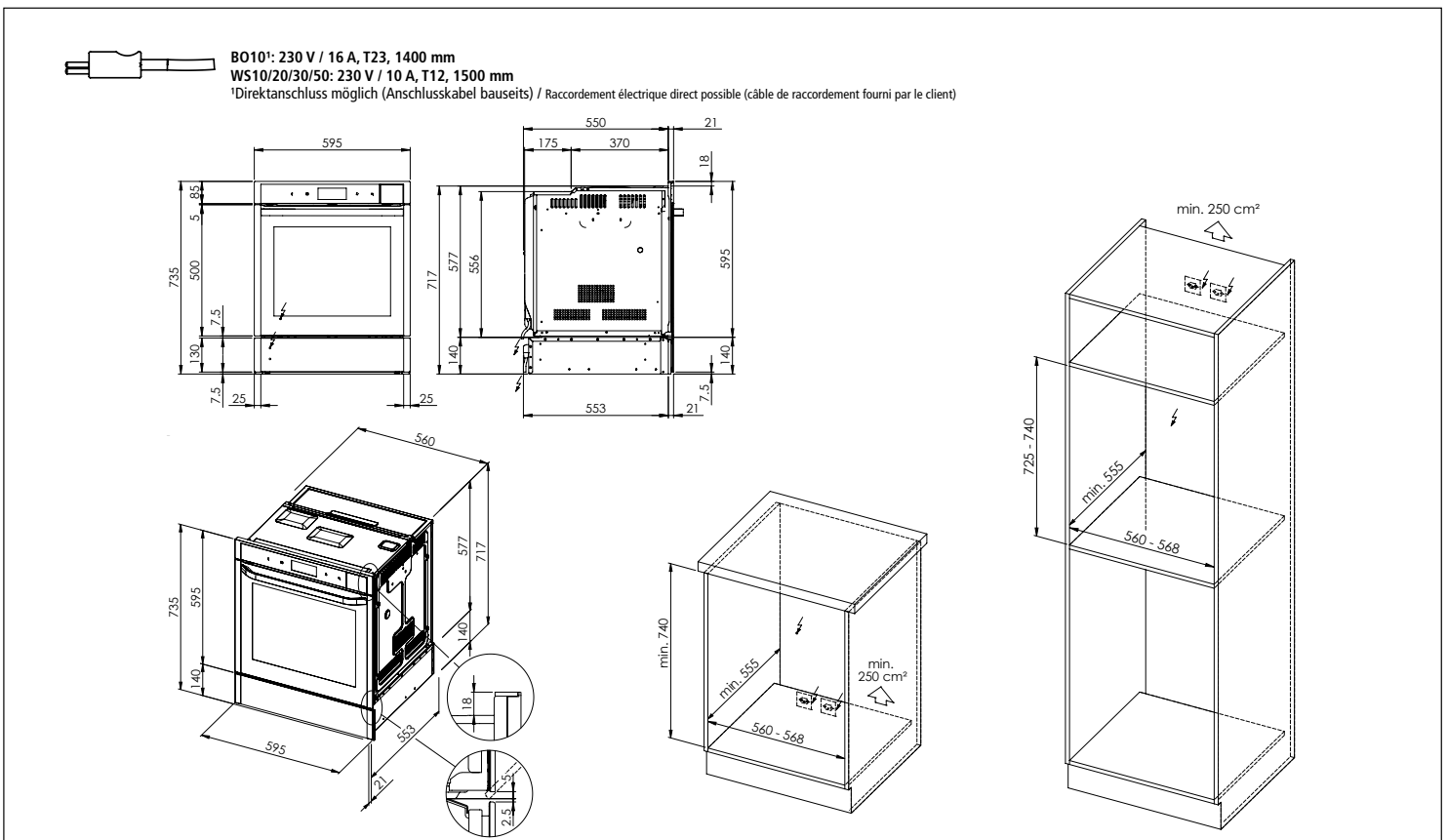

Samsung Backöfen und Kompaktgeräte: Masszeichnungen Fours et appareils compacts Samsung: dessins techniques

Samsung Backofen BO20 Dual Door Four Samsung BO20 Dual Door

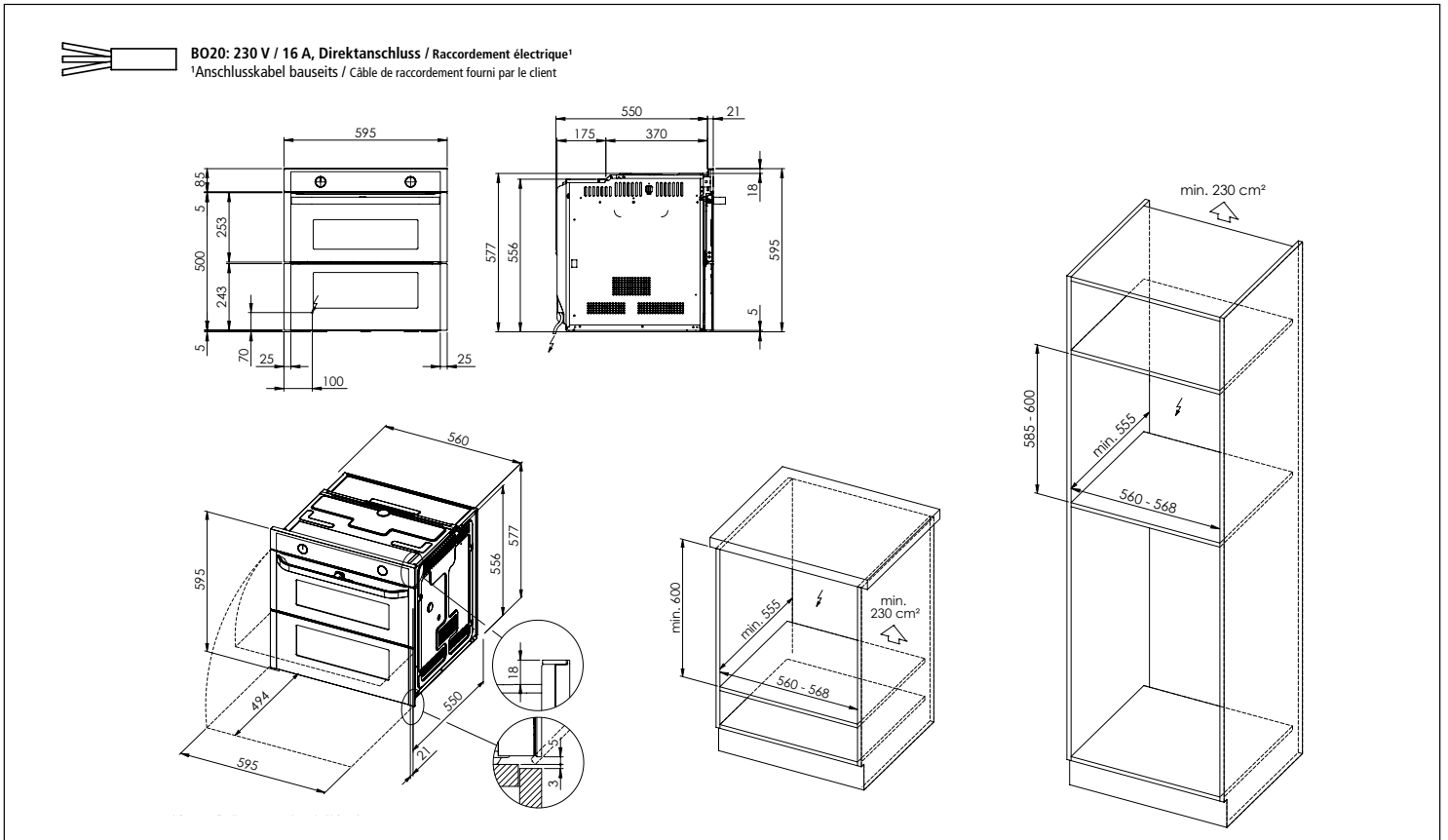

Samsung Backofen BO20 Dual Door mit Wärmeschublade WS10/20/30/50 Four Samsung BO20 Dual Door avec tiroir chauffant WS10/20/30/50

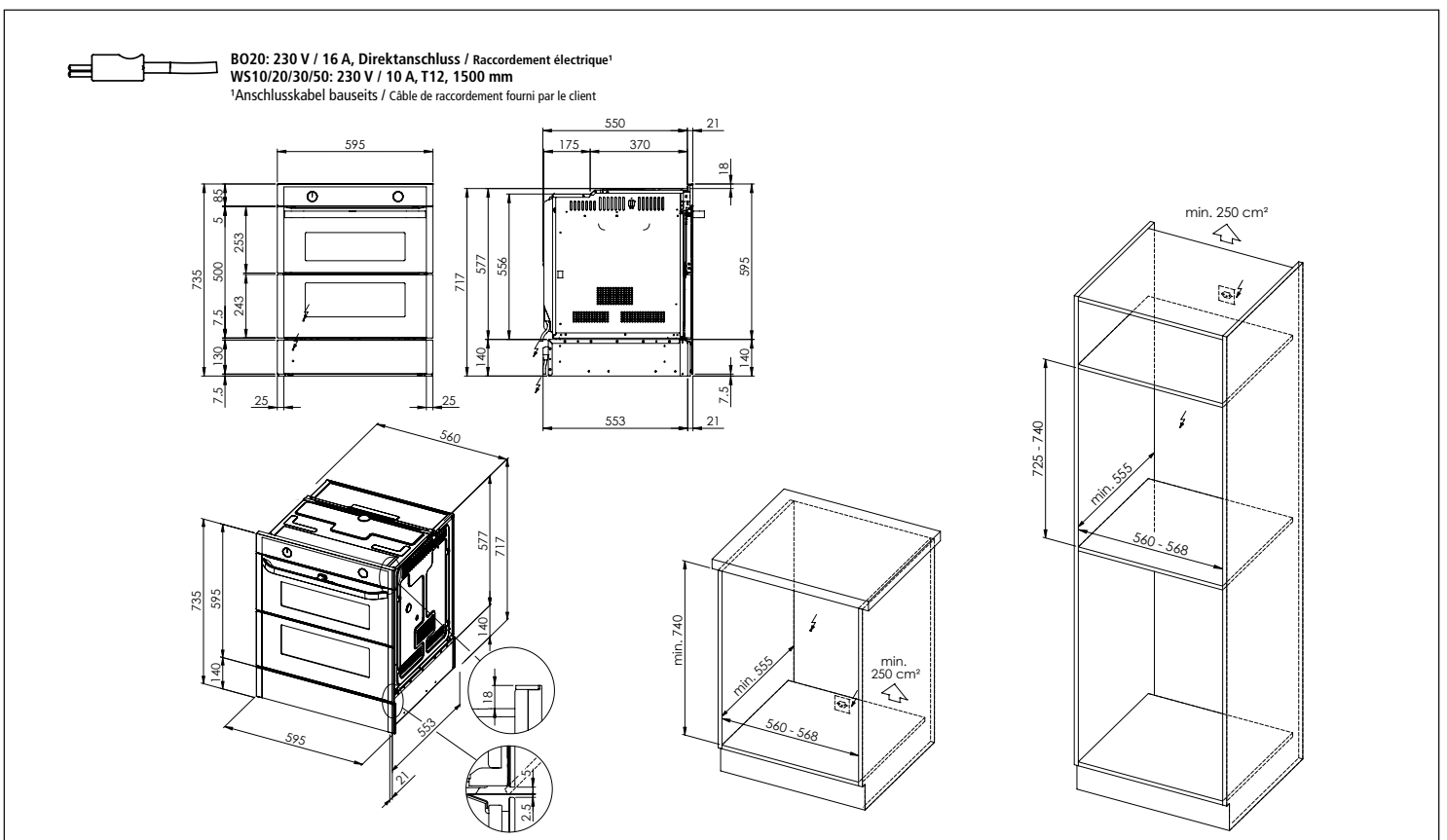

Samsung Backöfen und Kompaktgeräte: Masszeichnungen Fours et appareils compacts Samsung: dessins techniques

Samsung Backofen BO30 Dual Door Four Samsung BO30 Dual Door

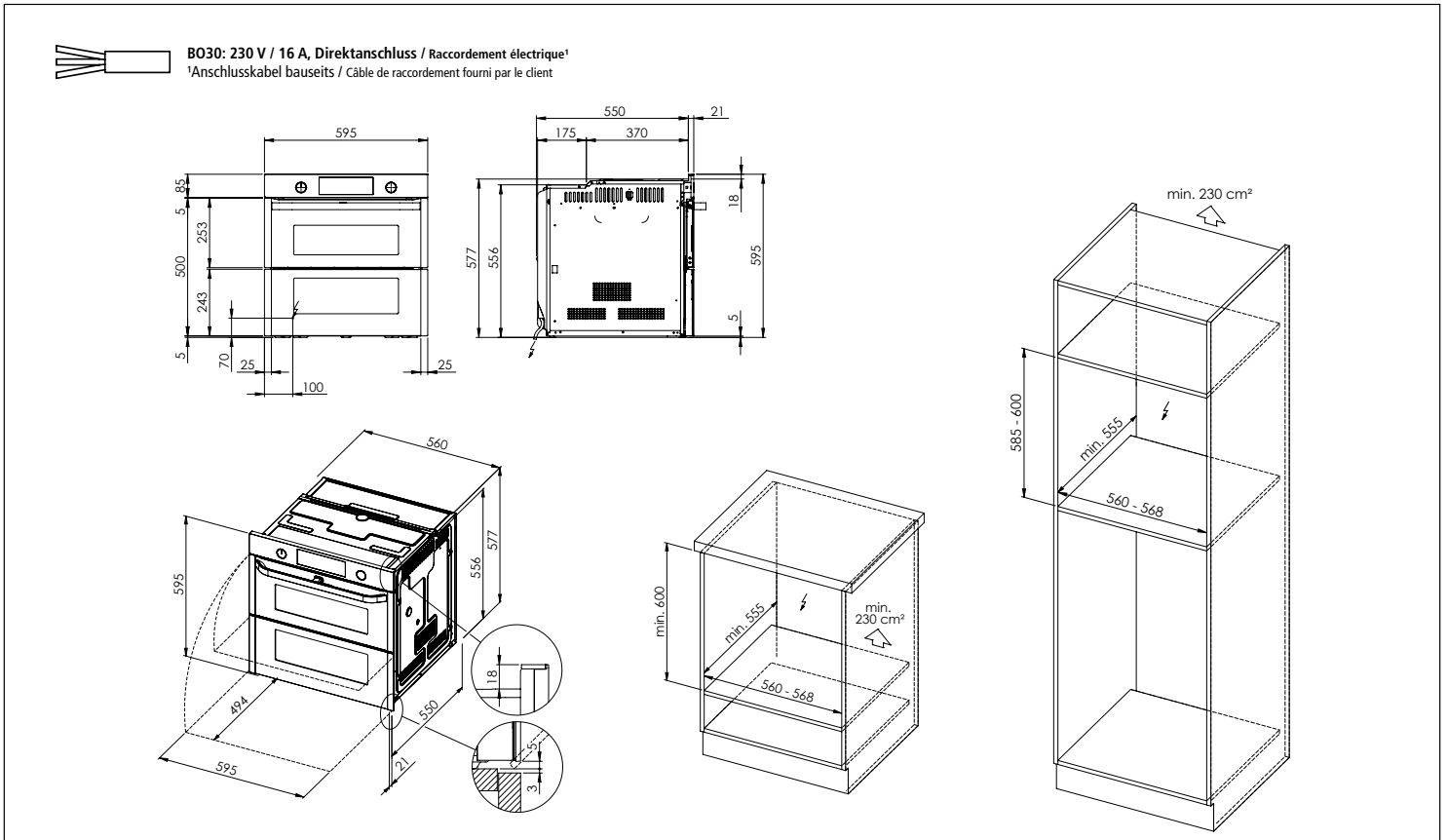

Samsung Backofen BO30 Dual Door mit Wärmeschublade WS10/20/30/50 Four Samsung BO30 Dual Door avec tiroir chauffant WS10/20/30/50

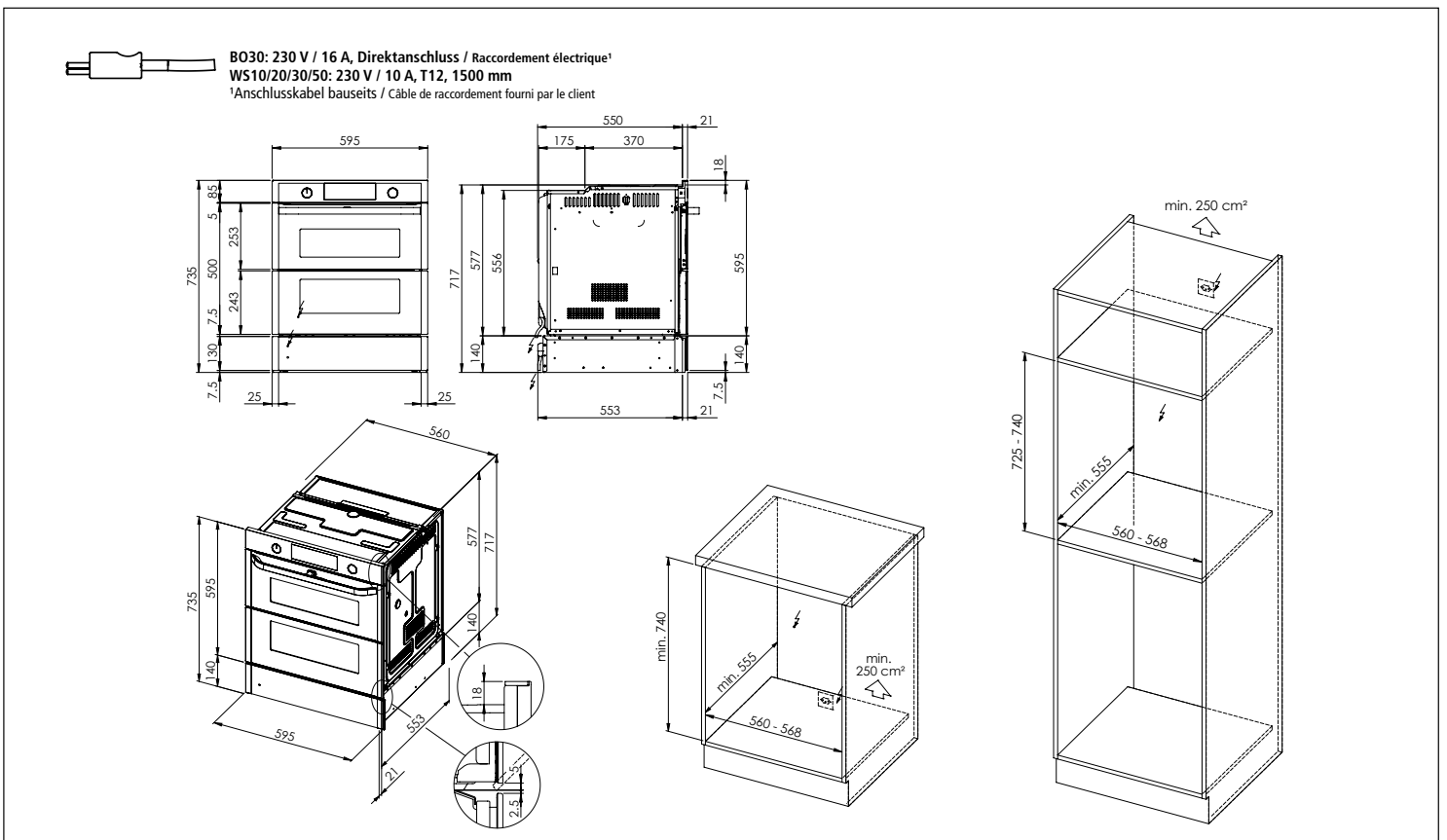

Samsung Backöfen und Kompaktgeräte: Masszeichnungen Fours et appareils compacts Samsung: dessins techniques

Samsung Backofen BO50 Dual Cook Four Samsung BO50 Dual Cook

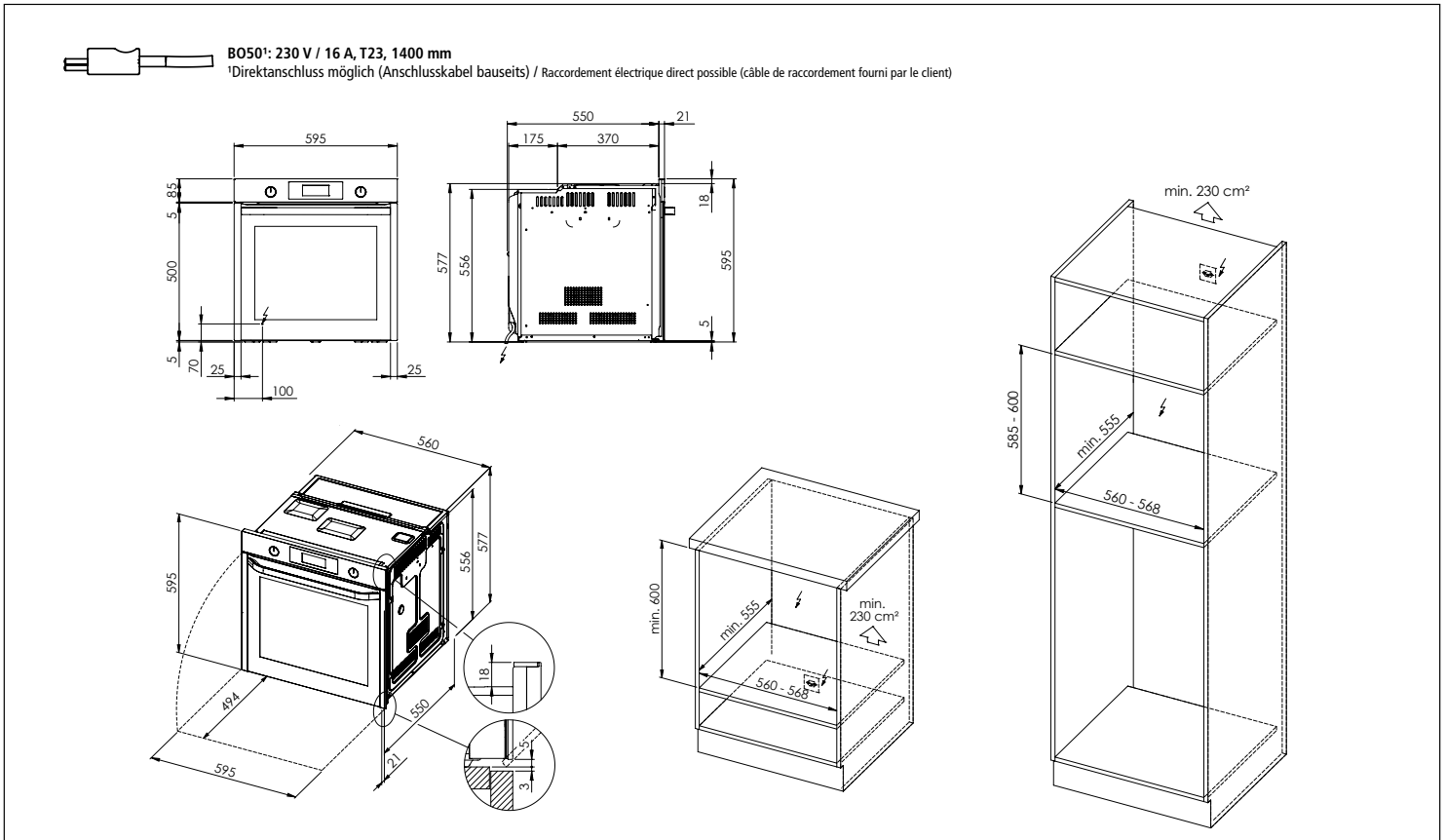

Samsung Backofen BO50 Dual Cook mit Wärmeschublade WS10/20/30/50 Four Samsung BO50 Dual Cook avec tiroir chauffant WS10/20/30/50

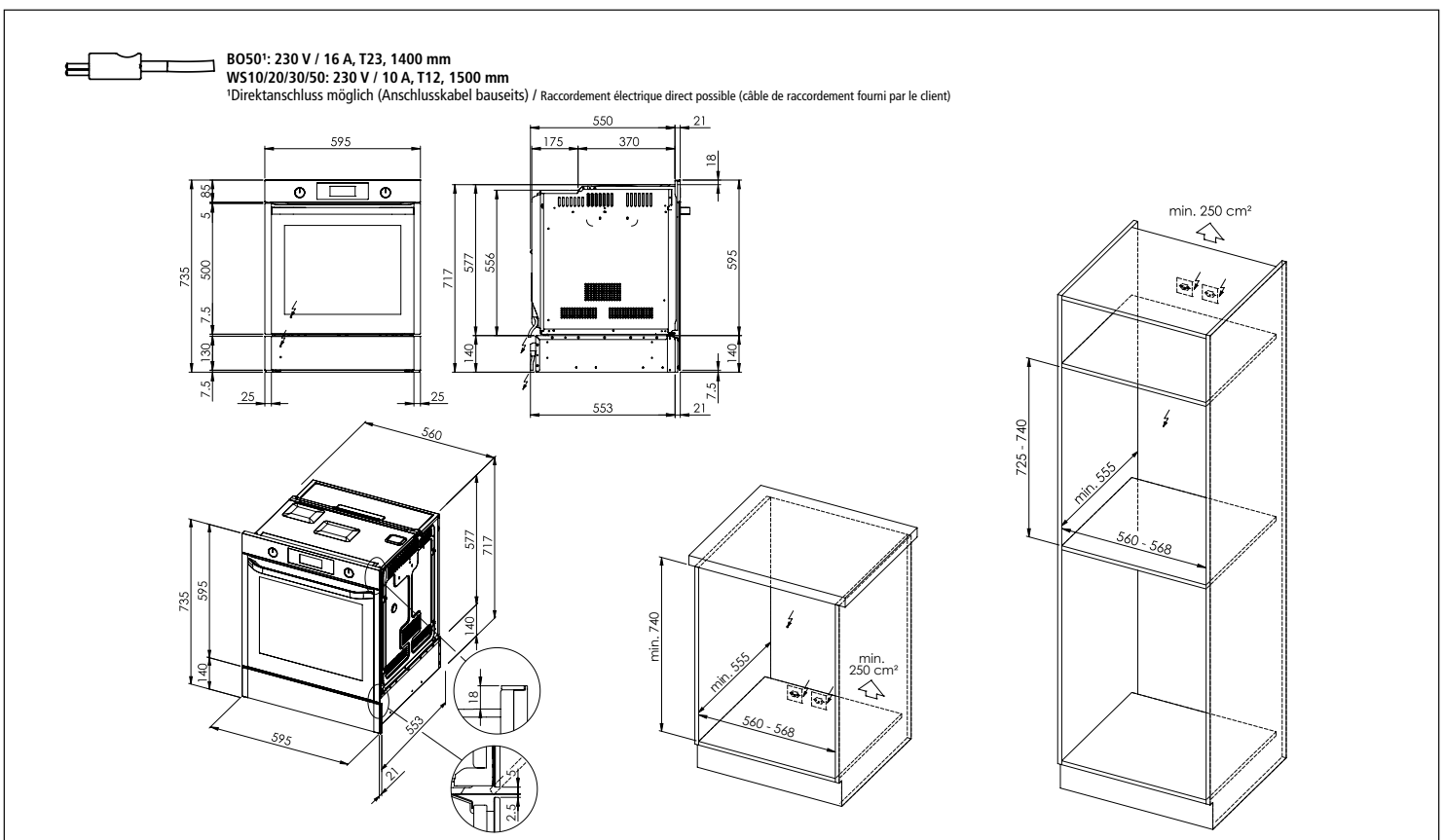

Samsung Backöfen und Kompaktgeräte: Masszeichnungen Fours et appareils compacts Samsung: dessins techniques

Samsung Backofen BO60 Dual Fan Four Samsung BO60 Dual Fan

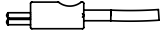

BO60¹: 230 V / 16 A, T23, 1400 mm

¹Direktanschluss möglich (Anschlusskabel bauseits) / Raccordement électrique direct possible (câble de raccordement fourni par le client)

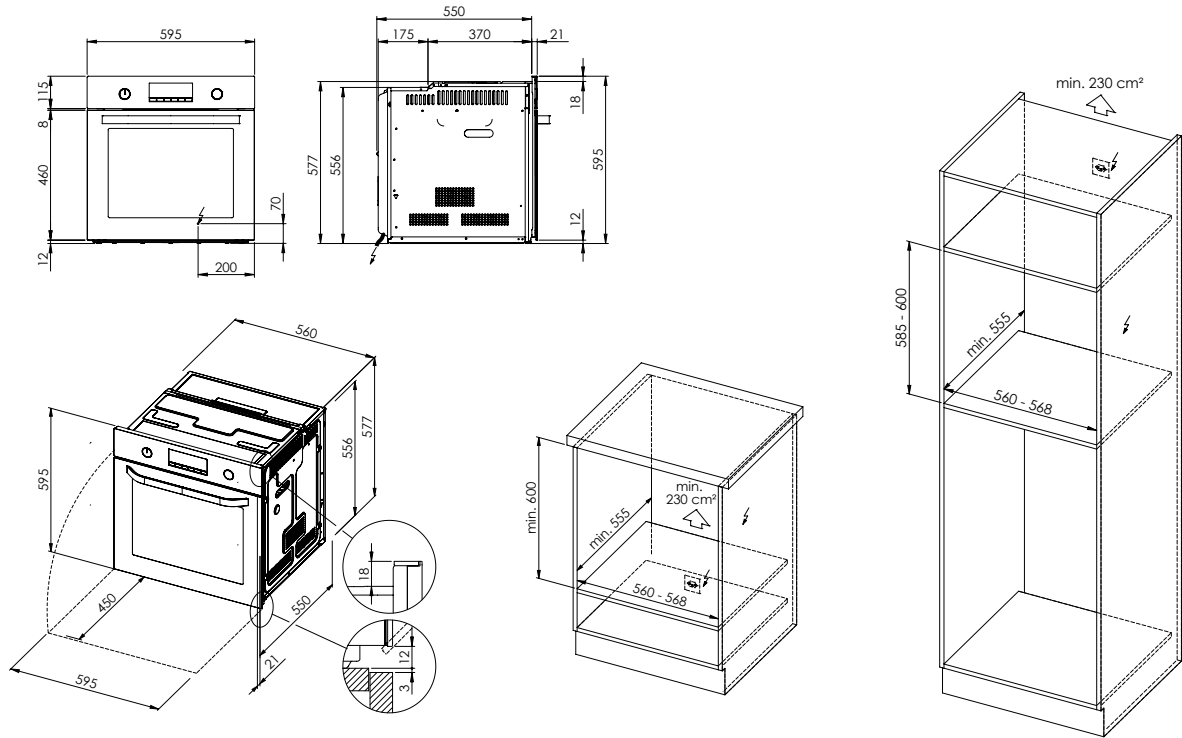

Samsung Backofen BO70 Dual Fan Four Samsung BO70 Dual Fan

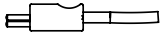

BO70¹: 230 V / 16 A, T23, 1400 mm

¹Direktanschluss möglich (Anschlusskabel bauseits) / Raccordement électrique direct possible (câble de raccordement fourni par le client)

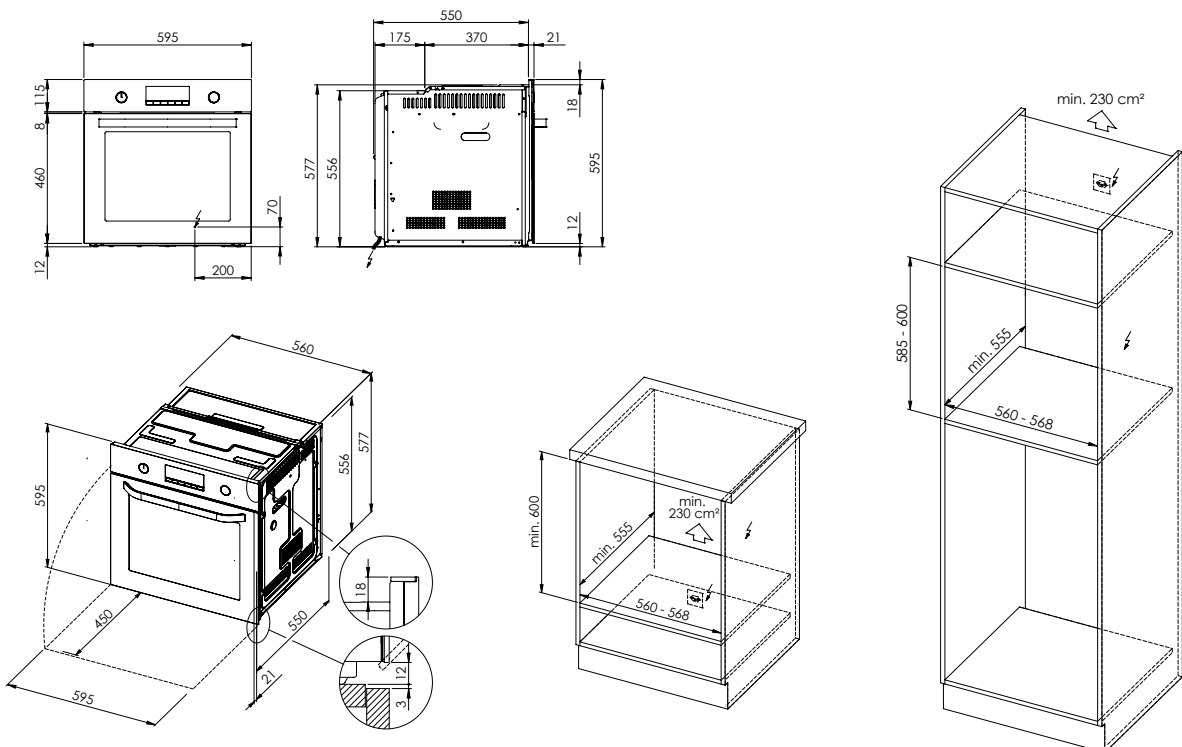

Samsung Backöfen und Kompaktgeräte: Masszeichnungen Fours et appareils compacts Samsung: dessins techniques

Samsung Combi-Steamer CS40 Kompaktgerät Four compact combiné vapeur Samsung CS40

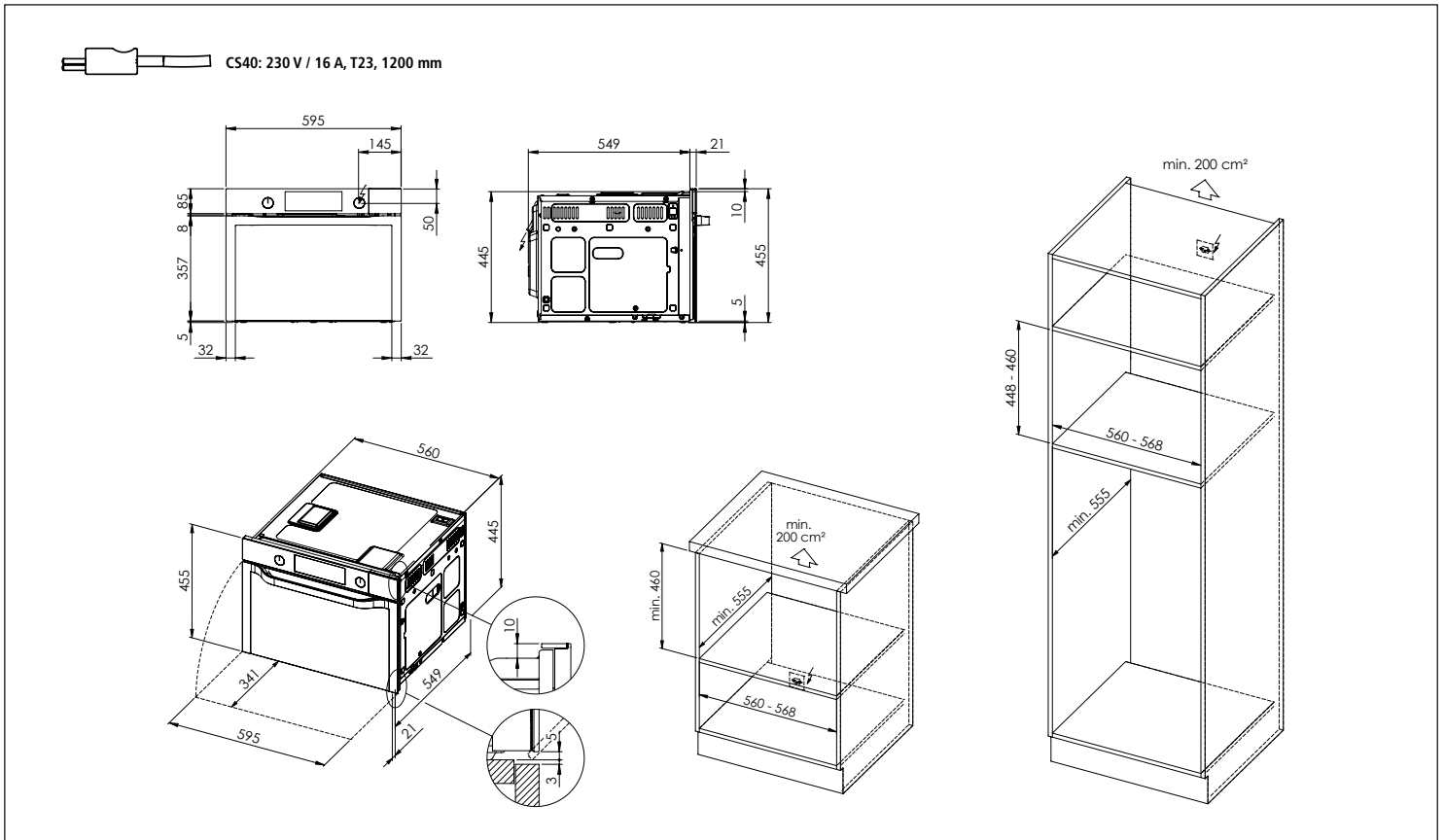

Samsung Combi-Steamer CS40 Kompaktgerät mit Wärmeschublade WS40 Four compact combiné vapeur Samsung CS40 avec tiroir chauffant WS40

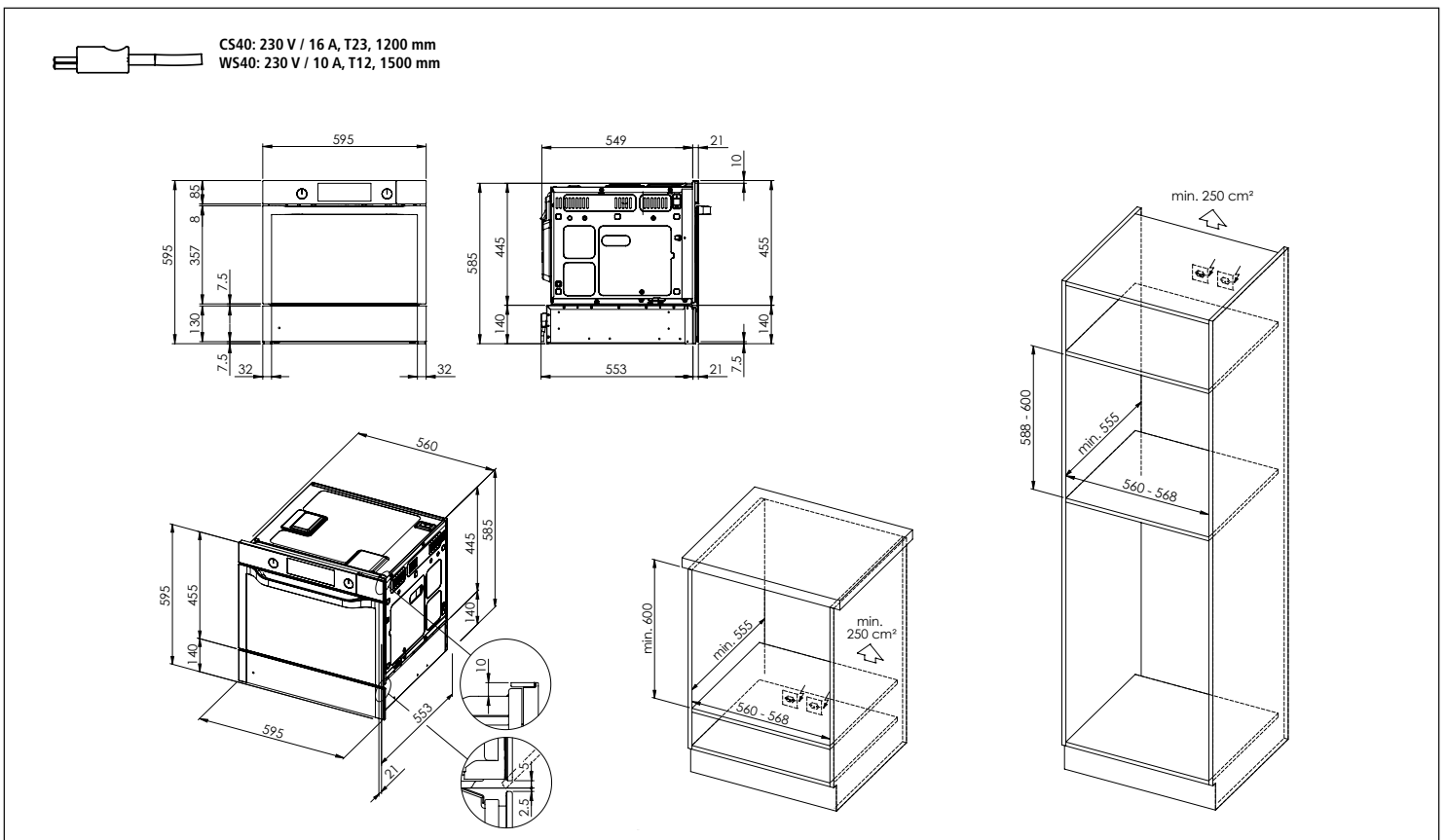

Samsung Backöfen und Kompaktgeräte: Masszeichnungen Fours et appareils compacts Samsung: dessins techniques

Set Angebot «Combi-Steamer 2 x CS40» Offre de set «Combi-Steamer 2 x CS40»

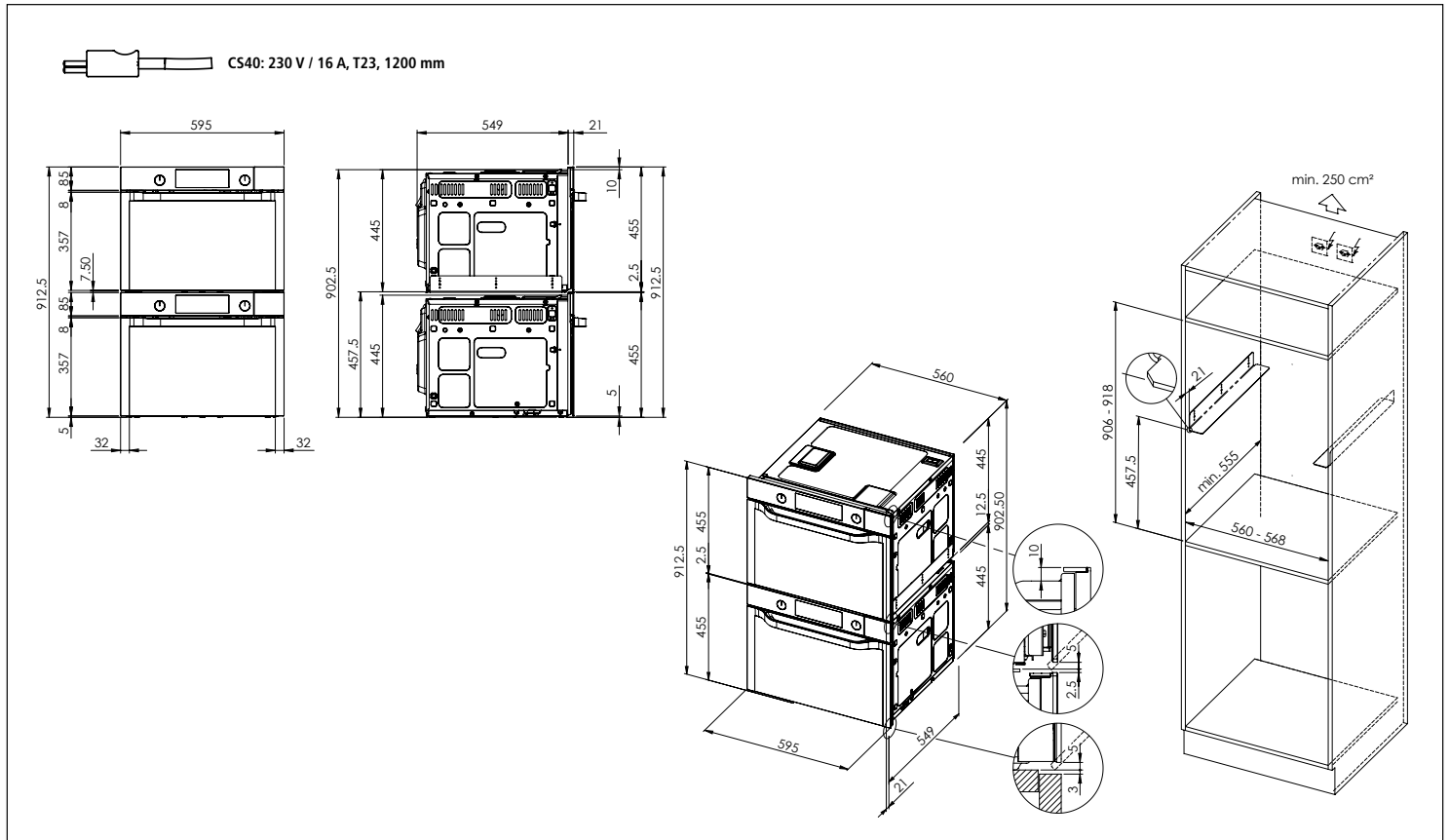

Set Angebot «Combi-Steamer 2 x CS40 + Wärmeschublade WS40» Offre de set «Combi-Steamer 2 x CS40 + tiroir chauffant WS40»

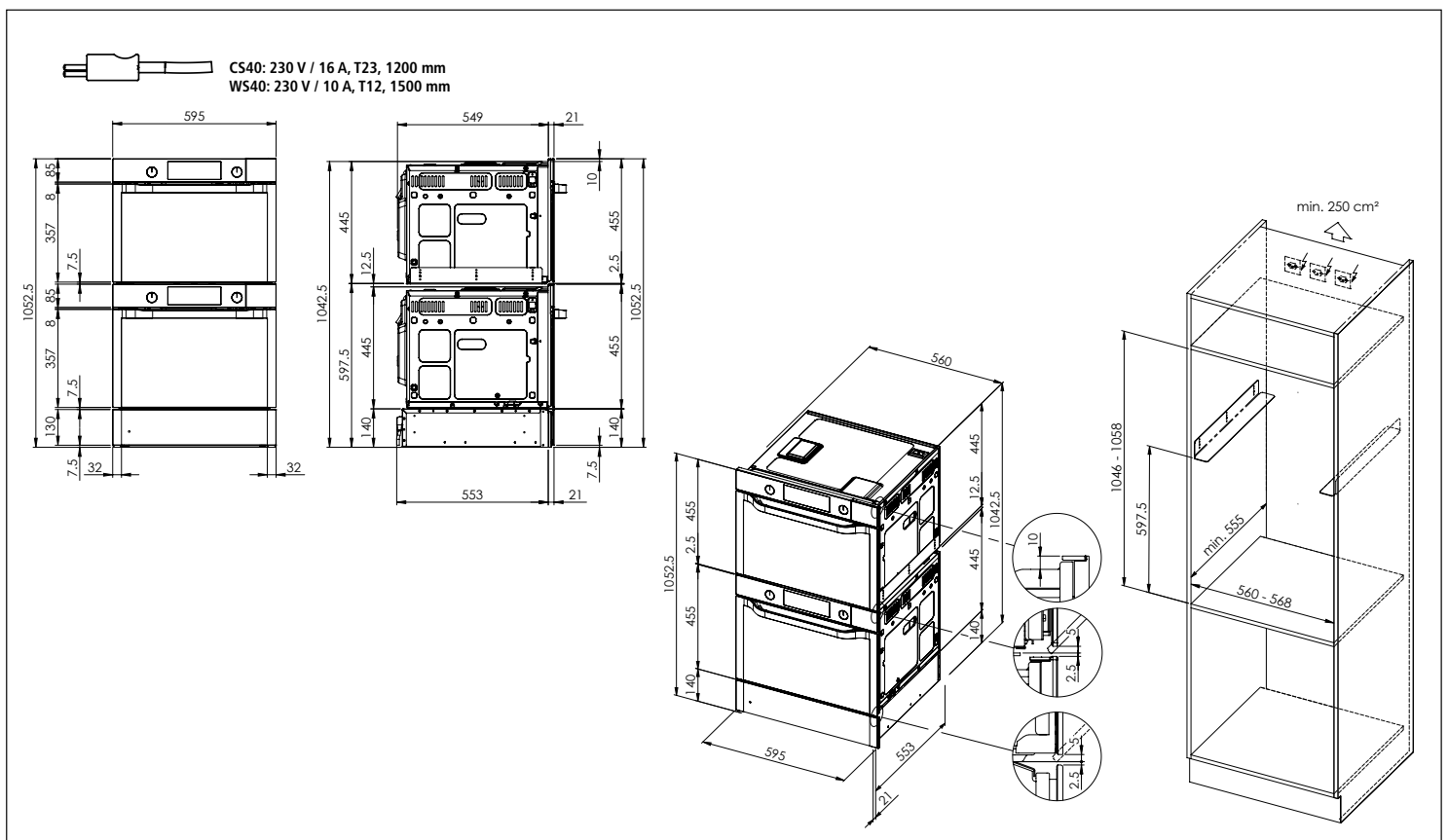

Samsung Backöfen und Kompaktgeräte: Masszeichnungen Fours et appareils compacts Samsung: dessins techniques

Samsung Backofen mit Mikrowelle BM30/50 Kompaktgerät Four micro-ondes combiné compact Samsung BM30/50

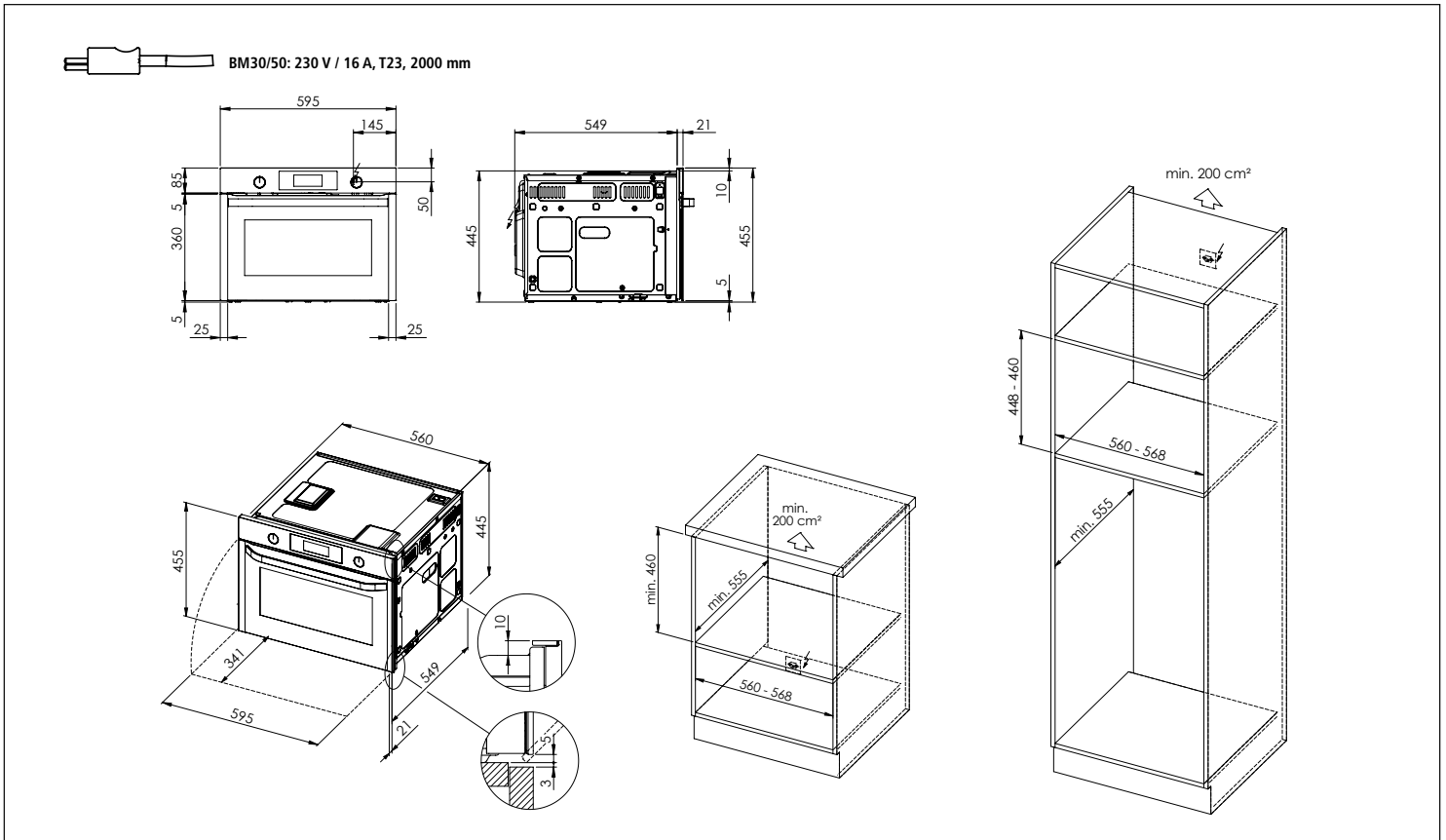

Samsung Backofen mit Mikrowelle BM30/50 Kompaktgerät mit Wärmeschublade WS10/20/30/50 Four micro-ondes combiné compact Samsung BM30/50 avec tiroir chauffant WS10/20/30/50

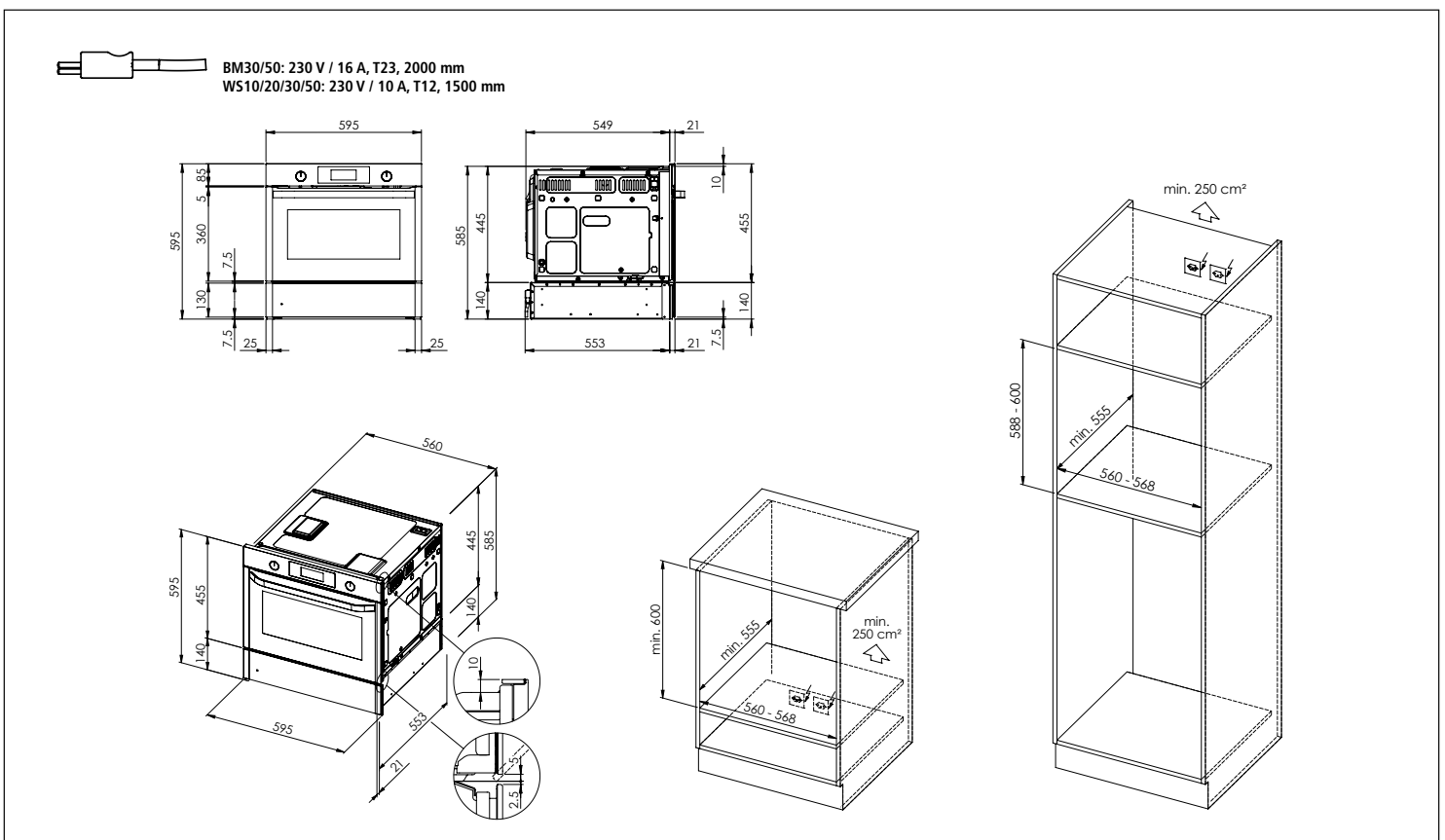

Samsung Backöfen und Kompaktgeräte: Masszeichnungen Fours et appareils compacts Samsung: dessins techniques

Samsung Wärmeschublade WS10/20/30/50 Tiroir chauffant Samsung WS10/20/30/50

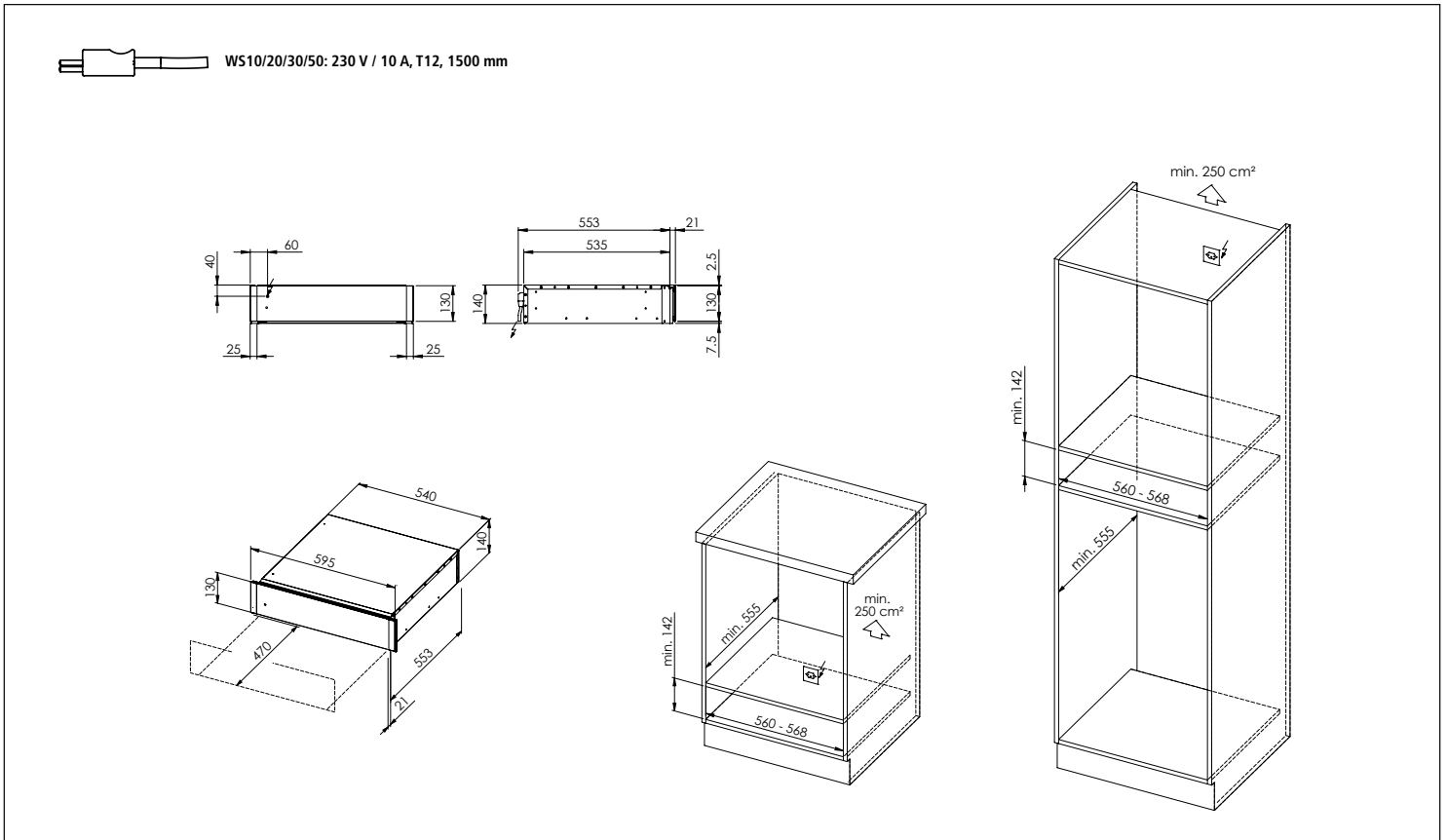

Samsung Wärmeschublade WS40 Tiroir chauffant Samsung WS40

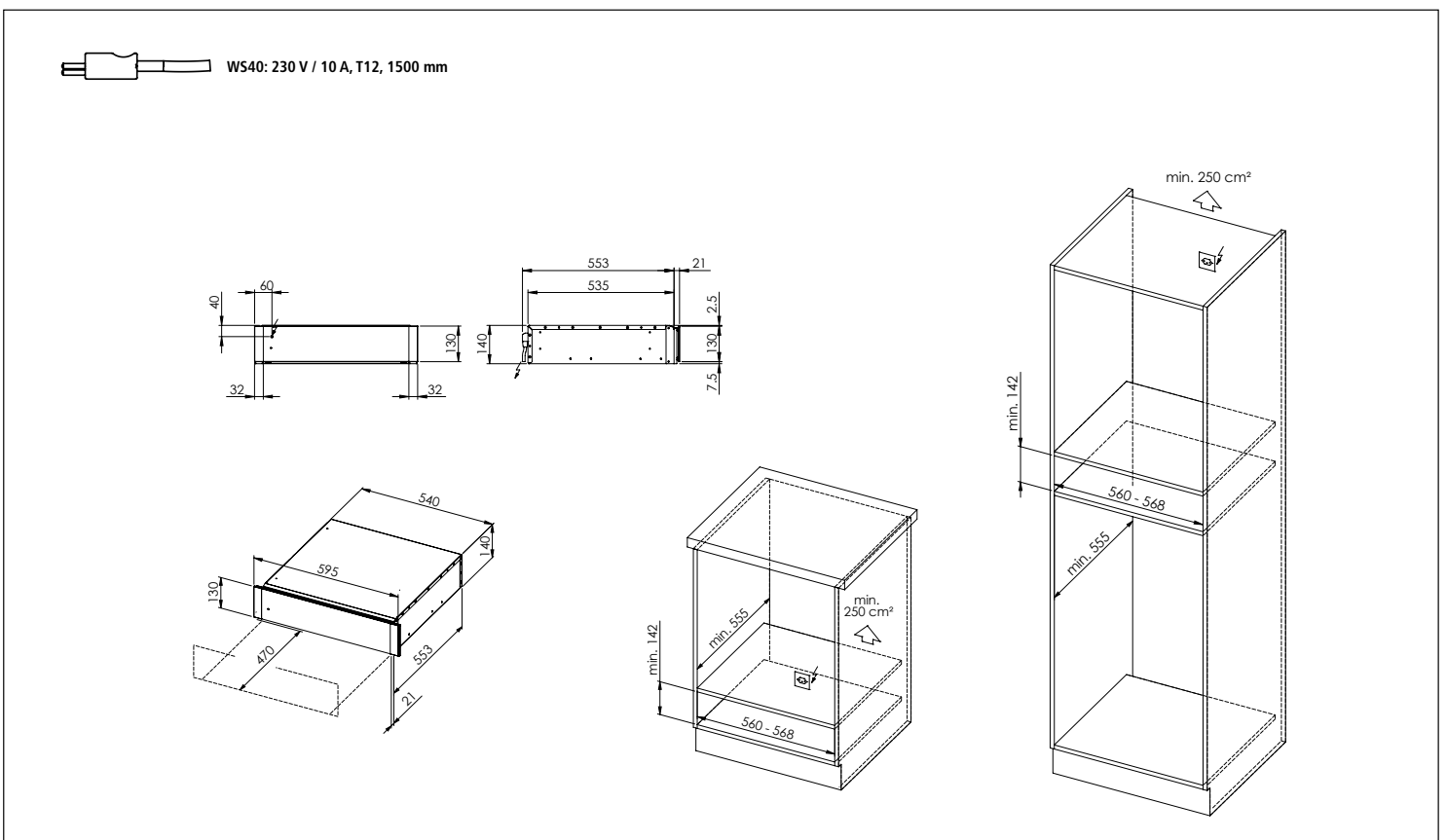

Samsung Backöfen und Kompaktgeräte: Masszeichnungen Fours et appareils compacts Samsung: dessins techniques

Samsung BO und BO Samsung BO et BO

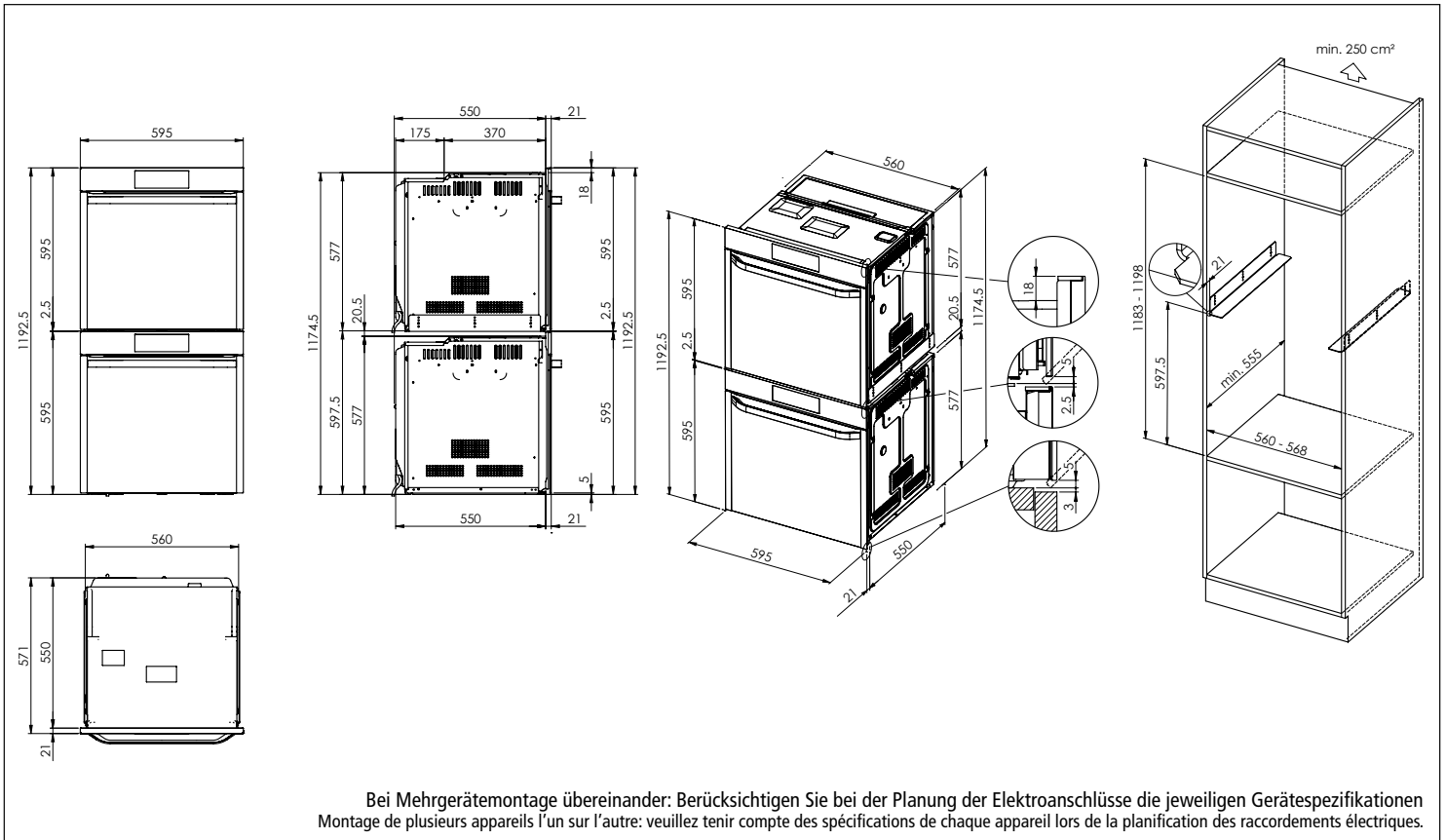

Samsung WS und BO und BO Samsung WS et BO et BO

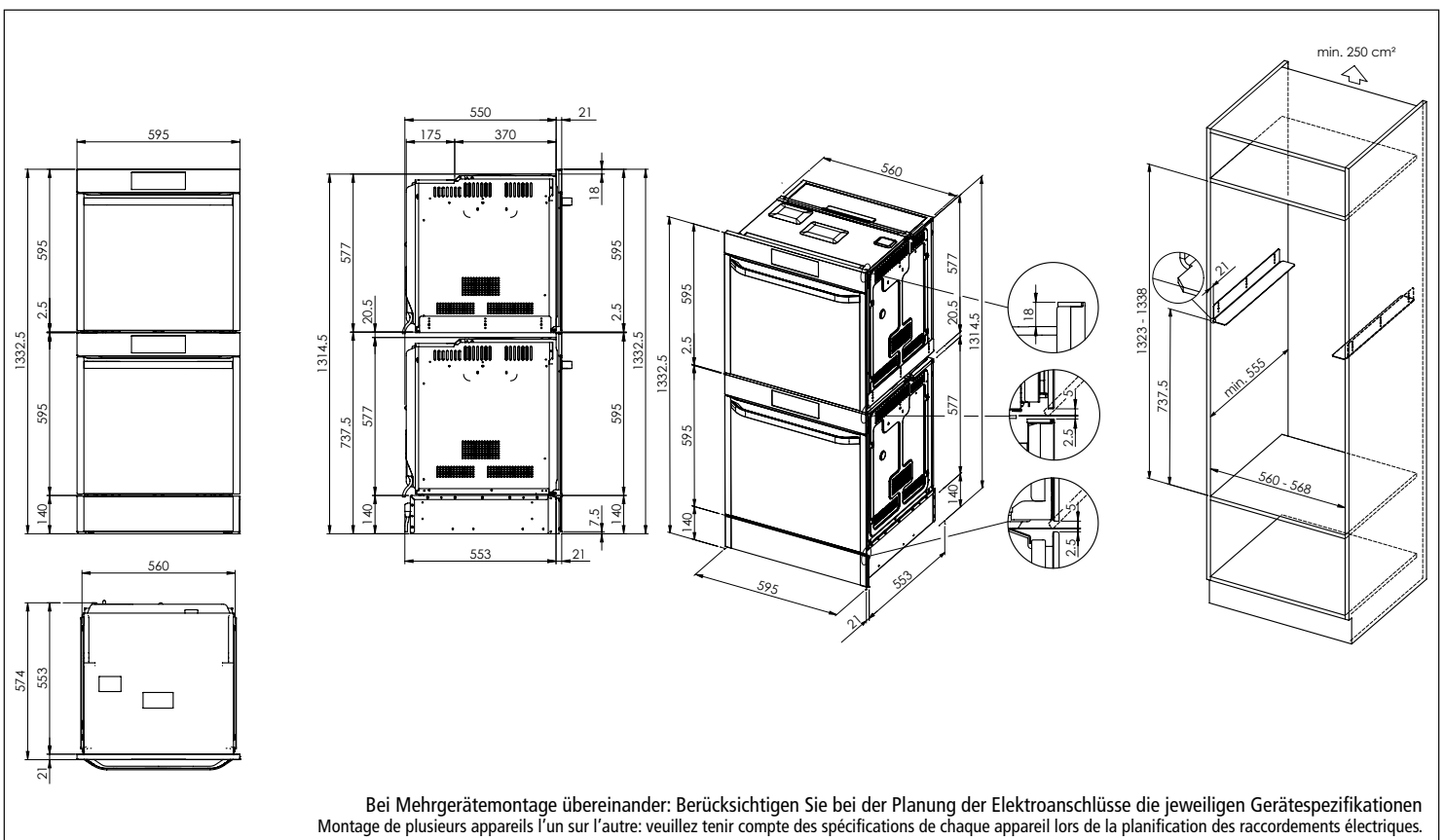

Samsung Backöfen und Kompaktgeräte: Masszeichnungen Fours et appareils compacts Samsung: dessins techniques

Samsung BO und BM oder CS
Samsung BO et BM ou CS

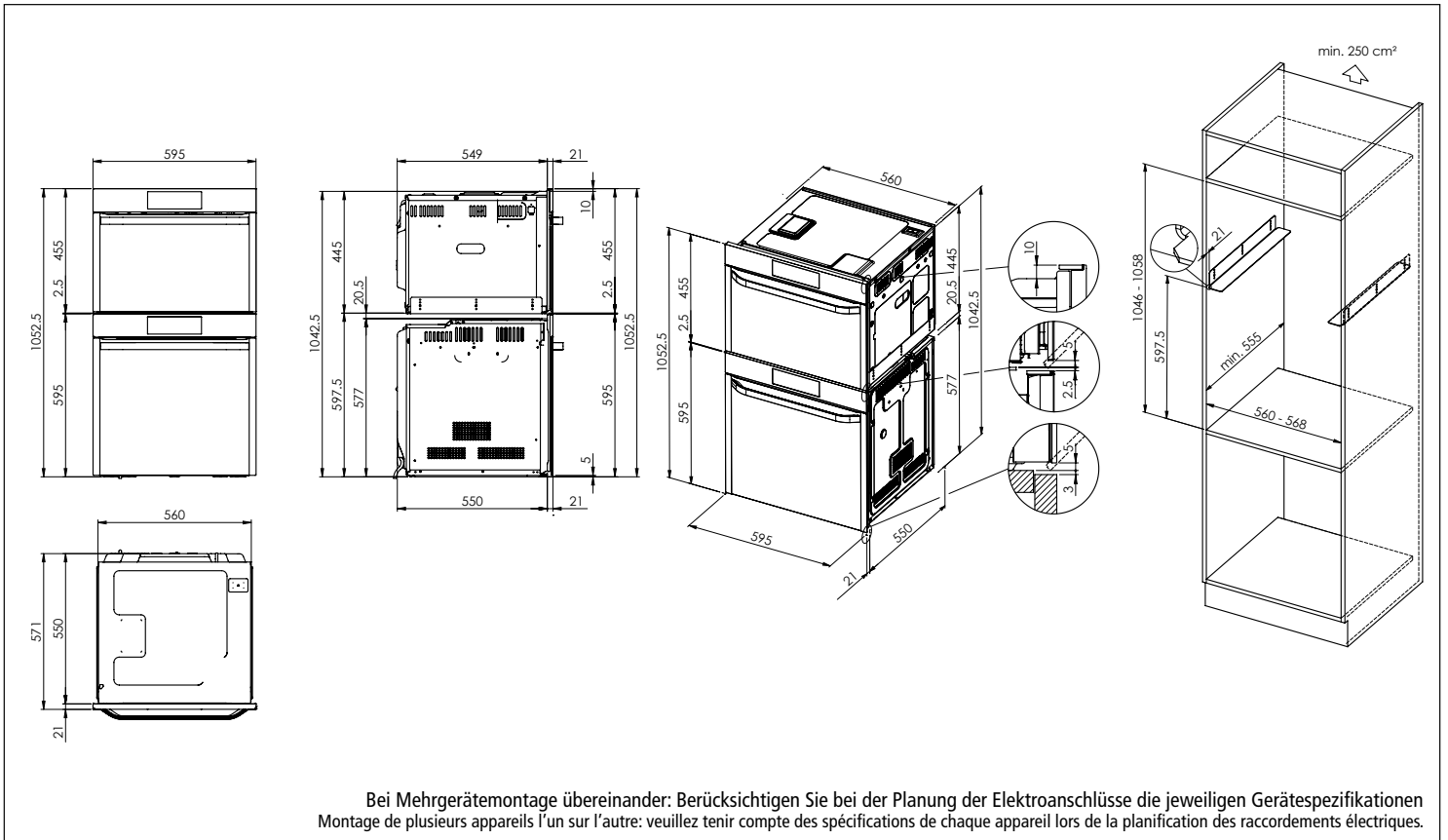

Samsung WS und BO und BM oder CS
Samsung WS et BO et BM ou CS

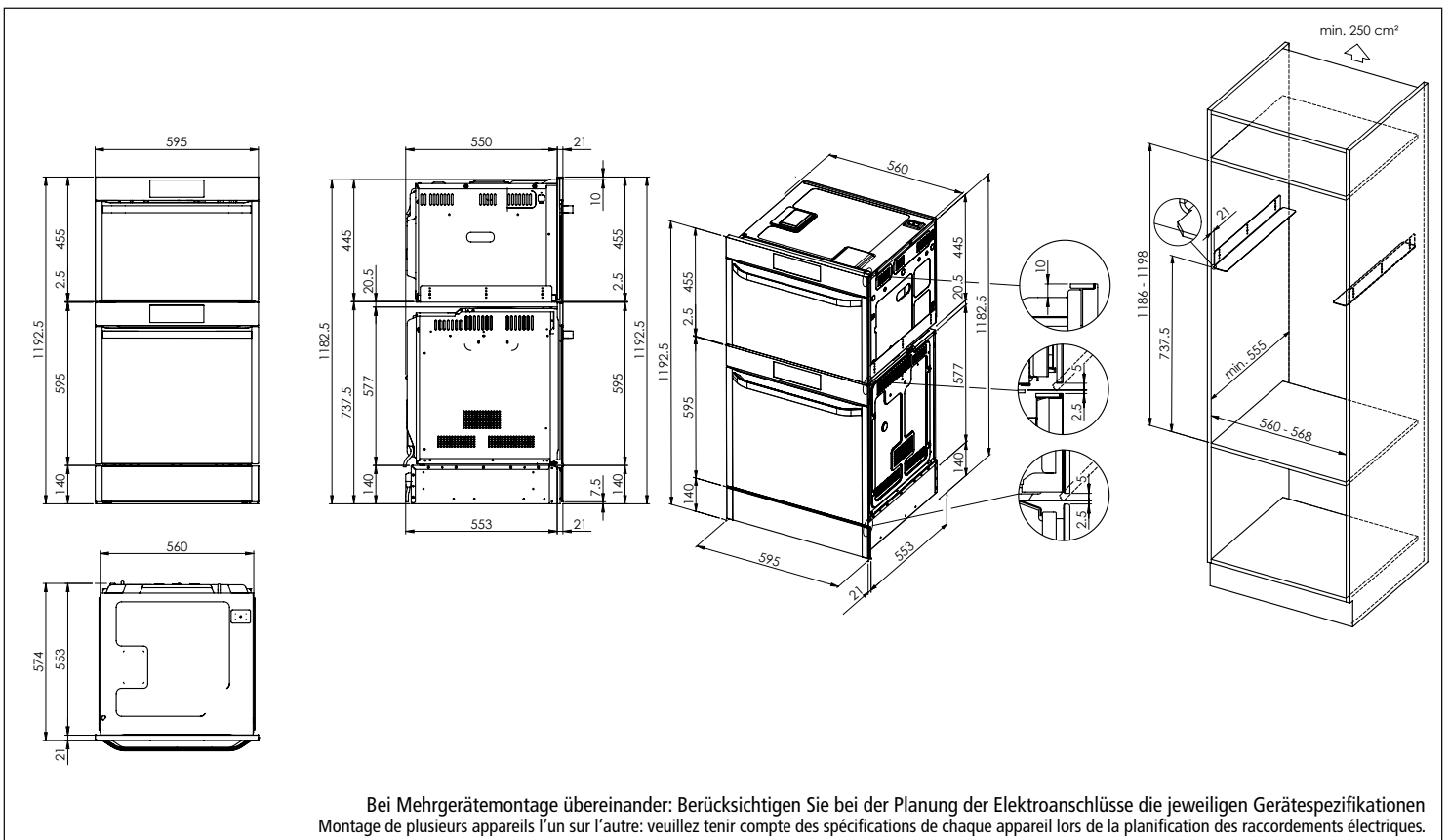

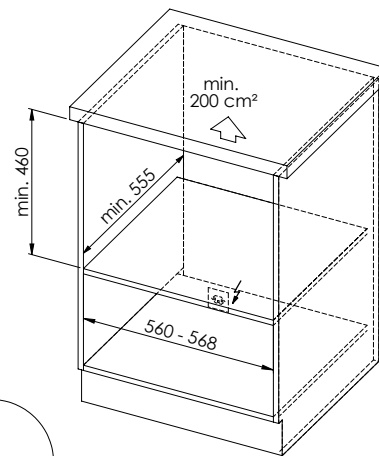
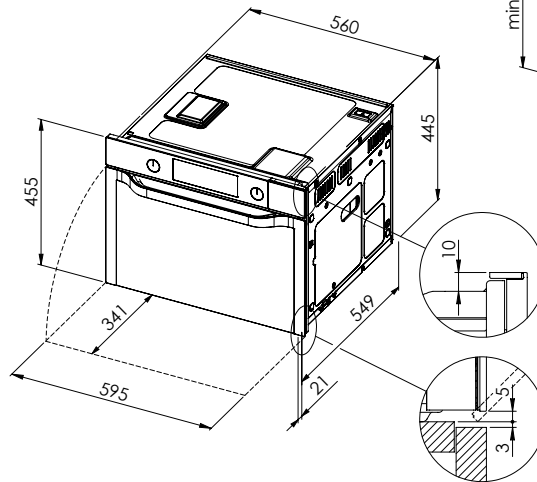
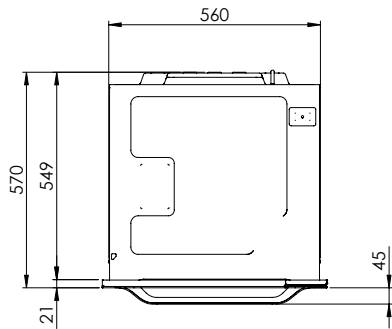
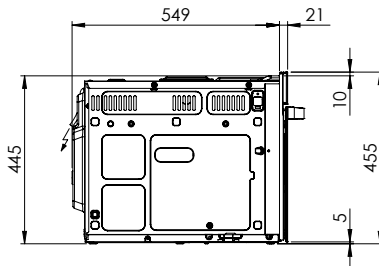
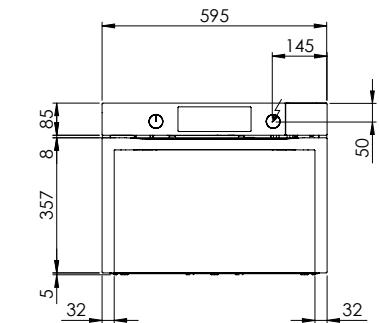

 CS40: 230 V / 16 A, T23, 1200 mm

Für diese Zeichnung sind alle Rechte vorbehalten. Nachdruck, Vervielfältigung und Verbreitung, auch auszugsweise, ist ohne schriftliche Genehmigung der Suter Inox AG. All rights reserved.
 Toute réimpression ou utilisation non autorisée sans la permission écrite de la Suter Inox AG est formellement interdite. Toute réimpression ou utilisation non autorisée sans la permission écrite de la Suter Inox AG est formellement interdite.

Samsung CS40 + WS40

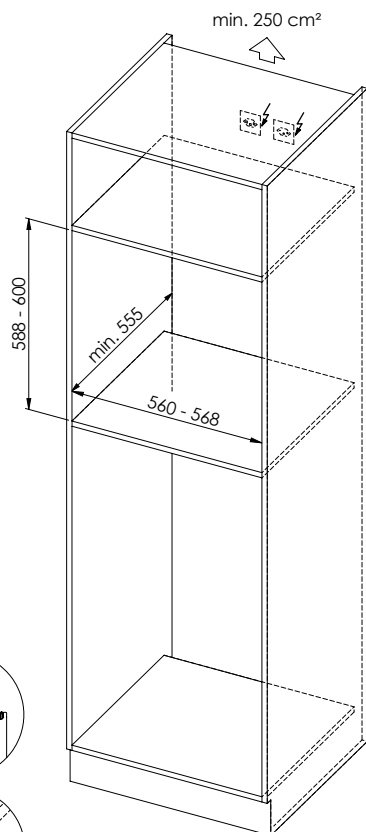
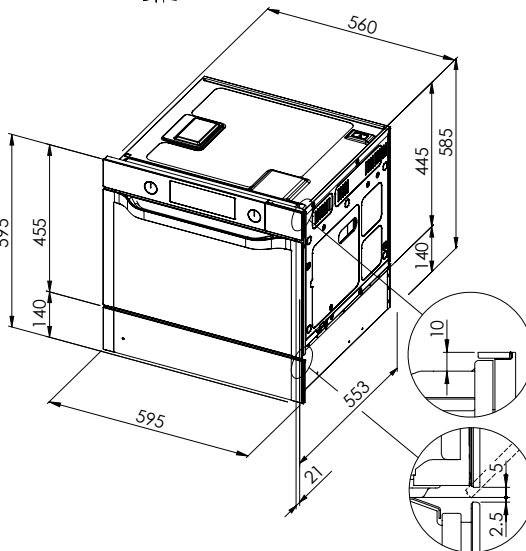
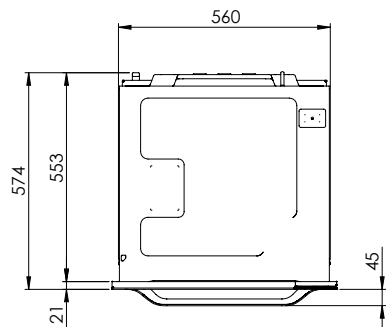
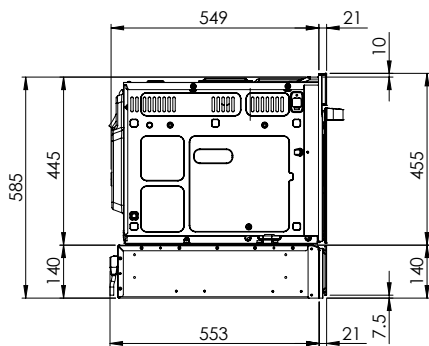
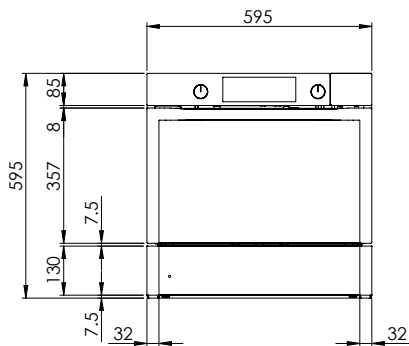

CS40: 230 V / 16 A, T23, 1200 mm
 WS40: 230 V / 10 A, T12, 1500 mm

Samsung CS40 + WS40

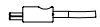
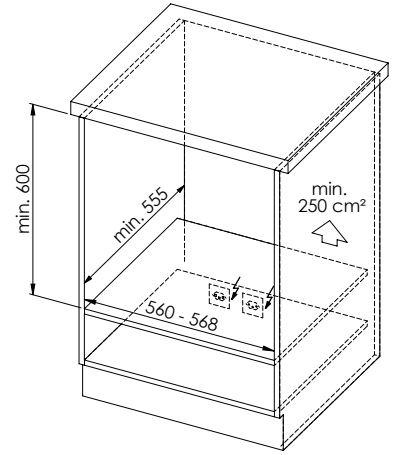
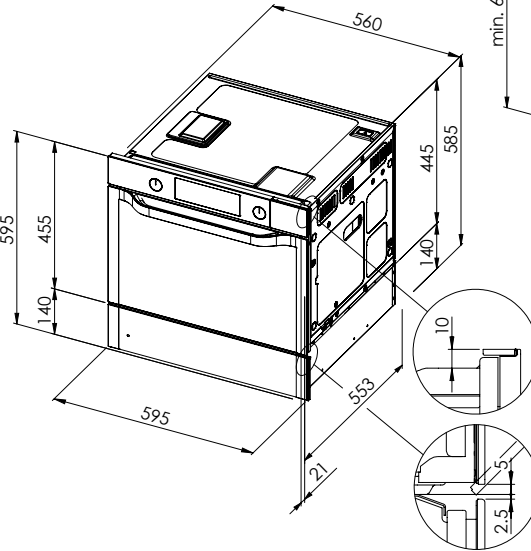
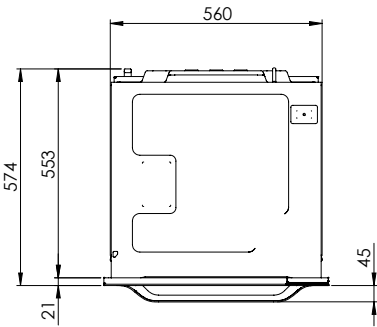
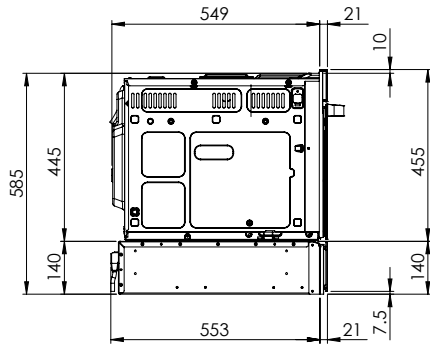
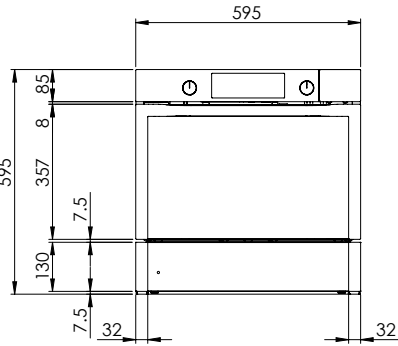

CS40: 230 V / 16 A, T23, 1200 mm
 WS40: 230 V / 10 A, T12, 1500 mm

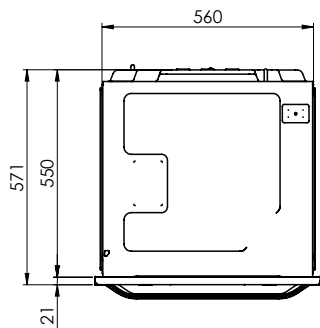
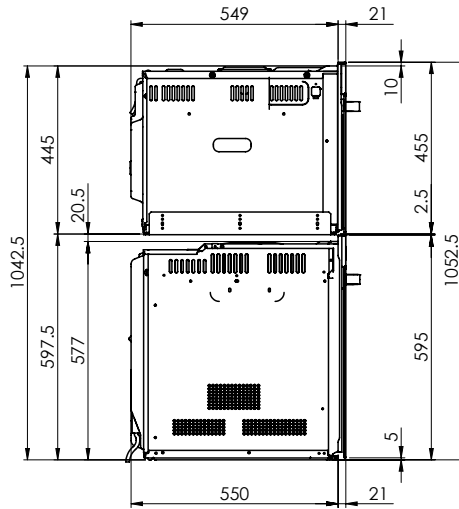
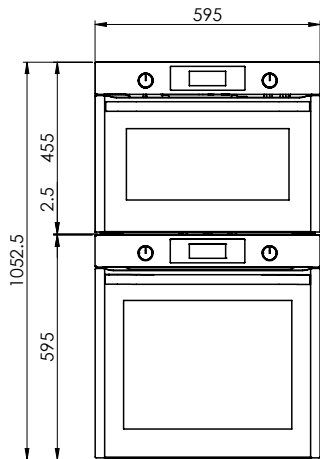

Bei Mehrgerätemontage übereinander: Berücksichtigen Sie bei der Planung der Elektroanschlüsse die jeweiligen Gerätespezifikationen.
 Montage de plusieurs appareils l'un sur l'autre: veuillez tenir compte des spécifications de chaque appareil lors de la planification des raccordements électriques.
 Montaggio in colonna di più apparecchi: nella pianificazione degli allacciamenti elettrici, attenersi alle specifiche dei rispettivi apparecchi.

Es ist das Nachwendrecht vorbehalten, dieses Diagramm, Gegenstandsbezeichnungen und alle Rechte vor, Nach und Nebenrecht, Marken, Patente, Copyrights oder Verwendungen ohne unsere Zustimmung zu veröffentlichen. © Copyright 2003 Suter Inox AG. All rights reserved.

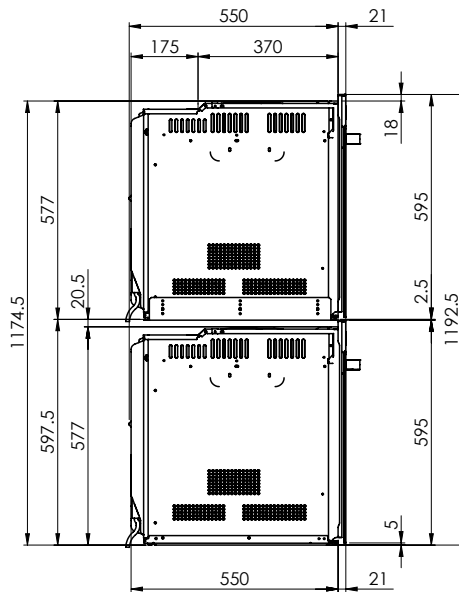
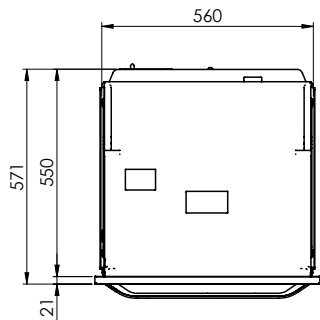
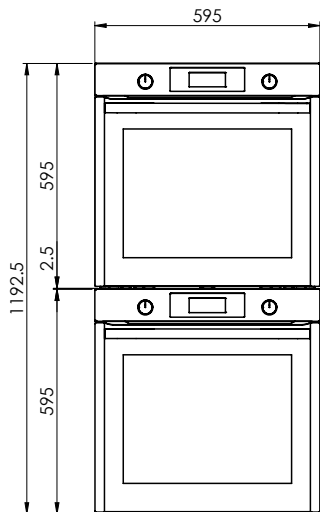

Bei Mehrgerätemontage übereinander: Berücksichtigen Sie bei der Planung der Elektroanschlüsse die jeweiligen Gerätespezifikationen.
 Montage de plusieurs appareils l'un sur l'autre: veuillez tenir compte des spécifications de chaque appareil lors de la planification des raccordements électriques.
 Montaggio in colonna di più apparecchi: nella pianificazione degli allacciamenti elettrici, attenersi alle specifiche dei rispettivi apparecchi.

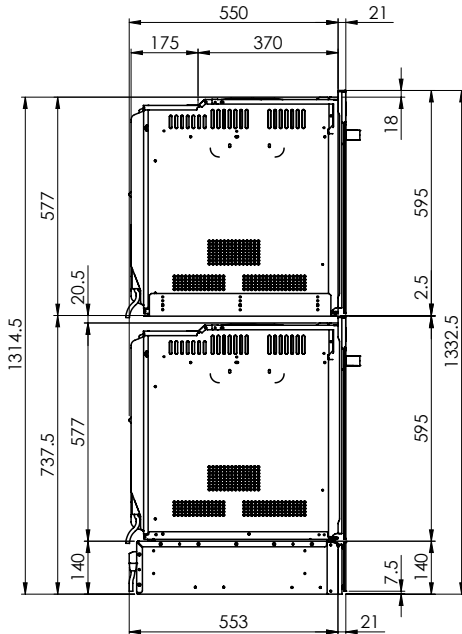
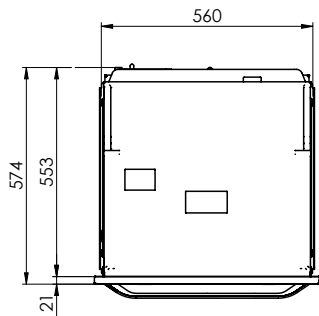
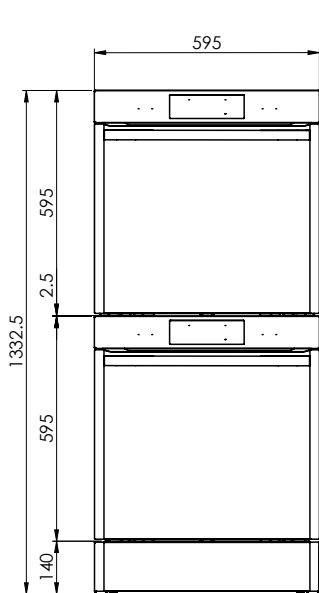

Bei Mehrgerätemontage übereinander: Berücksichtigen Sie bei der Planung der Elektroanschlüsse die jeweiligen Gerätespezifikationen.
 Montage de plusieurs appareils l'un sur l'autre: veuillez tenir compte des spécifications de chaque appareil lors de la planification des raccordements électriques.
 Montaggio in colonna di più apparecchi: nella pianificazione degli allacciamenti elettrici, attenersi alle specifiche dei rispettivi apparecchi.

