

Samsung Lave-linge WM120

[> Lien web](#)**Modèle**

Samsung Lave-linge WM120

Classe d'efficacité énergétique

A (New Label 03.21)

No. du producteur

WW90T554AAW/S5

No. d'article

500.000.121.00

Type d'appareil / type

Lave-linge, chargement frontal

Ouverture de porte

À gauche

TAR

10.00

Prix en CHF

1'277.- hors TVA

Highlights

- 20 ans de garantie sur le moteur Digital Inverter
- Niveau sonore: lavage 53 dB(A), essorage 72 dB(A)
- ecobubble™ - lavage en profondeur même à basse température et en faisant des économies
- Hygiène Steam - propreté hygiénique à la vapeur, élimine les allergènes et les bactéries
- AI Control (KI) - lavage intelligent
- Auto Cycle Link - Auto Cycle Link - un sèche-linge compatible suggère un programme approprié après le cycle de lavage
- Connectivité avec l'application Smart Things
- AddWash™ - ajouter du linge à tout moment
- Vitesse d'essorage: max. 1 400 t/min
- Lavage rapide 15 min
- Capacité du tambour 9 kg

Description du produit

Type d'appareil / type: **Lave-linge, chargement frontal, Euro-Norm 60 cm**GTIN : **8806090604300****Conseils de planification**

13 langues disponibles, signalétique en braille incl. (anglais, néerlandais, danois, finnois, français, allemand, islandais, italien, norvégien, portugais, espagnol, suédois, turc)

Distances minimales pour un fonctionnement optimal:

Latérale: 25 mm, en haut: 25 mm, à l'arrière: 50 mm, à l'avant: 550 mm

ConsommationClasse d'efficacité énergétique (de A à G) : **A**Indice d'efficacité : **51,9**Consommation d'énergie pour 100 cycles : **49 kWh**Consommation d'eau par cycle : **50 litres**Consommation d'énergie en veille désactivée / veille temporisée / veille en réseau (le cas échéant) : **0,5 / 5 / 2 W****Design**Couleur du châssis: **Blanc**Couleur de la porte: **Carved Black****Affichage et commande**Affichage: **Bandeau de commande AI Control avec signalétique en braille**Écran: **AI Control**Commande: **Tactile & bouton rotatif**Langues sélecteur de programmes (sérigraphiées) : **13 langues disponibles, signalétique en braille incl.****Appareils ménagers connectés:**Samsung Smart Home: **Smart Things App****Caractéristiques**Classe d'efficacité de lavage (de A à G) : **A**Classe d'efficacité de l'essorage (de A à G): **B**Humidité résiduelle à capacité nominale/moitié/quart : **53 / 51 / 53 %**Vitesse d'essorage capacité nominale/moitié/quart : **1400 / 1400 / 1400 t/min**Indice d'efficacité de lavage : **1,03**Efficacité de rinçage : **5 g/kg**Température max. à l'intérieur du textile traité à capacité nominale/moitié/quart : **31 / 27 / 21 °C**Durée du programme Eco 40-60°C à capacité nominale/moitié/quart : **3:48 / 2:54 / 2:36 h**Temps d'arrêt automatique : **3 min.****Niveau sonore**Lavage: **53 dB(A)**Essorage: **72 dB(A)**Classe bruit aérien essorage (A jusqu'à D) : **A**

Samsung Lave-linge WM120[> Lien web](#)**Construction**

Machine en pose libre avec dessus: **Oui**
Machine en pose libre encastrable: -
Machine encastrable (sans dessus): -
Mobile:-
Ouverture de porte: **À gauche (non réversible)**

Dimensions

Dimensions (H x l x P): **850 x 600 x 635 mm**
Prof. (distance au mur incl.): **685 mm**
Prof. porte ouverte (distance au mur incl.): **1122 mm**
Hauteur réglable: **30 mm max.**
Poids à vide
Poids de l'appareil: **67 kg**

Équipements

QuickDrive™: -
AddWash™: **Oui**
Technologie ecobubble™: **Oui**
Moteur Digital Inverter: **Oui**
Technologie anti-vibration: -
Élément chauffant céramique: -
Type de tambour: **Diamant**
Contenance du tambour: **61 L**
Éclairage du tambour: -

Fonctions

SmartCheck: -
WiFi SmartControl: **Oui**
Smart Sensor (détecteur de charge): -
AI Control: **Oui**
Retrait intensif des taches: **Oui**
Auto Optimal Wash™: -
Dosage automatique: -
Hygiène Steam: **Oui**
Speed Spray: **Oui**
Super Speed: -

Programmes

Programmes de lavage: **Coton, Eco 40-60, entretien facile, laine, linge délicat, Baby Care Intensif, super silencieux, journée nuageuse, couleur, serviettes, chemises, jeans, lavage eau froide intensif, linge mélangé, outdoor, vêtements de sport, vapeur hygiénique, linge XXL, lavage rapide 15', pompage + essorage, rinçage + essorage, nettoyage tambour+**
Options et touches sur l'écran: **Marche / arrêt, molette de navigation, marche / pause, écran, OK, température, rinçage, essorage, fonctions supplémentaires, Smart Control**
Options de lavage: **Prélavage, Intensif**
Affichages sur l'écran: **Programme de lavage, recommandation de chargement, température, rinçage, essorage, Smart Control, Wi-Fi, verrouillage porte, blocage, durée restante du programme, présélection de l'heure de fin, messages d'erreur**
Sélection de la température: **Froide / 20 / 30 / 40 / 60 / 90 °C**
Vitesse d'essorage: **0 / 400 / 800 / 1000 / 1200 / 1400 t/min**

Sécurité

Sécurité enfants: **Oui**
Contrôle anti-mousse: **Oui**
Contrôle de surchauffe: **Oui**
Système auto-diagnostic: **Oui**
Filtre auto-nettoyant: **Oui**
Flexible Aquastop: **Oui**
Détecteur de fuite (bac): **Oui**

Alimentation électrique et hydrique**Raccordement électrique**

Tension d'alimentation: **230V**
Fréquence: **50 Hz**
Consommation: **2,3 kW**
Absicherung: **10 A**
Länge Netzanschlussleitung: **2 m**
Netzanschlussstecker: **Fiche type 12, 10 A**

Raccordement d'eau

Flexible pression G 3/4": **Oui**
Compatible avec l'eau froide/chaude: **Oui / -**
Pression d'eau: **0,5 - 8 Bar**
Flexible de raccordement: **1,5 m avec Aquastop**
Évacuation: **1,5 m**

Emballage

Poids (emballage incl.): **69 kg**
Dimensions emballage (H x l x P): **890 x 670 x 660 mm**

Accessoire

Accessoires en option



> Weblink
500.000.063.00 / CHF
42.-
Kit d'assemblage
SKK-DF tour de
lavage/séchage WM120,
WM130, WM40



> Weblink
500.000.129.00 / CHF
134.-
Kit d'assemblage
SKK-UDW tour de
lavage/séchage avec
tiroir WM120

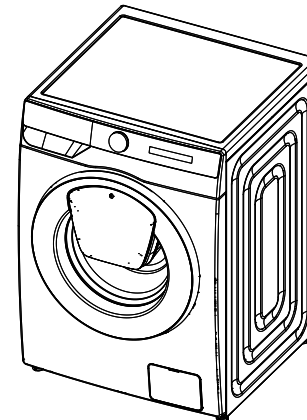
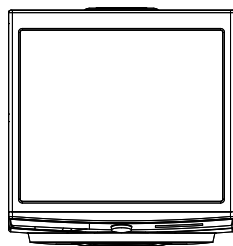
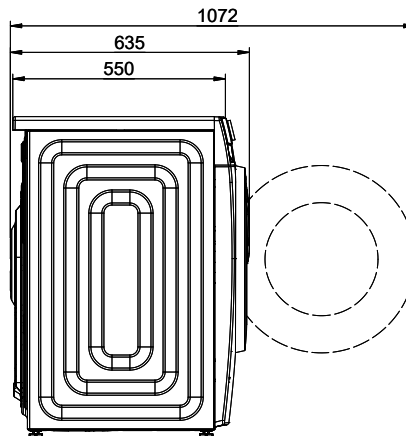
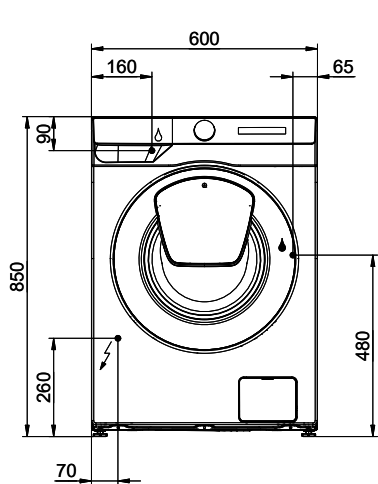

 230V 10A T12 - L=2000mm

 Wasser Zulauf

 Wasser Abfluss

Alle Daten sind ohne Gewähr. Die Abbildungen sind ohne Haftung zu verstehen. Die Abbildungen sind ohne Haftung zu verstehen. Die Abbildungen sind ohne Haftung zu verstehen.