

Samsung Apparecchio compatto Combi-Steamer CS40

[> Weblink](#)**Modello**

Samsung Apparecchio compatto Combi-Steamer CS40

Classe di efficienza energetica

A+

N. del produttore

NQ50C7935ES/EF

N. di articolo

500.000.007.00

Tipo di apparecchio

Apparecchio compatto

Versione costruttiva

Norma Euro 60 cm

TRA

10.00

Prezzo in CHF

695.- IVA esclusa

Highlights

- 35 programmi automatici
- Volume vano cottura di 50 litri - eccezionale spaziosità
- Sistema ausiliario di pulizia al vapore
- Serbatoio dell'acqua da 0,75 litri per la funzione Steamer
- Dual Fan con doppia convezione di aria calda: cottura rapida, efficiente ed uniforme
- Compatto: combinazione di steamer e forno
- Vano cottura in smalto ceramico: antigraffio, antibatterico
- Facilità d'uso: manopola a scomparsa e tasti a sensore

Descrizione del prodotto

Versione costruttiva: **Euro-Norm 60 cm**GTIN-Nr.: **8806085188785****Efficienza e consumi**Classe di efficienza energetica (da A+++ a D): **A+**Indice di efficienza energetica: **77,63****Consumo energetico**

Consumo energetico, convenzionale (kWh / ciclo): -

Consumo energetico aria di ricircolo / aria calda (kWh / ciclo): **0,59 kWh**Consumo in standby: **0,5 W**

Consumo autopulizia pirolitica (kWh / ciclo):--

DesignColore pannello di comando: **Argento**Materiale pannello di comando: **Acciaio inox**Telaio / materiale: **Si / acciaio inox****Indicatore e pannello di comando**Indicatore: **Indicatore digitale**Display e illuminazione: **LED, azzurro**Pannello di comando: **Manopola a scomparsa, tasti a sensore****Interconnessione domestica**

Samsung Smart Home: -

Proprietà funzionaliTemperatura max regolabile per riscaldamento superiore/inferiore, aria di ricircolo/aria calda: **250°C**Temperatura per funzionamento a vapore: **100°C**

Potenza di uscita microonde: -

Superficie utile griglia: **2970 cm²**Volume utile vano cottura: **50 L****Dimensioni**Altezza: **45,4 cm**Larghezza: **59,5 cm**Profondità: **54,9 cm**Profondità (dal frontale del mobile) : **56,5 cm**

Profondità con porta aperta (davanti al frontale del mobile) : -

Dimensioni apparecchio (A x L x P): **454 x 595 x 549 mm****Peso a vuoto**Peso dell'apparecchio: **39 kg****Funzioni e dotazioni**Misure interne (dimensioni utili) in cm (altezza / larghezza / profondità): **247 x 443 x 443 mm**Riscaldamento superiore e inferiore: **Si**

Aria di ricircolo:

Samsung Apparecchio compatto Combi-Steamer CS40[> Weblink](#)**Si**

Aria calda: **Si**
 Vapore: **Si**
 Microonde: -
 Ausilio per pulizia catalitica: **Si**
 Ausilio per pulizia pirolitica: -
 Elemento riscaldante grill integrabile: **Si / -**
 Motore grill / griglie di ventilazione: **- / si**
 Timer / interruttore a tempo: **Si**
 Cassetto / cassetto scaldavivande: **- / opzionale**
 Numero di vani cottura: 1
 Volume di ciascun vano di cottura
 Funzionamento normale / vano cottura superiore / vano cottura inferiore: **50 L / - / -**
 Numero di ripiani: **4**
 Illuminazione / finestra: **Si / si**
 Lamadina: **2 x 25 W, alogena**
 Guide telescopiche estraibili: -
 Pulizia: **Catalisi, pulizia a vapore**
 Metodo di raffreddamento: **Ventola di raffreddamento**
 Rivestimento interno: **Smalto ceramico**

Modi di cottura

Vapore: **40~100 °C**
 Vapore + riscaldamento: **Si**
 Vapore + aria calda: **Si**
 Vapore + riscaldamento sup. + aria calda: -
 Vapore + riscaldamento inf. + aria calda: -
 Riscaldamento sup./inf.: **Si**
 Aria calda **40~250 °C**
 Aria calda ECO: **40~250 °C**
 Grill: grande / Eco / ricircolo: **- / - / 150~250°C**
 Riscaldamento inf. + aria calda: **40~250°C**
 Riscaldamento sup. + aria calda: **40~250°C**
 Riscaldamento inferiore: -
 Cottura intensiva: **40~250°C**
 Arrosto automatico (ProRoasting): **40~150°C**
 Microonde + grill: -
 Microonde + aria calda: -

Programmi

Funzioni speciali: **Riscaldamento, contaminuti, fine cottura, tempo di cottura, avvio differito**
 Programmi automatici: **35**
 Dual Cook: -

Funzioni di controllo

Funzioni di controllo: **Orologio, sicurezza bambini, timer, temperatura forno, fine cottura, segnale acustico, scongelamento**

Potenza assorbita

Potenza totale: **3200 W**
 Aria calda **1000 W**
 Riscaldamento sup.: **1400 / 1100 W**
 Riscaldamento inf.: **1100 W**
 Grill: **2500 W**
 Griglia piana (grande): -
 Vapore: **1700 W**
 Microonde: -

Allacciamento elettrico

Tensione di attacco: **230 V**
 Frequenza: **50 Hz**
 Potenza allacciata: **3,2 kWh**
 Protezione: **16 A**
 Lunghezza cavo di allacciamento: **- 1,2 m**
 Connettore di alimentazione: **Connettore tipo 23, 16A**

Dati tecnici

Standard di larghezza: **Norma Euro 60 cm**
 Standard di altezza: **Norma Euro 45 cm**
 Altezza di nicchia: **446 mm - 450 mm**
 Larghezza di nicchia: **564 mm - 568 mm**
 Profondità di nicchia: **min. 550 mm**
 Misure di nicchia (A x L x P): **min. 446-450 x 564-568 x 550 mm**
 Larghezza apparecchio in mm: **595 mm**
 Altezza apparecchio in mm: **454 mm**
 Altezza apparecchio in mm: **549 mm**

Samsung Apparecchio compatto Combi-Steamer CS40

[> Weblink](#)**Imballaggio**Peso, imballaggio incluso: **41,5 kg**Misure imballaggio (A x L x P): **584 x 697 x 647 mm****Consiglio per una combinazione intelligente:**

Questo apparecchio può essere combinato in modo ideale con un dispositivo complementare (rif. 500.000.010.00 - cassetto scaldavivande Samsung WS40) - per ancora più comfort e funzionalità nella vostra cucina! Particolarmente pratico: entrambi gli apparecchi possono essere installati insieme in un mobile con nicchia da 600 mm di altezza. Approfittate di questo vantaggio d'installazione e beneficate di un utilizzo ancora più versatile!

Accessorio

Accessori incluso

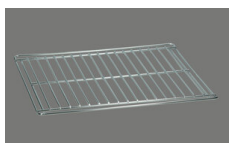
[> Weblink](#)

500.000.044.00 / CHF

695.-

Griglia da forno

[> Weblink](#)

500.000.047.00 / CHF

695.-

Contenitore forato per
cottura a vapore

Accessori opzionali

[> Weblink](#)

500.000.074.00 / CHF

60.-

Set di squadrette di
supporto**Prodotti compatibili**[> Weblink](#)

500.000.007.00 / CHF

695.-

Apparecchio compatto
Combi-Steamer CS40

Samsung Backöfen und Kompaktgeräte: Masszeichnungen Forni e apparecchi compatti Samsung: disegni quotati

Samsung Backofen BO10 Gourmet Vapour Forno Samsung BO10 Gourmet Vapour

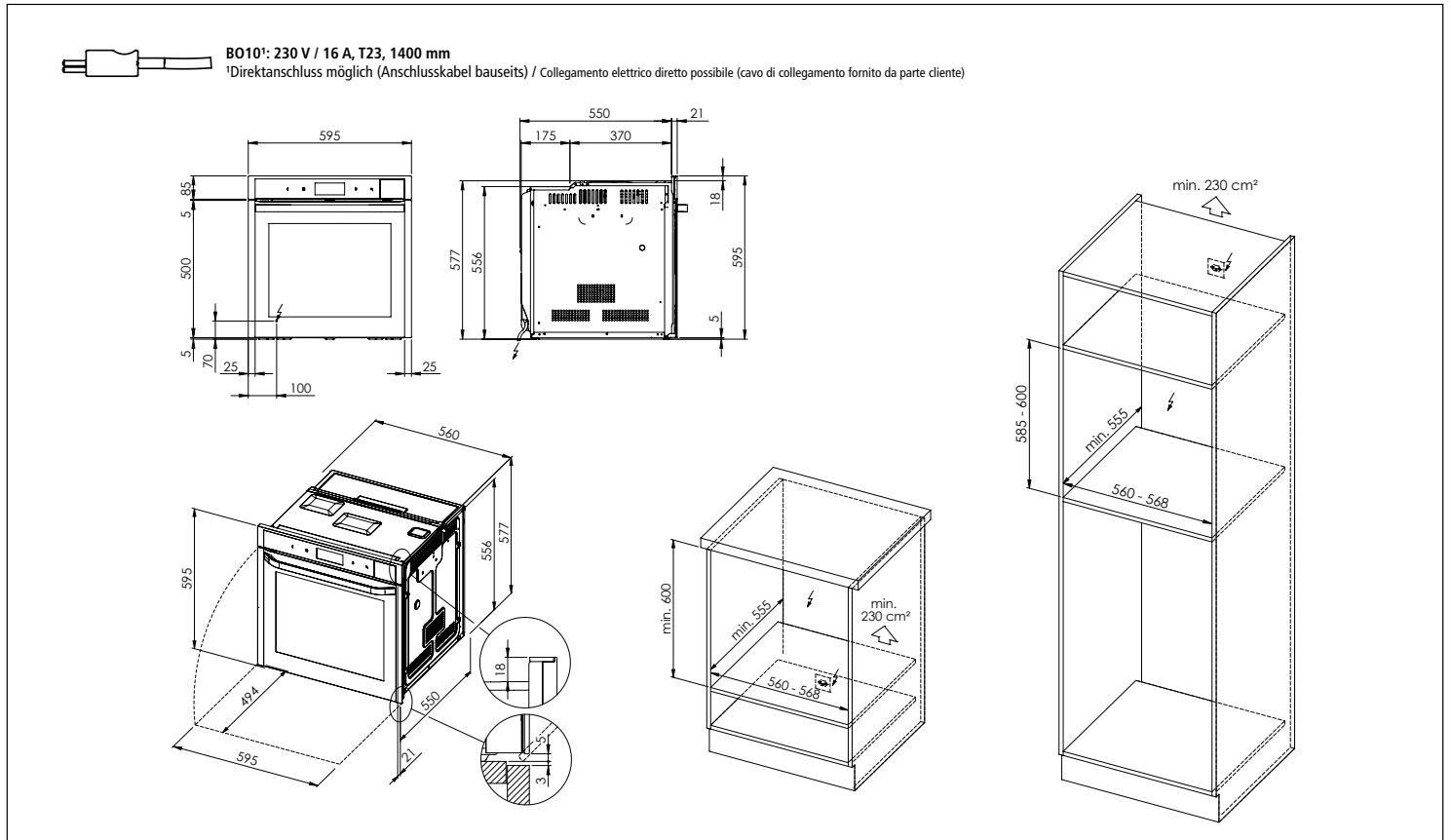

Samsung Backofen BO10 Gourmet Vapour mit Wärmeschublade WS10/20/30/50 Forno Samsung BO10 Gourmet Vapour con cassetto scaldavivande WS10/20/30/50

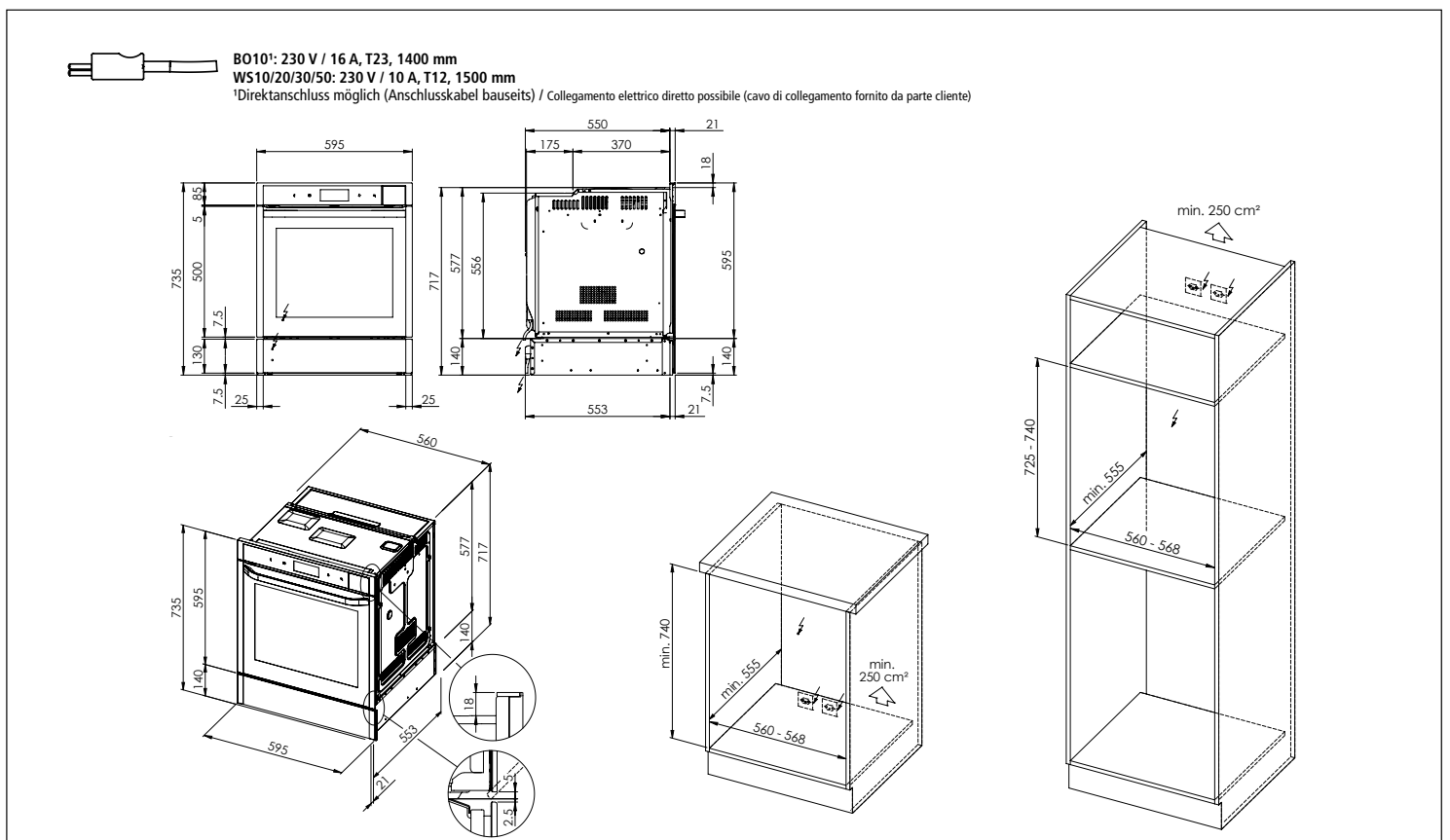

Samsung Backöfen und Kompaktgeräte: Masszeichnungen

Forni e apparecchi compatti Samsung: disegni quotati

Samsung Backofen BO20 Dual Door

Forno Samsung BO20 Dual Door

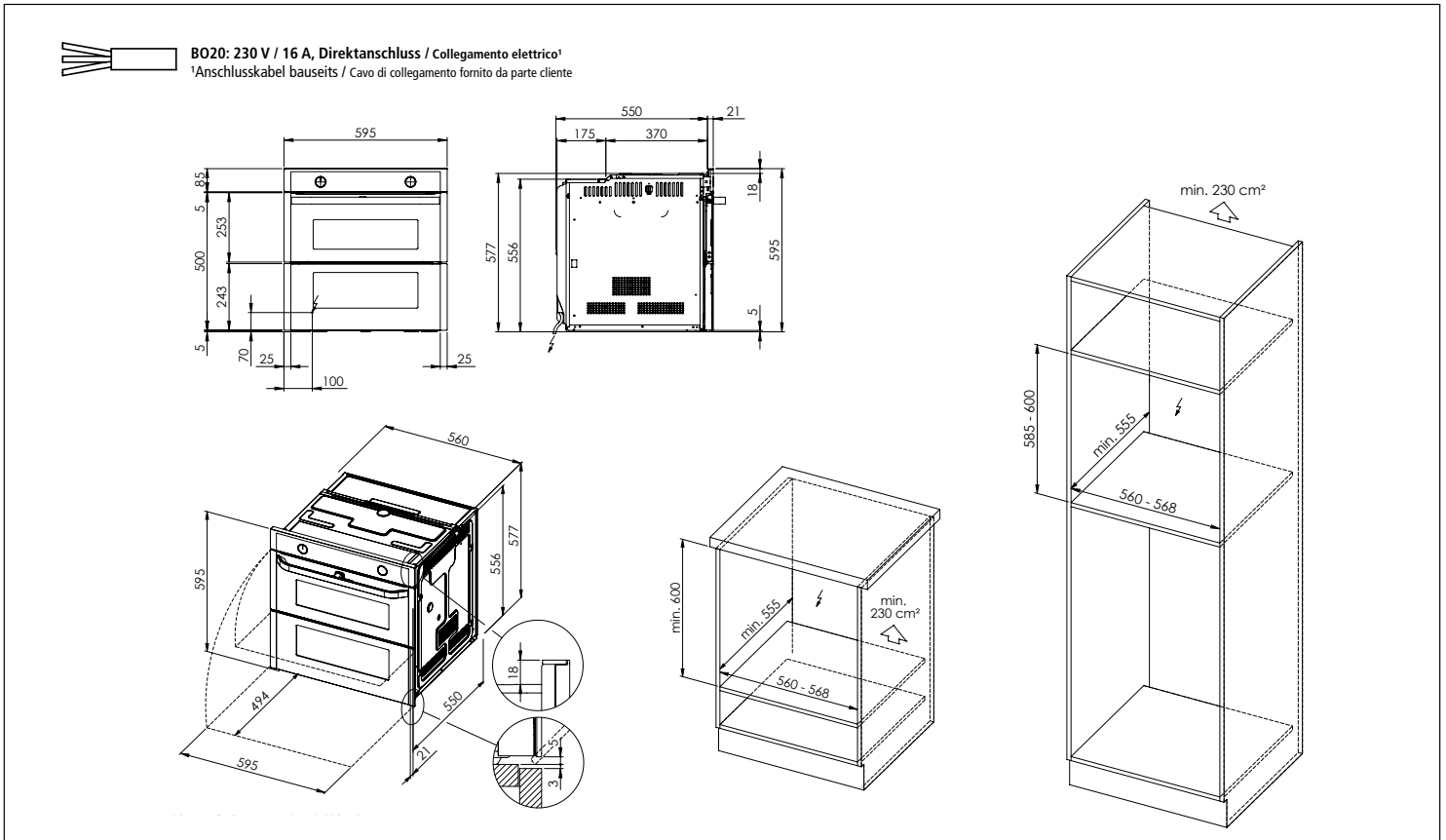

Samsung Backofen BO20 Dual Door mit Wärmeschublade WS10/20/30/50

Forno Samsung BO20 Dual Door con cassetto scaldavivande WS10/20/30/50

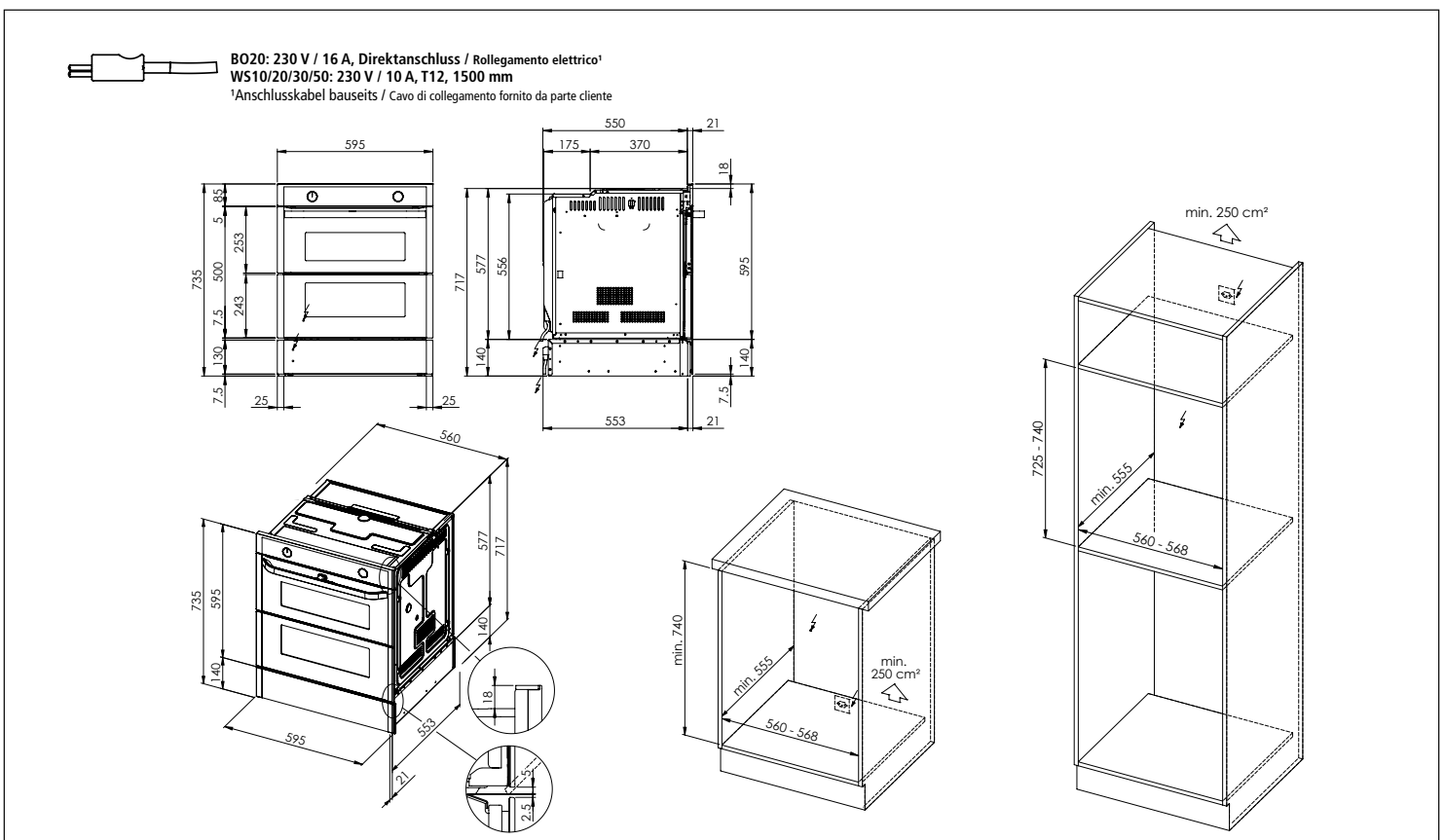

Samsung Backöfen und Kompaktgeräte: Masszeichnungen Forni e apparecchi compatti Samsung: disegni quotati

Samsung Backofen BO30 Dual Door Forno Samsung BO30 Dual Door

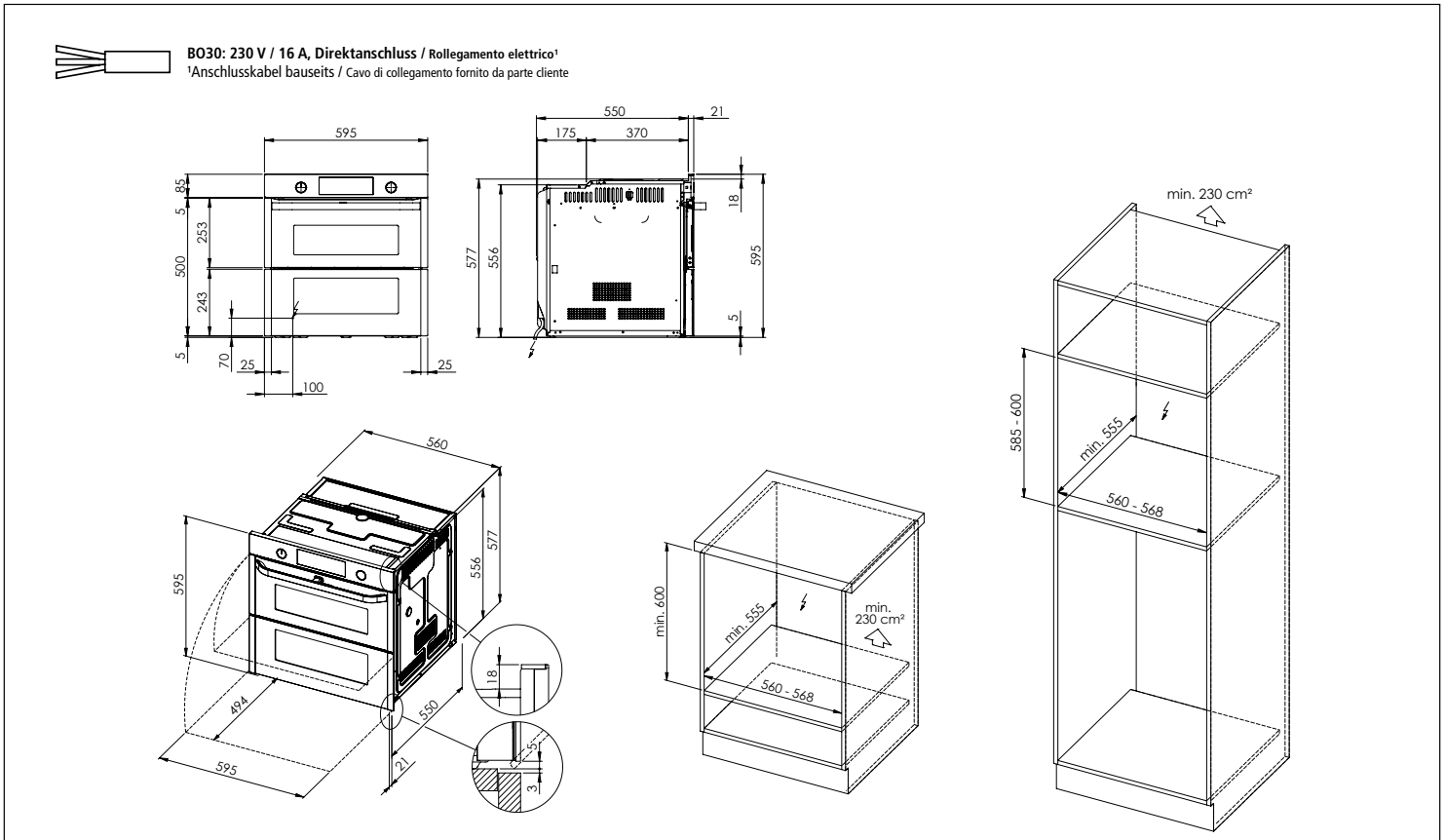

Samsung Backofen BO30 Dual Door mit Wärmeschublade WS10/20/30/50 Forno Samsung BO30 Dual Door con cassetto scaldavivande WS10/20/30/50

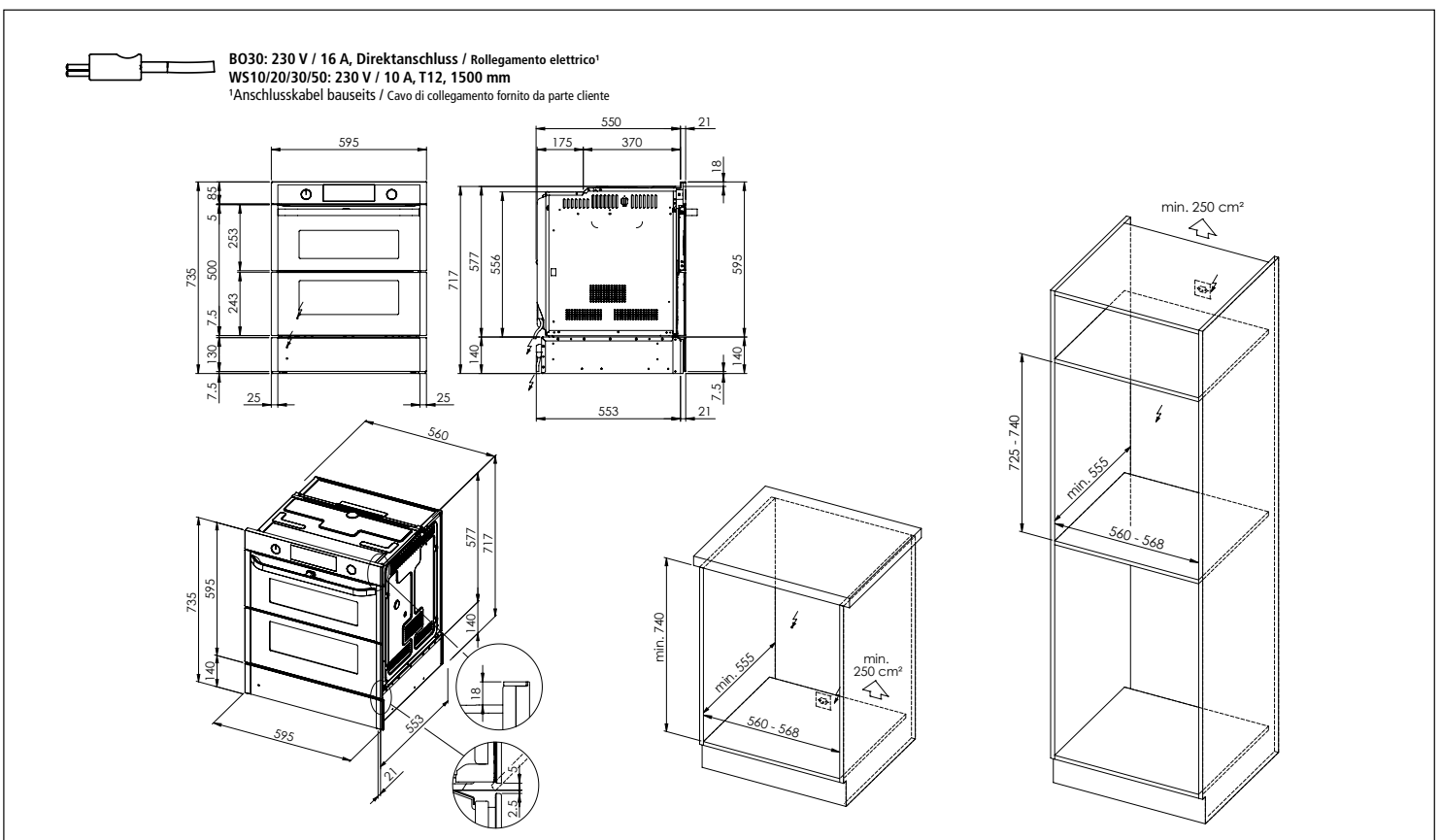

Samsung Backöfen und Kompaktgeräte: Masszeichnungen Forni e apparecchi compatti Samsung: disegni quotati

Samsung Backofen BO50 Dual Cook Forno Samsung BO50 Dual Cook

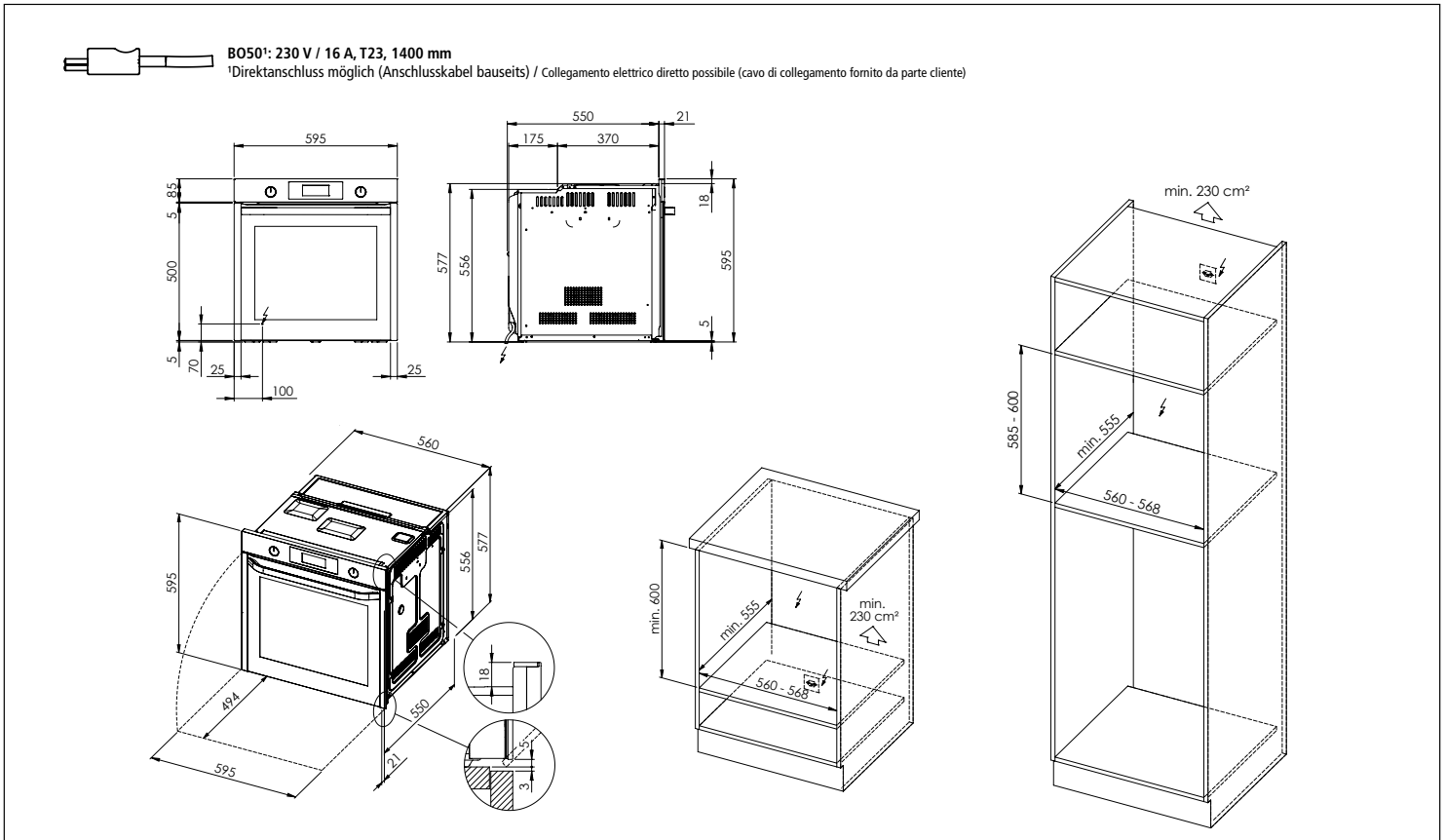

Samsung Backofen BO50 Dual Cook mit Wärmeschublade WS10/20/30/50 Forno Samsung BO50 Dual Cook con cassetto scaldavivande WS10/20/30/50

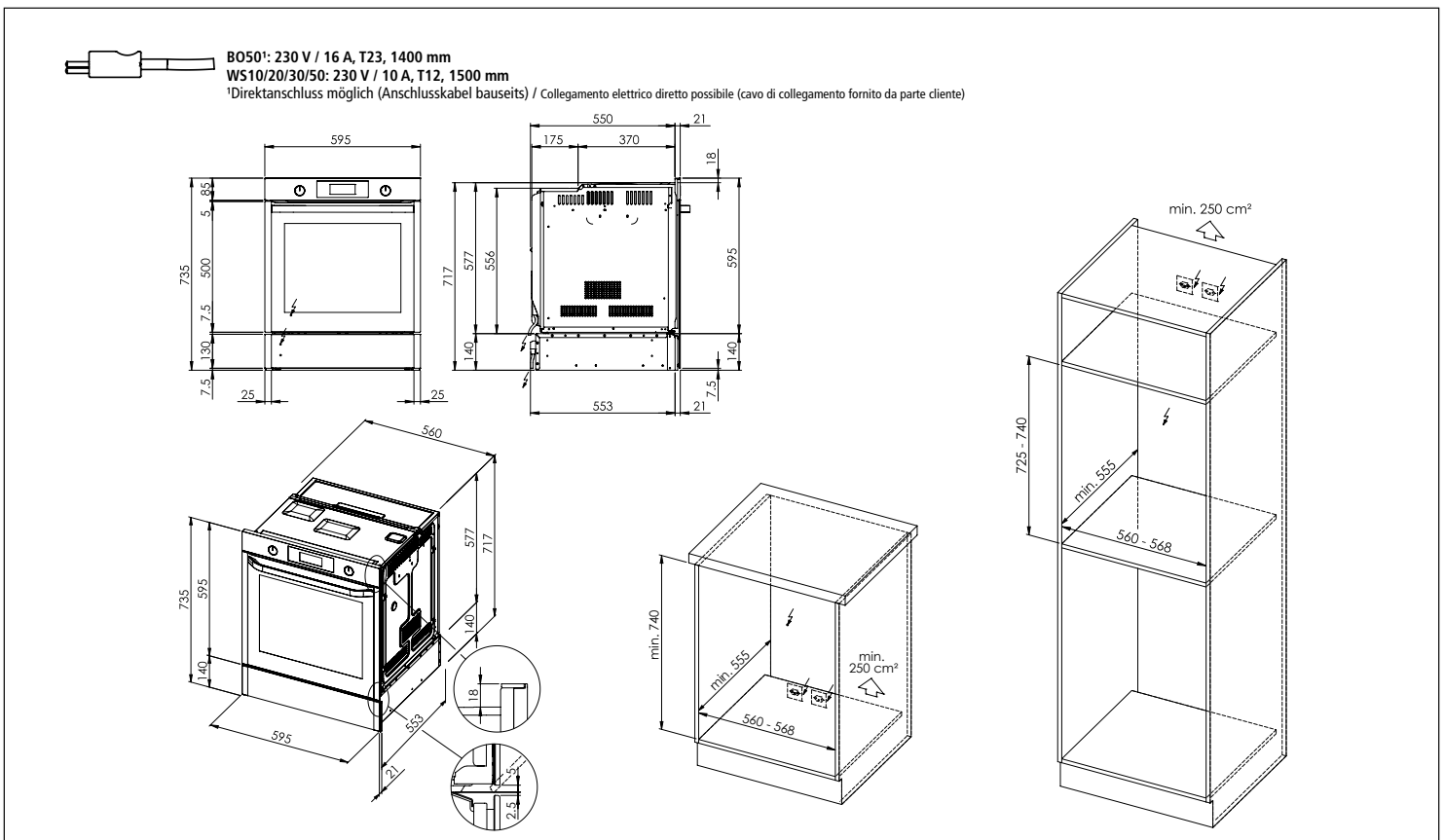

Samsung Backöfen und Kompaktgeräte: Masszeichnungen Forni e apparecchi compatti Samsung: disegni quotati

Samsung Combi-Steamer CS40 Kompaktgerät Apparecchio compatto: Combi Steamer Samsung CS40

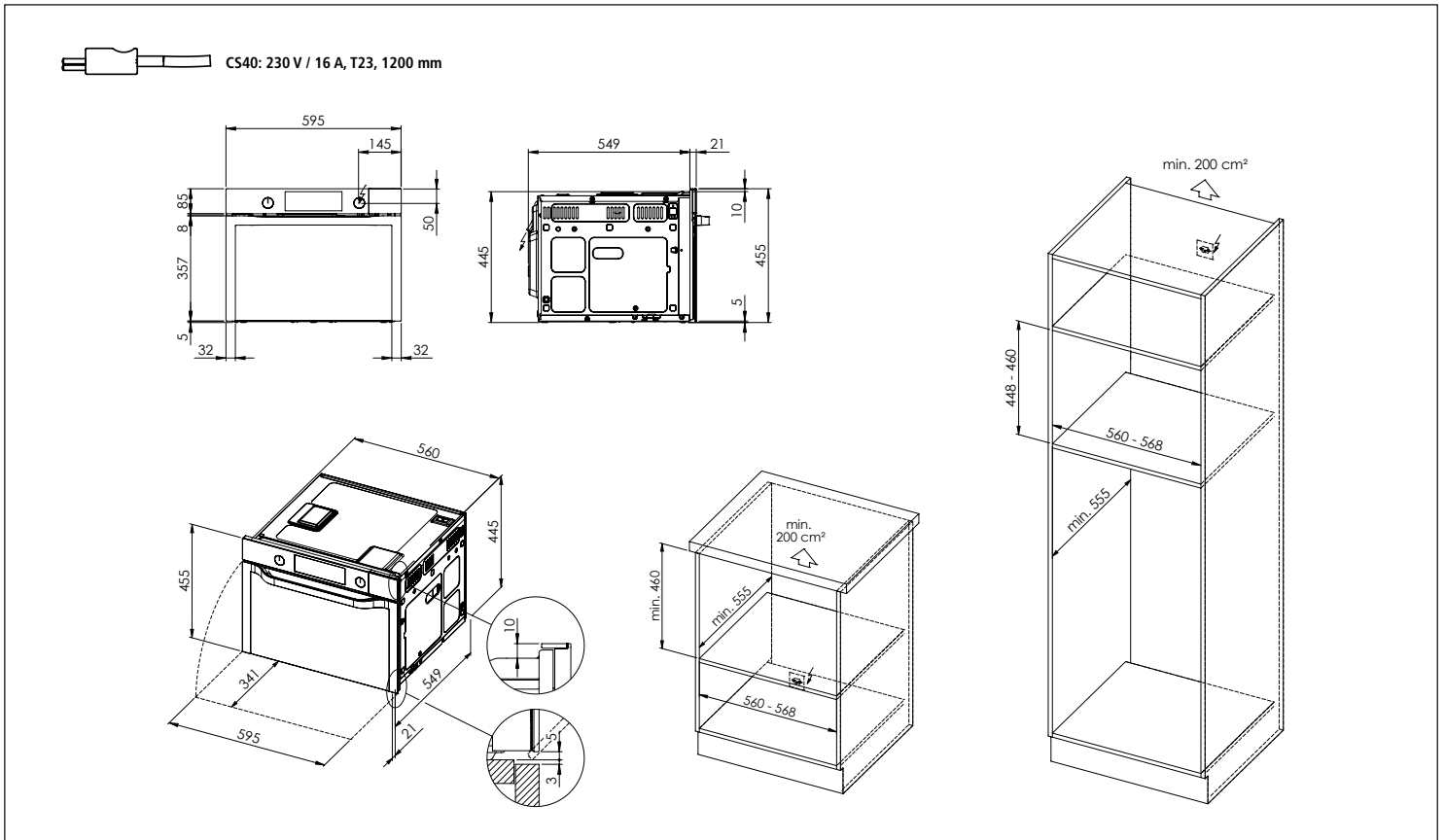

Samsung Combi-Steamer CS40 Kompaktgerät mit Wärmeschublade WS40 Apparecchio compatto: Combi Steamer Samsung CS40 + cassetto scaldavivande WS40

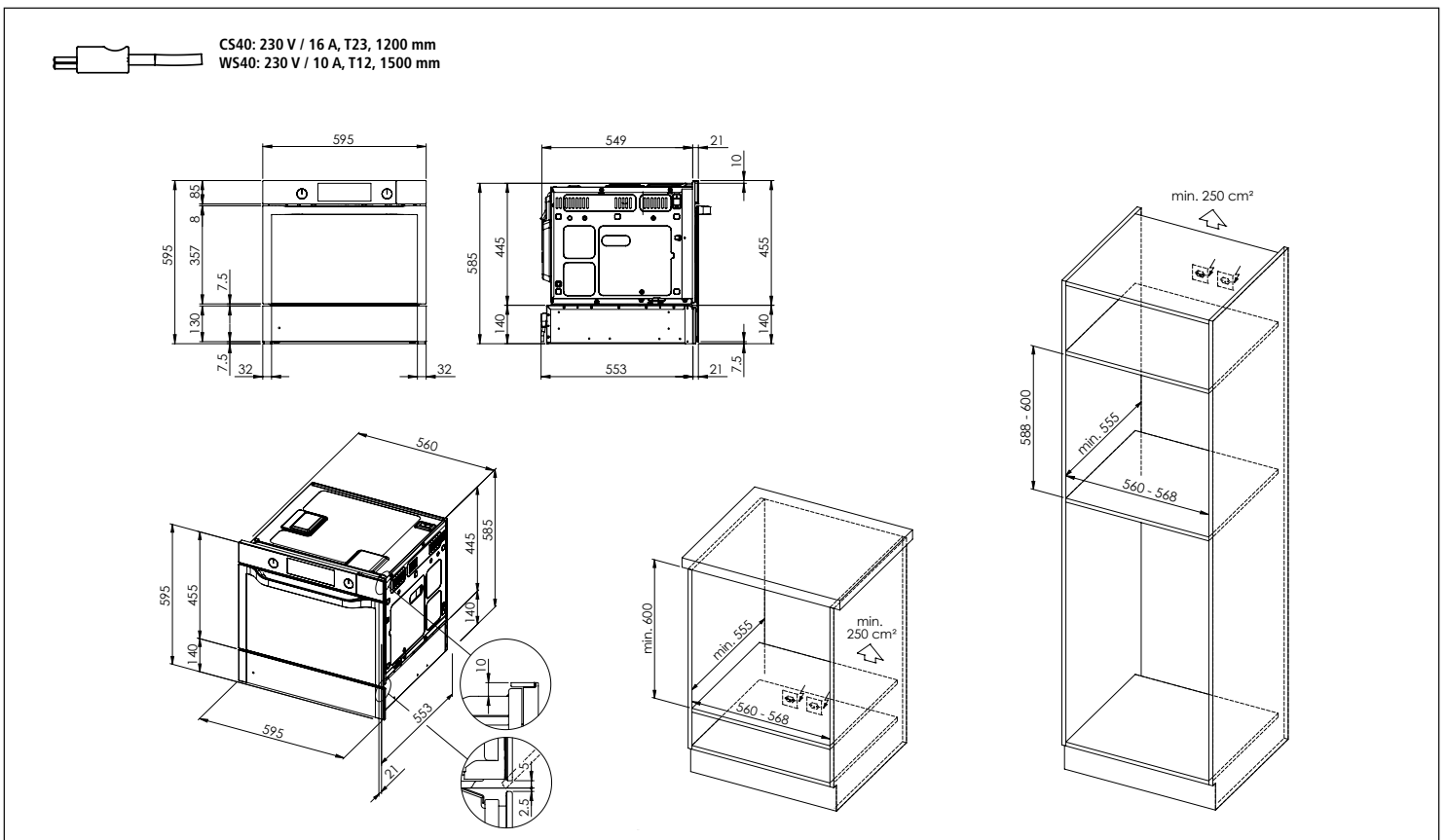

Samsung Backöfen und Kompaktgeräte: Masszeichnungen Forni e apparecchi compatti Samsung: disegni quotati

Set Angebot «Combi-Steamer 2 x CS40»
Offerta di set «Combi Steamer 2 x CS40»

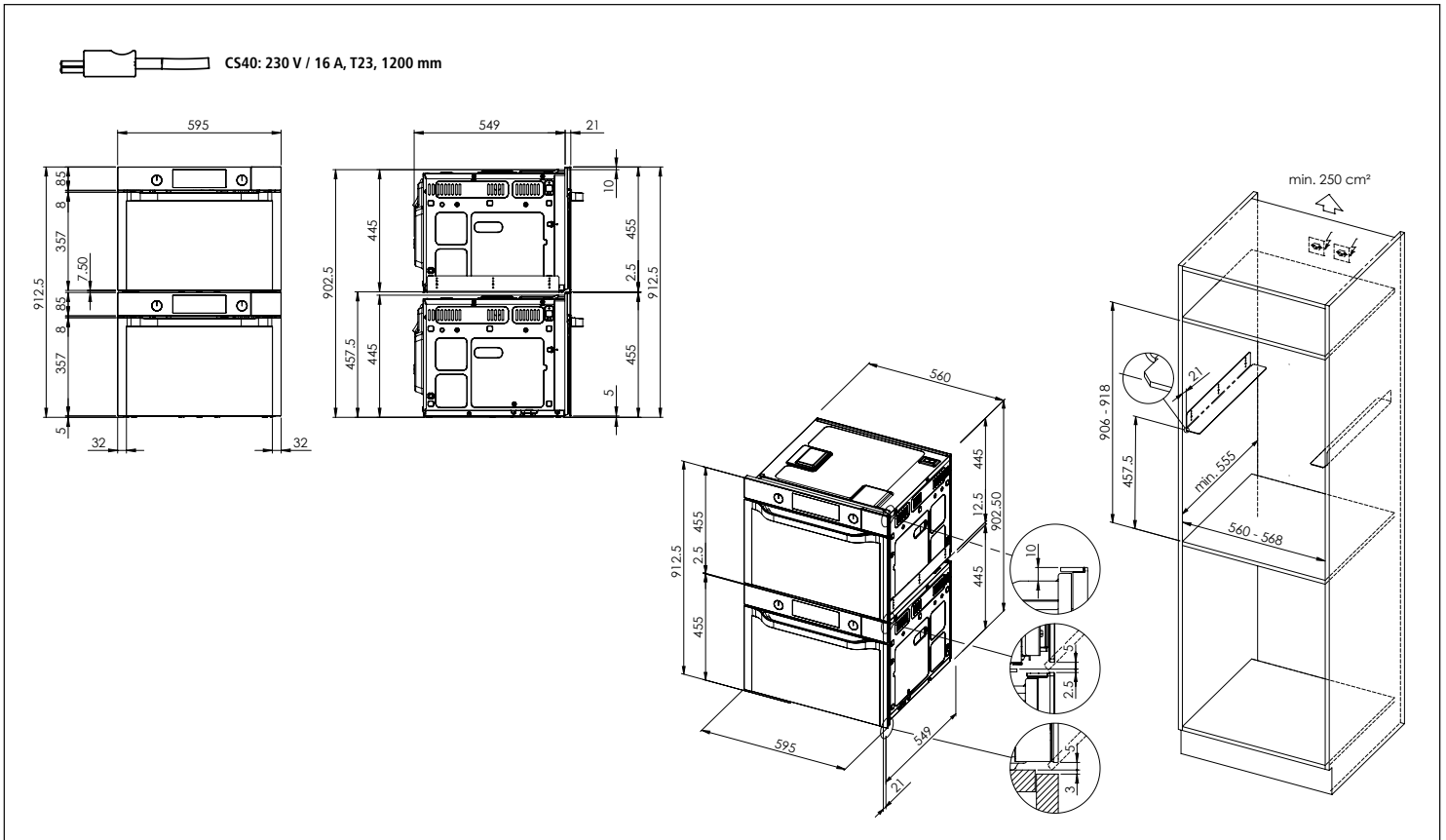

Set Angebot «Combi-Steamer 2 x CS40 + Wärmeschublade WS40»
Offerta di set «Combi Steamer 2 x CS40 + cassetto scaldavivande WS40»

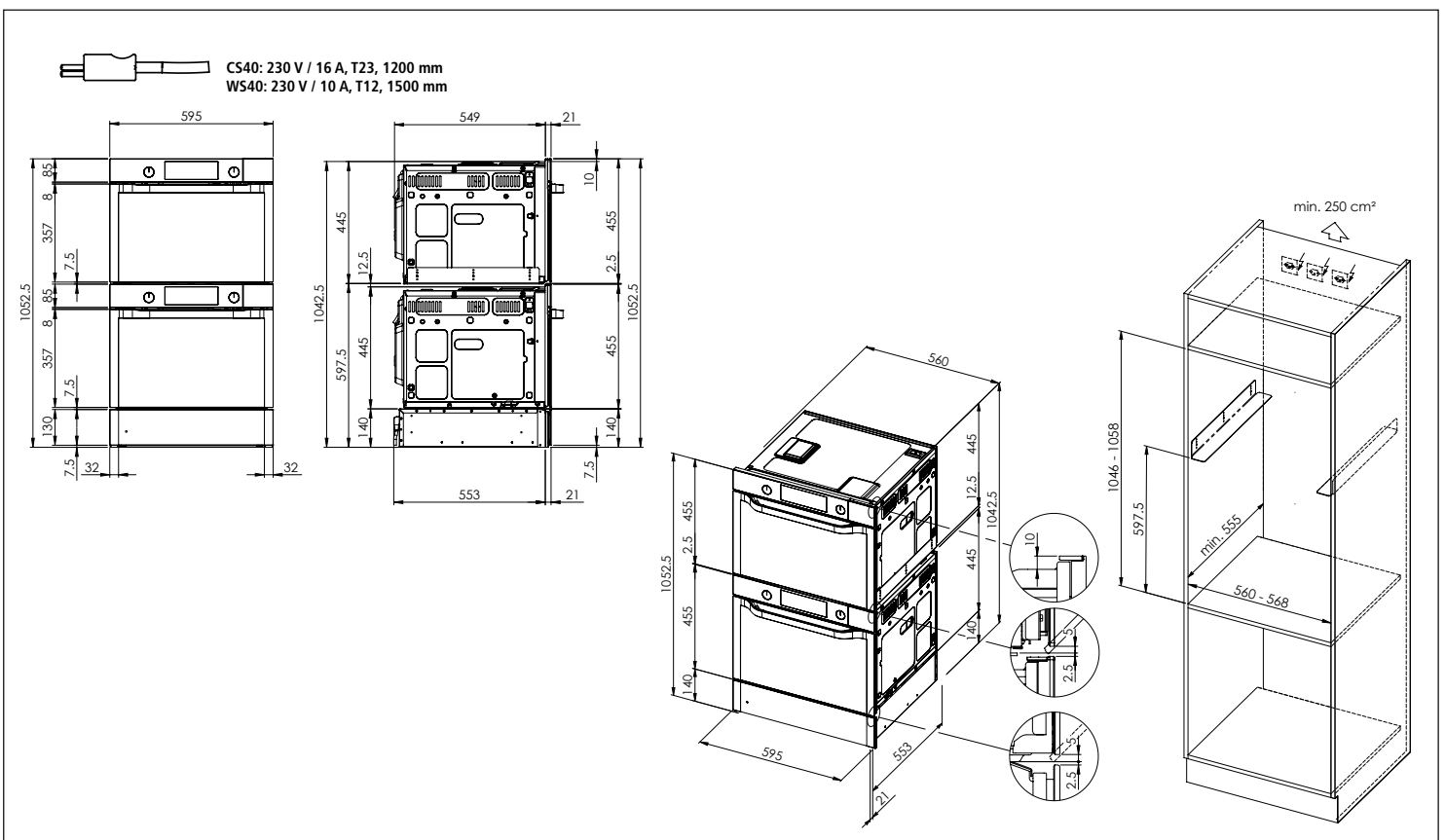

Samsung Backöfen und Kompaktgeräte: Masszeichnungen

Forni e apparecchi compatti Samsung: disegni quotati

Samsung Backofen mit Mikrowelle BM30/50 Kompaktgerät
Apparecchio compatto: forno con microonde Samsung BM30/50

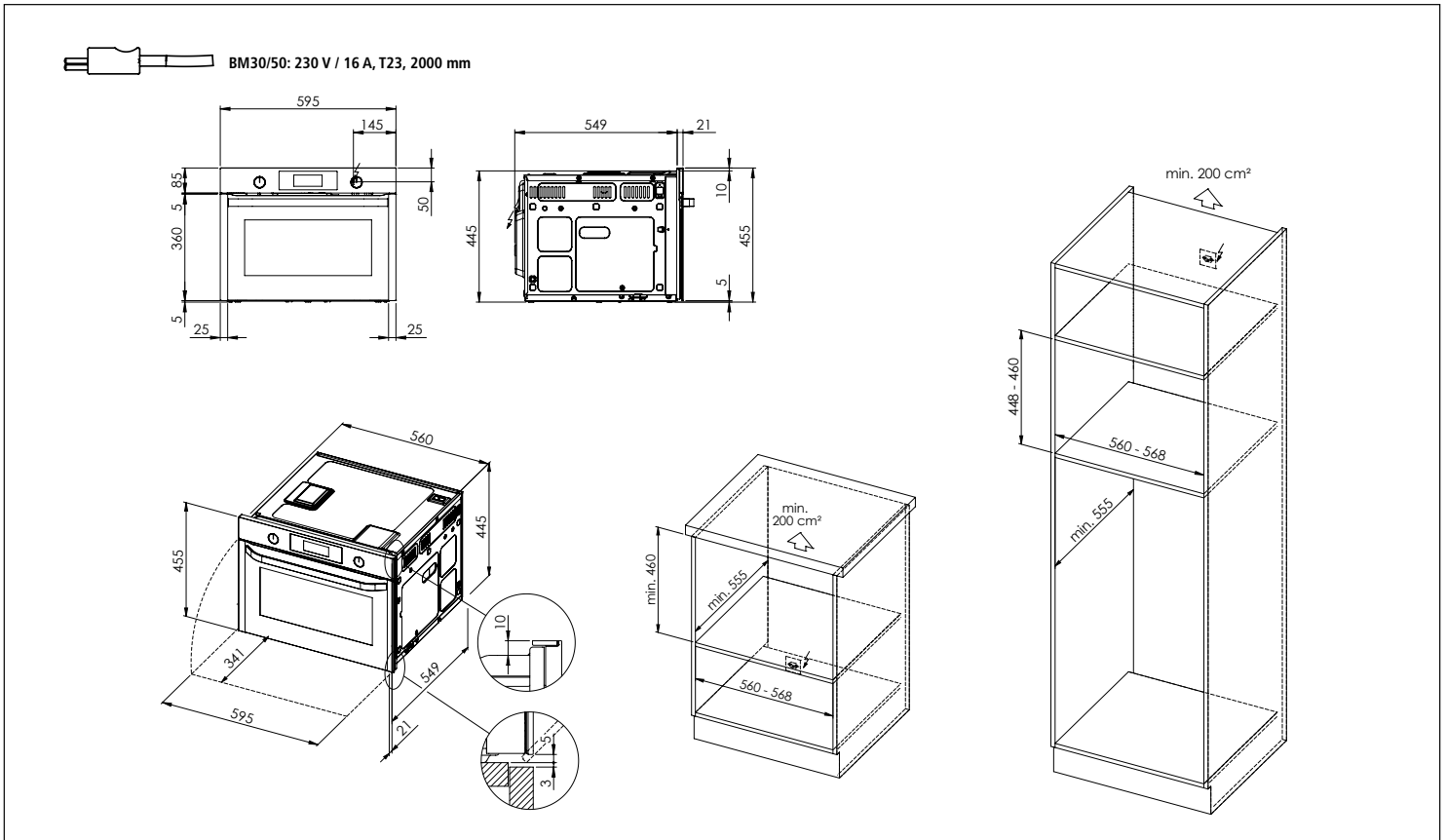

Samsung Backofen mit Mikrowelle BM30/50 Kompaktgerät mit Wärmeschublade WS10/20/30/50
Apparecchio compatto: forno con microonde Samsung BM30/50 con cassetto scaldavivande WS10/20/30/50

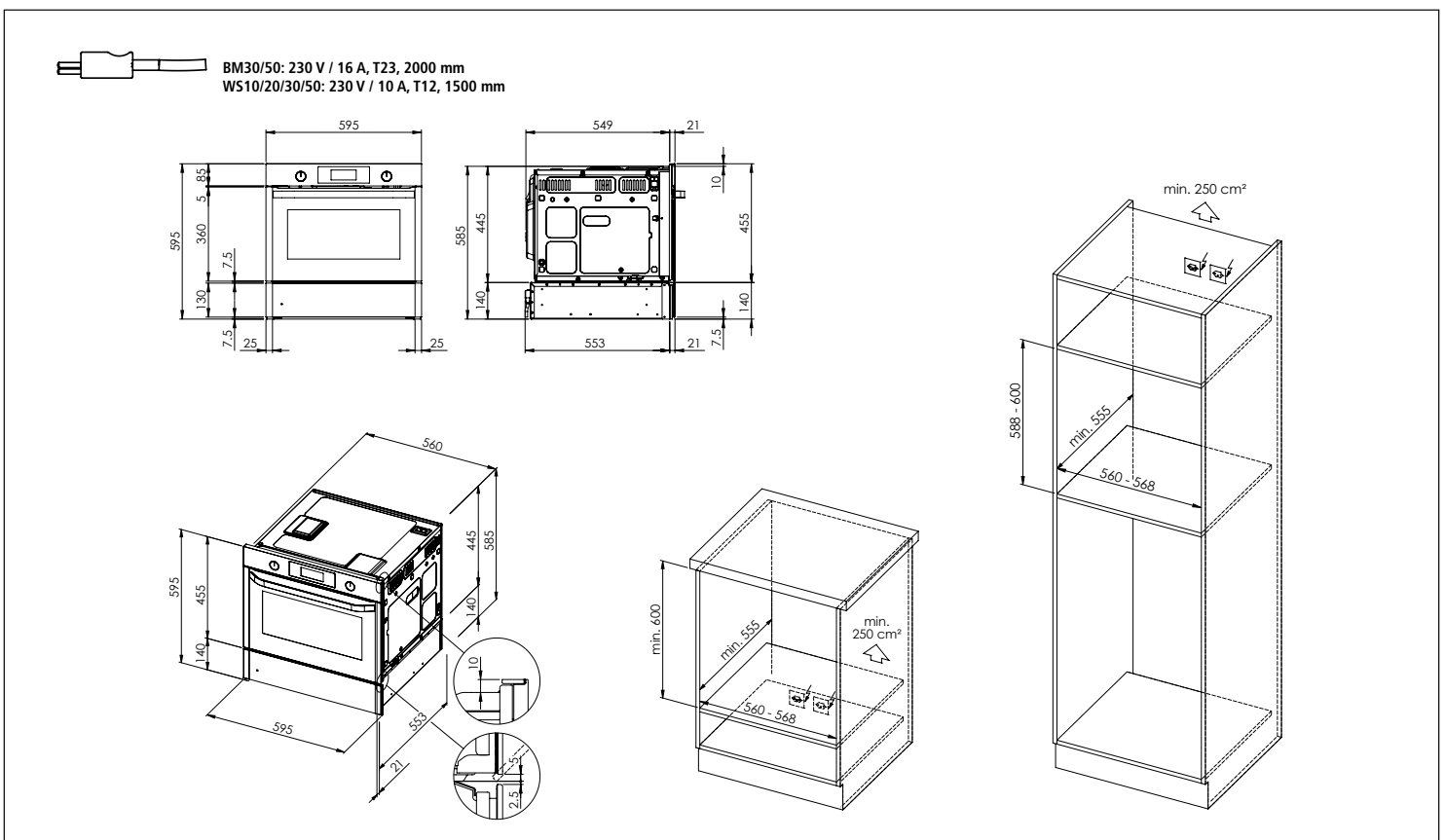

Samsung Backöfen und Kompaktgeräte: Masszeichnungen

Forni e apparecchi compatti Samsung: disegni quotati

Samsung BO und BO
 Samsung BO e BO

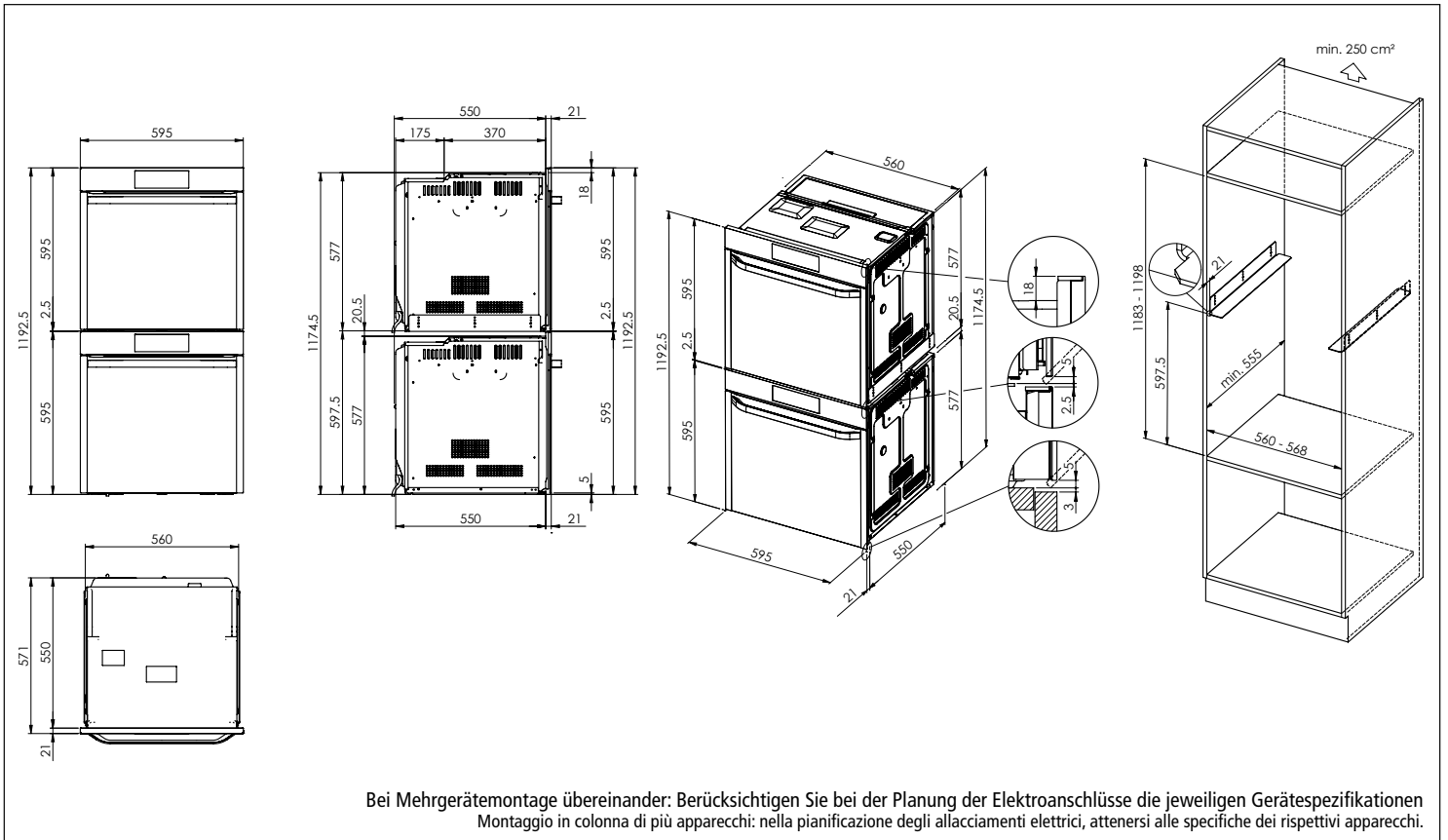

Samsung WS und BO und BO
 Samsung WS e BO e BO

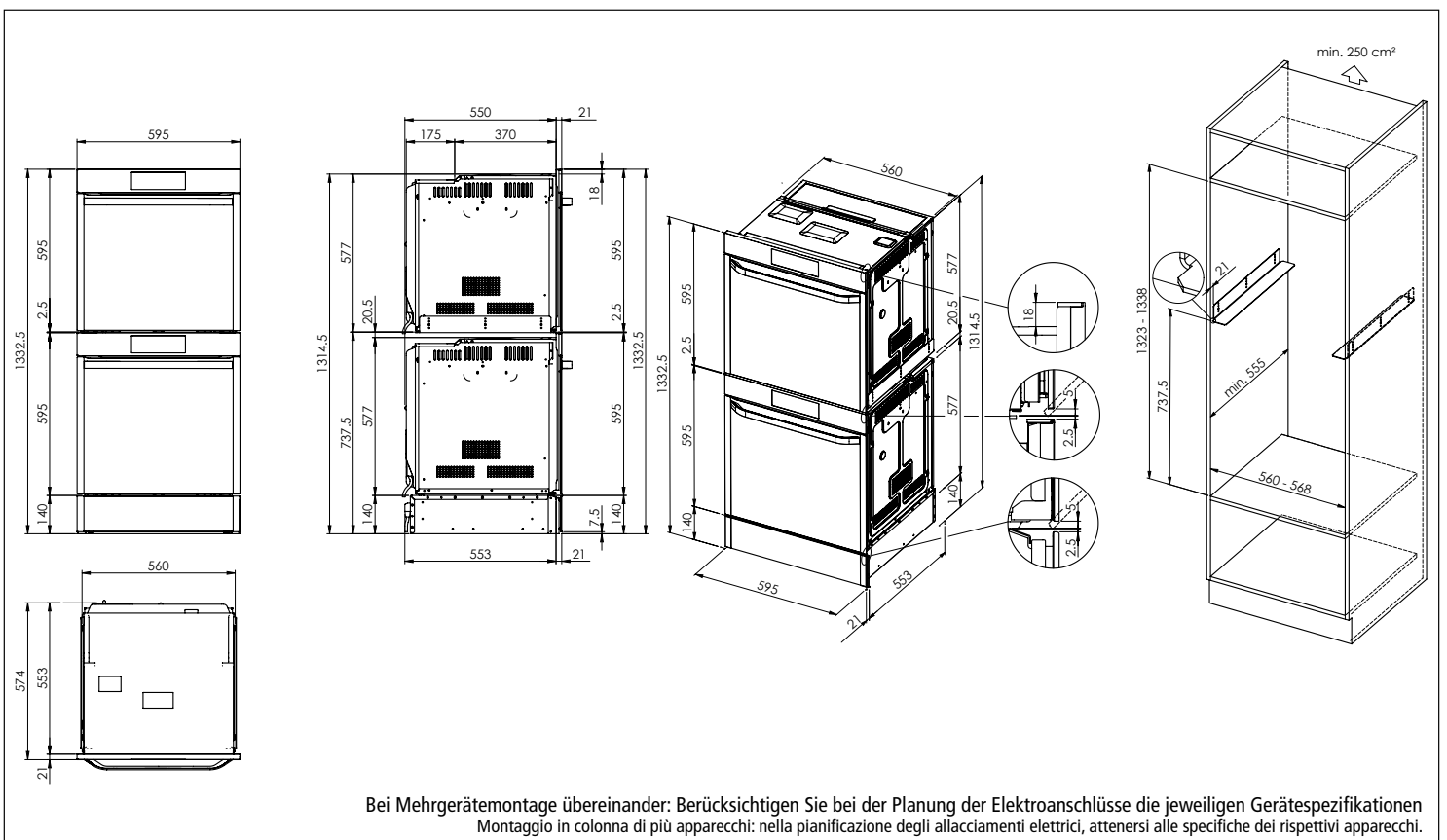

Samsung Backöfen und Kompaktgeräte: Masszeichnungen Forni e apparecchi compatti Samsung: disegni quotati

Samsung BO und BM oder CS
Samsung BO e BM o CS

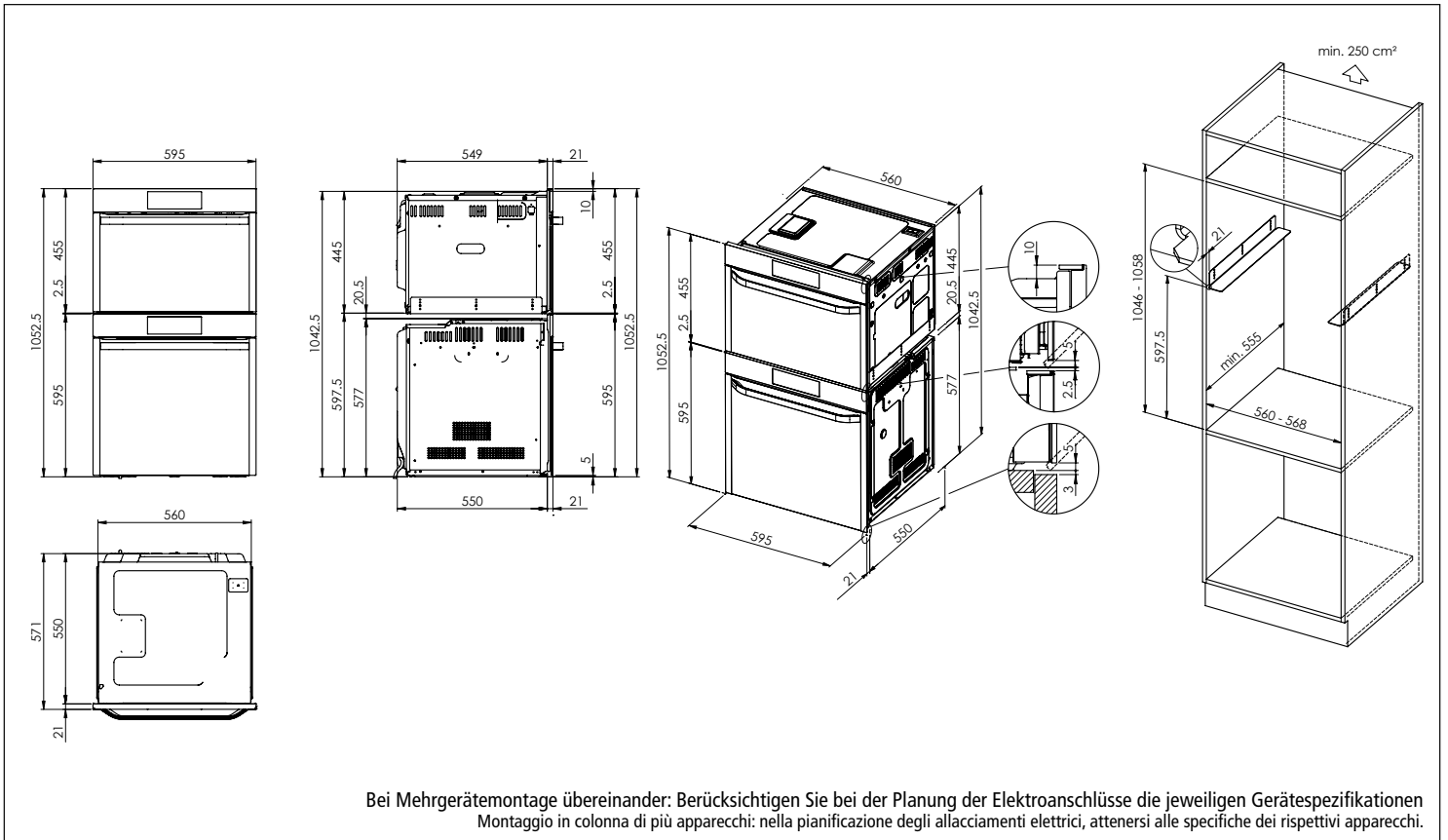

Samsung WS und BO und BM oder CS
Samsung WS e BO e BM o CS

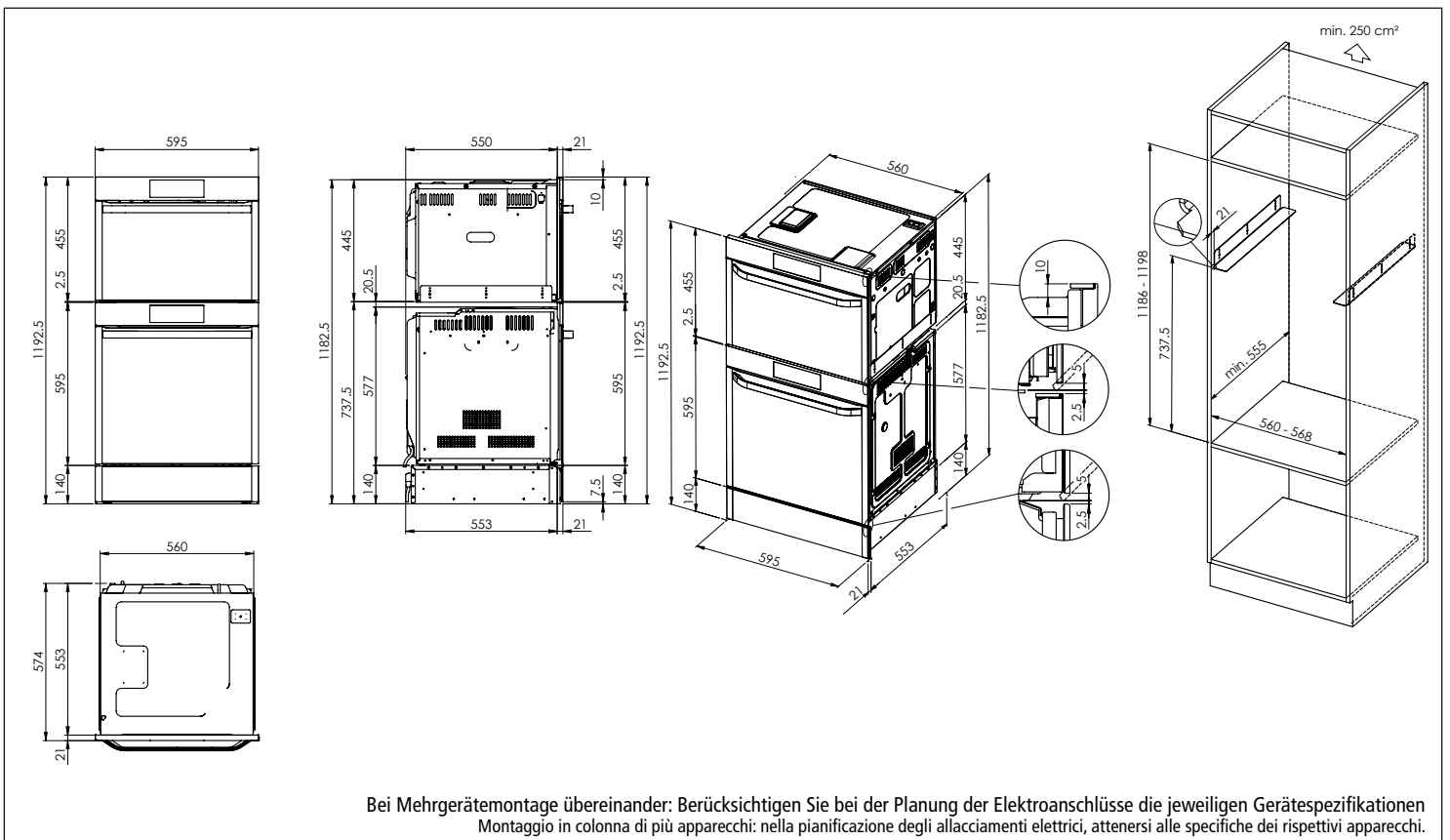

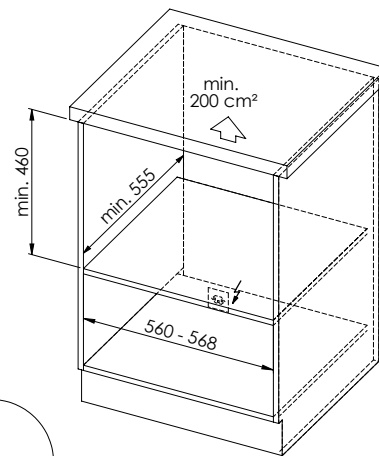
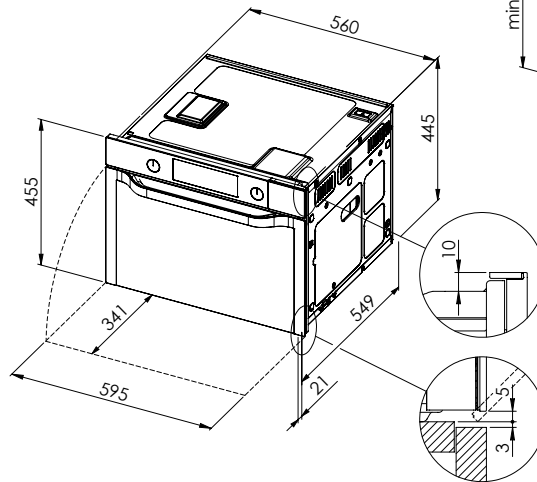
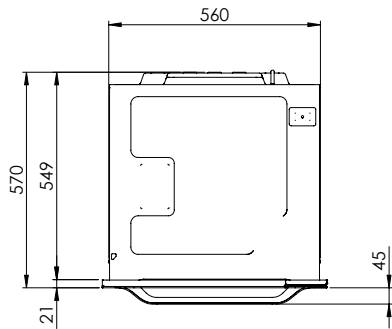
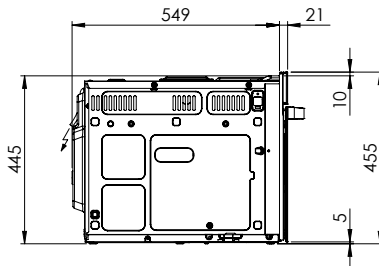
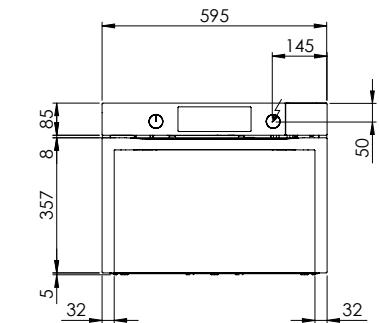

 CS40: 230 V / 16 A, T23, 1200 mm

Für diese Zeichnung sind alle Rechte vorbehalten. Nachdruck, Vervielfältigung und Verbreitung, auch auszugsweise, ist ohne schriftliche Genehmigung der Suter Inox AG. All rights reserved.
 Toute réimpression ou utilisation non autorisée sans la permission écrite de la Suter Inox AG est formellement interdite. Toute utilisation non autorisée est formellement interdite.

Samsung CS40 + WS40

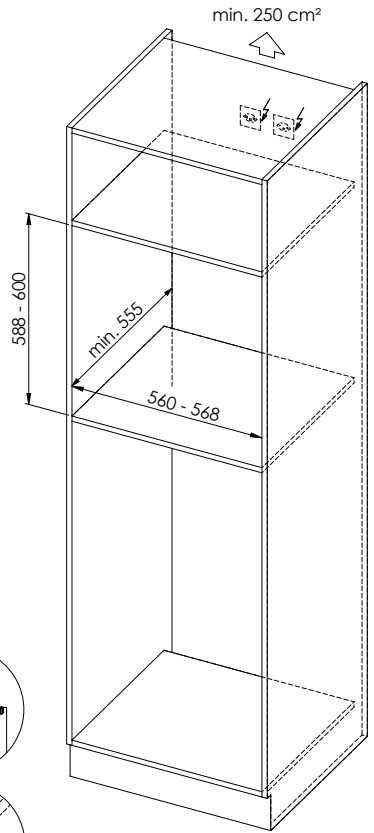
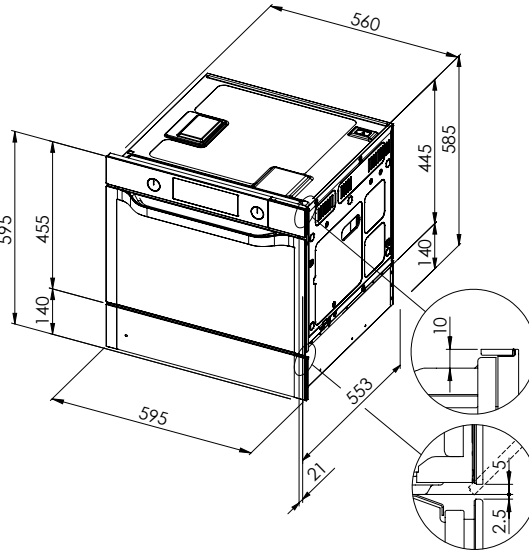
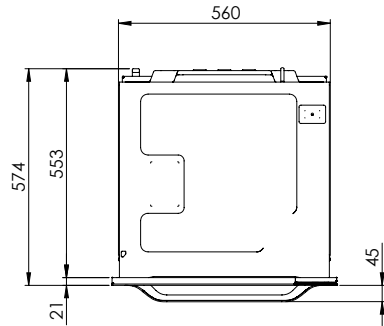
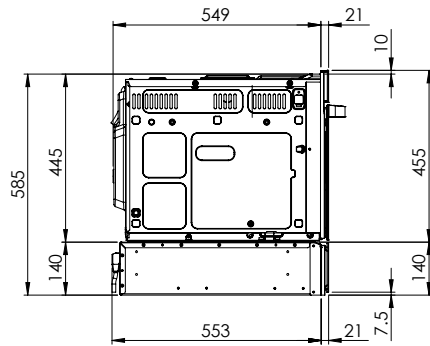
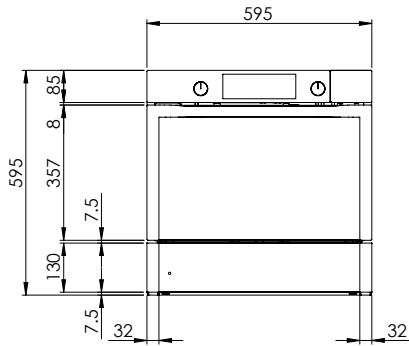

CS40: 230 V / 16 A, T23, 1200 mm
 WS40: 230 V / 10 A, T12, 1500 mm

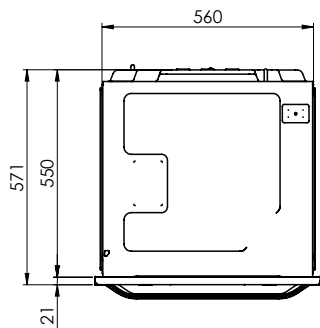
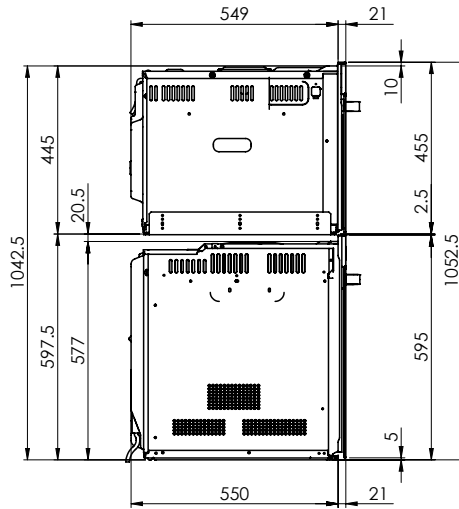
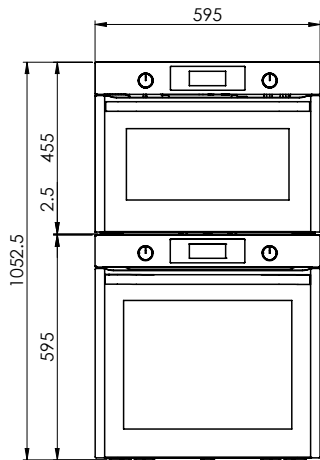

Bei Mehrgerätemontage übereinander: Berücksichtigen Sie bei der Planung der Elektroanschlüsse die jeweiligen Gerätespezifikationen.
 Montage de plusieurs appareils l'un sur l'autre: veuillez tenir compte des spécifications de chaque appareil lors de la planification des raccordements électriques.
 Montaggio in colonna di più apparecchi: nella pianificazione degli allacciamenti elettrici, attenersi alle specifiche dei rispettivi apparecchi.

Es ist das Nachwendrecht vorbehalten, alle Rechte vorbehalten. Nachdruck, Vervielfältigung und Verbreitung, auch auszugsweise, ist ohne schriftliche Genehmigung der Suter Inox AG. All rights reserved.
 Toute réimpression ou utilisation non autorisée sans la permission écrite de la Suter Inox AG est formellement interdite. Toute réimpression ou utilisation non autorisée sans la permission écrite de la Suter Inox AG est formellement interdite.

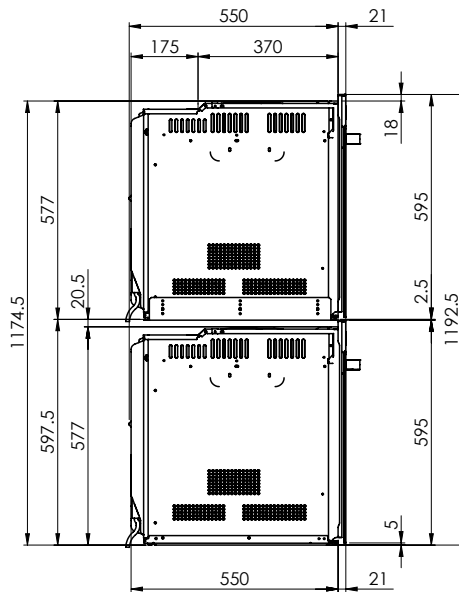
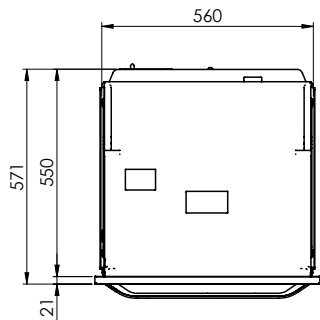
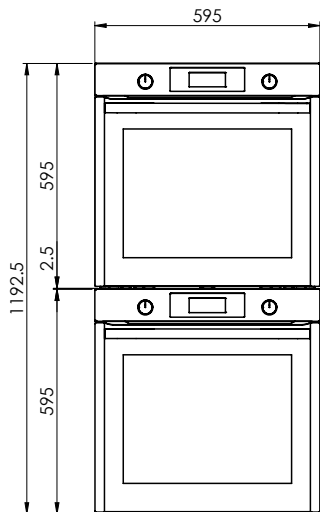

Bei Mehrgerätemontage übereinander: Berücksichtigen Sie bei der Planung der Elektroanschlüsse die jeweiligen Gerätespezifikationen.
 Montage de plusieurs appareils l'un sur l'autre: veuillez tenir compte des spécifications de chaque appareil lors de la planification des raccordements électriques.
 Montaggio in colonna di più apparecchi: nella pianificazione degli allacciamenti elettrici, attenersi alle specifiche dei rispettivi apparecchi.

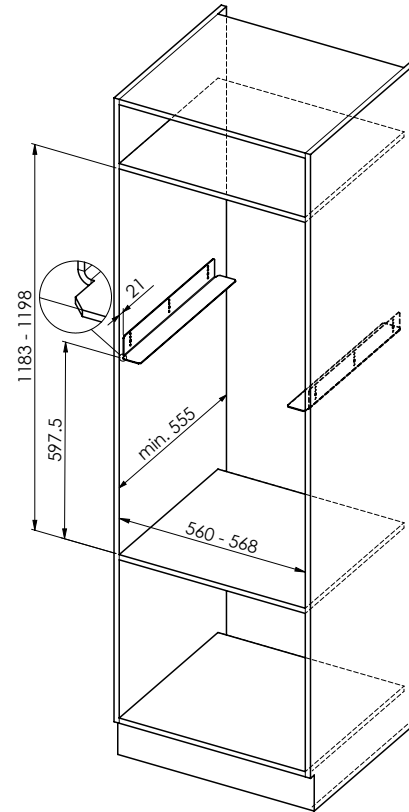
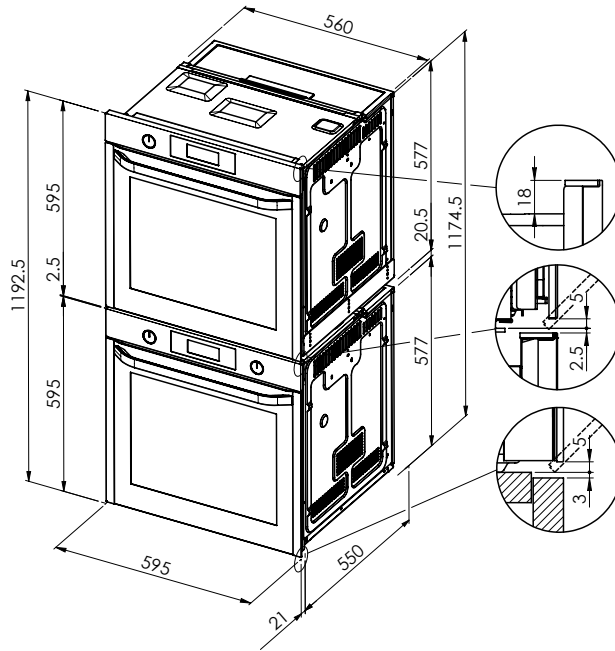

Bei Mehrgerätemontage übereinander: Berücksichtigen Sie bei der Planung der Elektroanschlüsse die jeweiligen Gerätespezifikationen.
 Montage de plusieurs appareils l'un sur l'autre: veuillez tenir compte des spécifications de chaque appareil lors de la planification des raccordements électriques.
 Montaggio in colonna di più apparecchi: nella pianificazione degli allacciamenti elettrici, attenersi alle specifiche dei rispettivi apparecchi.

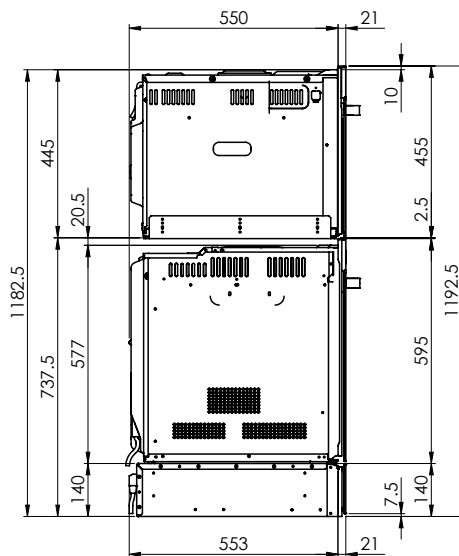
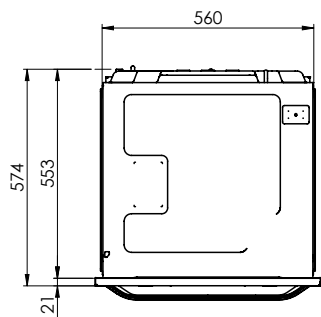
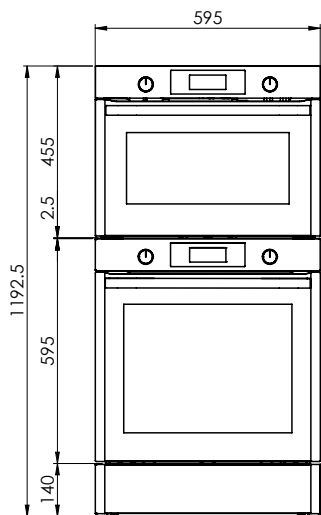

Bei Mehrgerätemontage übereinander: Berücksichtigen Sie bei der Planung der Elektroanschlüsse die jeweiligen Gerätespezifikationen.
 Montage de plusieurs appareils l'un sur l'autre: veuillez tenir compte des spécifications de chaque appareil lors de la planification des raccordements électriques.
 Montaggio in colonna di più apparecchi: nella pianificazione degli allacciamenti elettrici, attenersi alle specifiche dei rispettivi apparecchi.

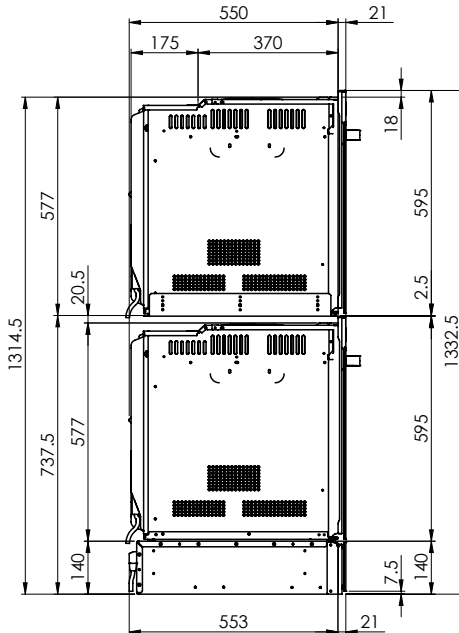
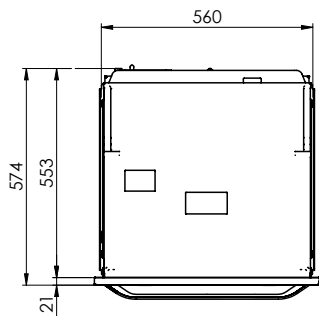
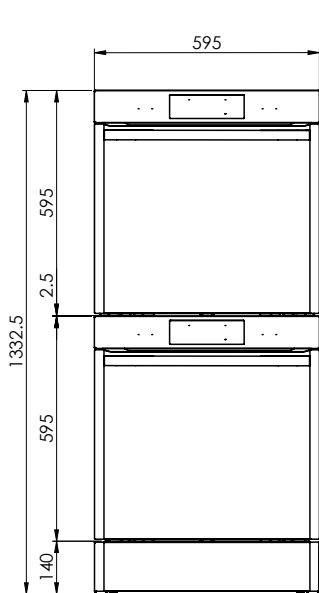

Bei Mehrgerätemontage übereinander: Berücksichtigen Sie bei der Planung der Elektroanschlüsse die jeweiligen Gerätespezifikationen.
 Montage de plusieurs appareils l'un sur l'autre: veuillez tenir compte des spécifications de chaque appareil lors de la planification des raccordements électriques.
 Montaggio in colonna di più apparecchi: nella pianificazione degli allacciamenti elettrici, attenersi alle specifiche dei rispettivi apparecchi.

