

Samsung Forno BO30 Dual Door (Dual Cook Flex)

[> Weblink](#)

Modello
Samsung Forno BO30 Dual Door (Dual Cook Flex)

Classe di efficienza energetica
A+

N. del produttore
NV75N5641RS/EU

N. di articolo
500.000.002.00

Tipo di apparecchio
Forni

Versione costruttiva
Norma Euro 60 cm

TRA
10.00

Prezzo in CHF
770.- IVA esclusa

Highlights

- Volume vano cottura di 75 litri - eccezionale spaziosità
- 50 programmi automatici
- Dual Cook - preparazione contemporanea di due piatti diversi
- Dual Door Flex™ - maggiore flessibilità nella cottura al forno
- Autopulente: pirolisi e vapore
- Vano cottura in smalto ceramico: antigraffio, antibatterico
- Facilità d'uso: manopola a scomparsa e tasti a sensore

Descrizione del prodotto

Versione costruttiva: **Euro-Norm 60 cm**
GTIN-Nr.: **8801643182748**

Efficienza e consumi

Classe di efficienza energetica (da A+++ a D): **A+**
Indice di efficienza energetica: **81,6**

Consumo energetico

Consumo energetico, convenzionale (kWh / ciclo): **1.05 kWh**
Consumo energetico aria di ricircolo / aria calda (kWh / ciclo): **0,71 kWh**
Consumo in standby: **0,9 W**
Consumo autopulizia pirolitica (kWh / ciclo):--

Design

Colore pannello di comando: **Argento**
Materiale pannello di comando: **Acciaio inox**
Telaio / materiale: **Si / acciaio inox**

Indicatore e pannello di comando

Indicatore: **Indicatore digitale**
Display e illuminazione: **LED, azzurro ghiaccio**
Pannello di comando: **Manopola a scomparsa, tasti a sensore, Dual Door Flex™**

Interconnessione domestica

Samsung Smart Home: **WiFi Smart Control**

Proprietà funzionali

Temperatura max regolabile per riscaldamento superiore/inferiore, aria di ricircolo/aria calda: **275°C**
Temperatura per funzionamento a vapore:-
Potenza di uscita microonde: -
Superficie utile griglia: **1912 cm²**
Volume utile vano cottura: **75 L**

Dimensioni

Altezza: **59,5 cm**
Larghezza: **59 cm**
Profondità: **54,9 cm**
Profondità (dal frontale del mobile): **56,6 cm**
Profondità con porta aperta (davanti al frontale del mobile): **49,4 cm**
Dimensioni apparecchio (A x L x P): **595 x 590 x 549 mm**

Peso a vuoto

Peso dell'apparecchio: **45,2 kg**

Funzioni e dotazioni

Misure interne (dimensioni utili) in cm (altezza / larghezza / profondità): **375 x 465 x 397 mm**
Riscaldamento superiore e inferiore: **Si / si**
Aria di ricircolo: -
Aria calda:

Samsung Forno BO30 Dual Door (Dual Cook Flex)[> Weblink](#)**Si**

Vapore: -
 Microonde: -
 Ausilio per pulizia catalitica: **Si**
 Ausilio per pulizia pirolitica: -
 Elemento riscaldante grill integrabile: **Si / -**
 Motore grill / griglie di ventilazione: -
 Timer / interruttore a tempo: **Si**
 Cassetto / cassetto scaldavivande: - / **opzionale**
 Numero di vani cottura: **3**
 Volume di ciascun vano di cottura
 Funzionamento normale / vano cottura superiore / vano cottura inferiore: **75 L / 34 L / 32 L**
 Numero di ripiani: **5**
 Illuminazione / finestra: **Si / si**
 Lamadina: **2 x 40W, alogena**
 Guide telescopiche estraibili: **1 livello**
 Pulizia: **Catalisi, pulizia a vapore**
 Metodo di raffreddamento: **Ventola di raffreddamento**
 Rivestimento interno: **Smalto ceramico**

Modi di cottura

Vapore: -
 Vapore + riscaldamento: -
 Vapore + aria calda: -
 Vapore + riscaldamento sup. + aria calda: -
 Vapore + riscaldamento inf. + aria calda: -
 Riscaldamento sup./inf.: **30~250°C**
 Aria calda **30~250°C**
 Aria calda ECO: **30~250°C**
 Grill: grande / Eco / ricircolo: **100~270°C / 100~270°C / -**
 Riscaldamento inf. + aria calda: **40~250°C**
 Riscaldamento sup. + aria calda: **40~250°C**
 Riscaldamento inferiore: **100~230°C**
 Cottura intensiva: -
 Arrosto automatico (ProRoasting): **80~200°C**
 Microonde + grill: -
 Microonde + aria calda: -

Programmi

Funzioni speciali: **Scaldavivande, scaldastoviglie, riscaldamento rapido**
 Programmi automatici: **50**
 Dual Cook: **Si**

Funzioni di controllo

Funzioni di controllo: **Orologio, timer, sicurezza bambini, tempi di cottura, fine cottura, avvio differito, segnale acustico**

Potenza assorbita

Potenza totale: **3650-3950 W**
 Aria calda **1200 W**
 Riscaldamento sup.: **1600 / 1100 W**
 Riscaldamento inf.: **1100 W**
 Grill: **1600 / 1100 W**
 Griglia piana (grande): **1600 W**

Allacciamento elettrico

Tensione di attacco: **230 V**
 Frequenza: **50 Hz**
 Potenza allacciata: **3,65-3,95 kWh**
 Protezione: **16 A**
 Lunghezza cavo di allacciamento: - / **Cavo di allacciamento da mettere a disposizione in loco**
 Connettore di alimentazione: - / **Collegamento diretto**

Dati tecnici

Standard di larghezza: **Norma Euro 60 cm**
 Standard di altezza: **Norma Euro 60 cm**
 Altezza di nicchia: **590 mm - 600 mm**
 Larghezza di nicchia: **min. 560 mm**
 Profondità di nicchia: **min. 550 mm**
 Misure di nicchia (A x L x P): **min. 590-600 x 560 x 550 mm**
 Larghezza apparecchio in mm: **590 mm**
 Altezza apparecchio in mm: **595 mm**
 Altezza apparecchio in mm: **549 mm**

Imballaggio

Peso, imballaggio incluso: **47,8 kg**
 Misure imballaggio (A x L x P): **656 x 682 x 646 mm**

Accessorio

Accessori incluso



> Weblink
500.000.046.00 / CHF
770.-
Divisorio per vano cottura

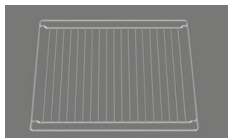

> Weblink
500.000.042.00 / CHF
770.-
Graticola

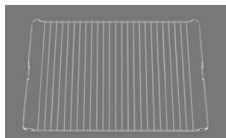

> Weblink
500.000.045.00 / CHF
770.-
Inserto per griglia

Accessori opzionali



> Weblink
500.000.040.00 / CHF
88.-
Teglia extra profonda 50
mm



> Weblink
500.000.074.00 / CHF
60.-
Set di squadrette di
supporto

Prodotti compatibili



> Weblink
500.000.009.00 / CHF
350.-
Cassetto scaldavivande
WS10/20/30/50



> Weblink
500.000.006.00 / CHF
520.-
Apparecchio compatto
Samsung, forno con
microonde BM30/50

Samsung Backöfen und Kompaktgeräte: Masszeichnungen Forni e apparecchi compatti Samsung: disegni quotati

Samsung Backofen BO10 Gourmet Vapour Forno Samsung BO10 Gourmet Vapour

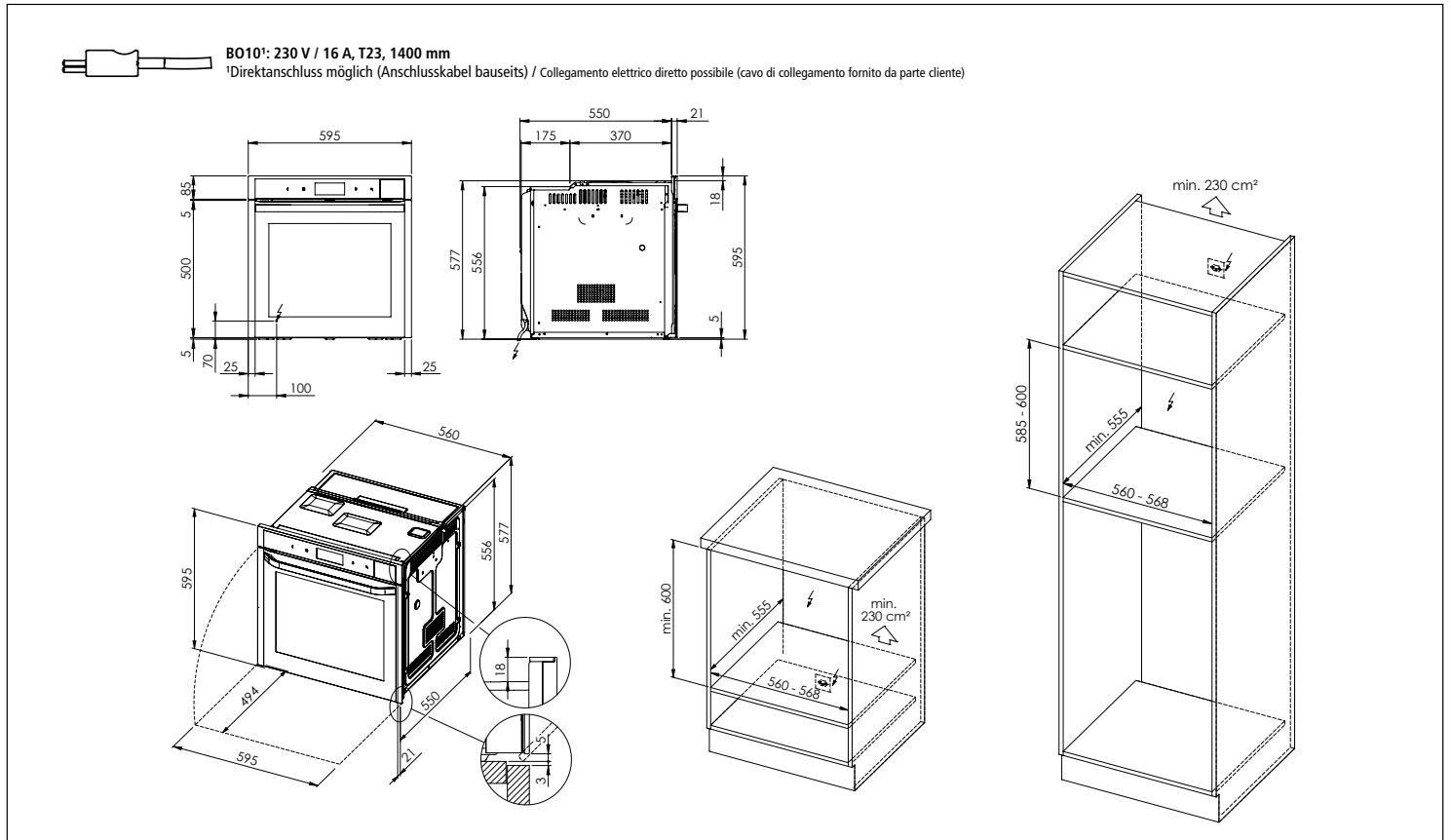

Samsung Backofen BO10 Gourmet Vapour mit Wärmeschublade WS10/20/30/50 Forno Samsung BO10 Gourmet Vapour con cassetto scaldavivande WS10/20/30/50

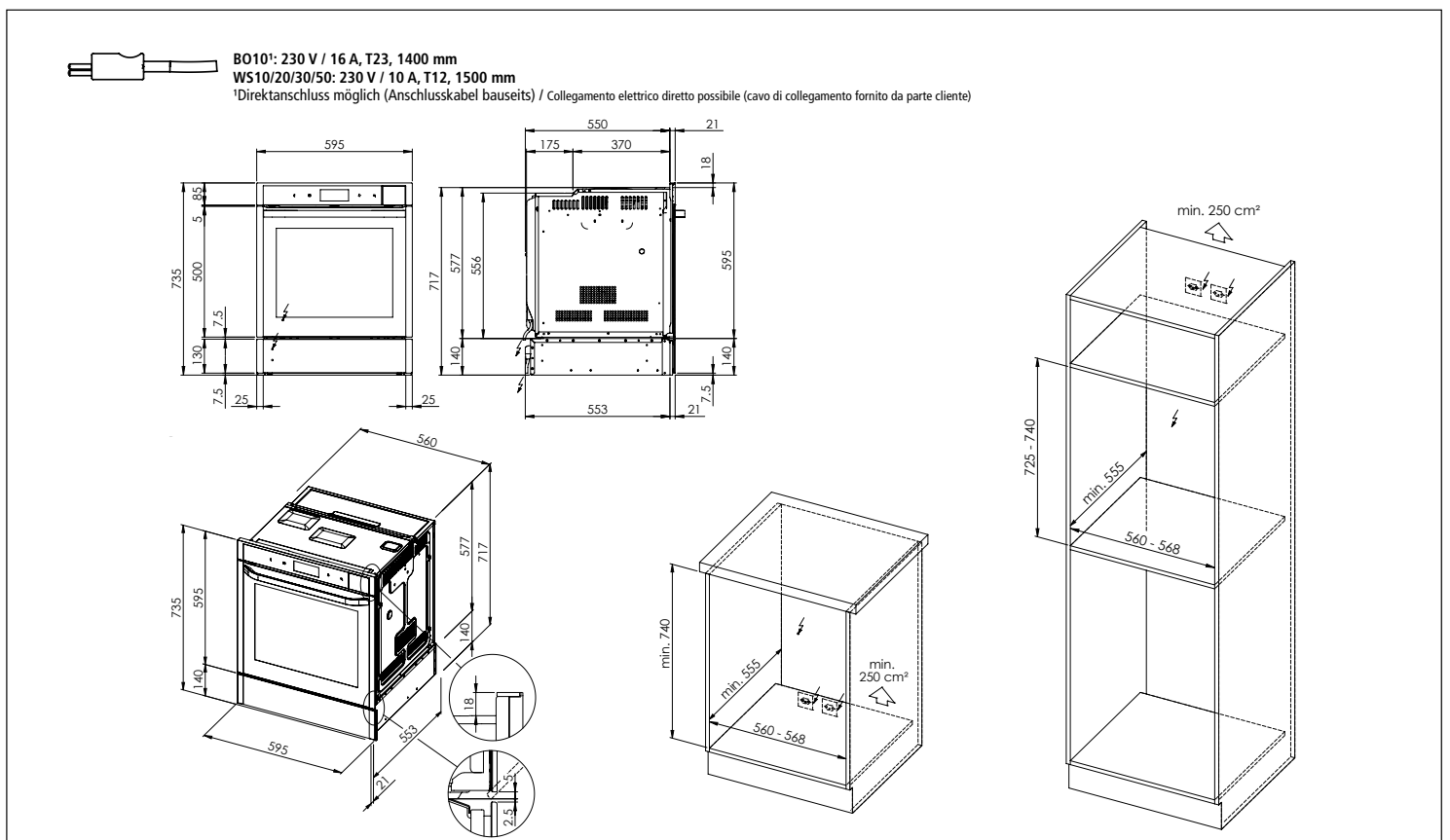

Samsung Backöfen und Kompaktgeräte: Masszeichnungen

Forni e apparecchi compatti Samsung: disegni quotati

Samsung Backofen BO20 Dual Door

Forno Samsung BO20 Dual Door

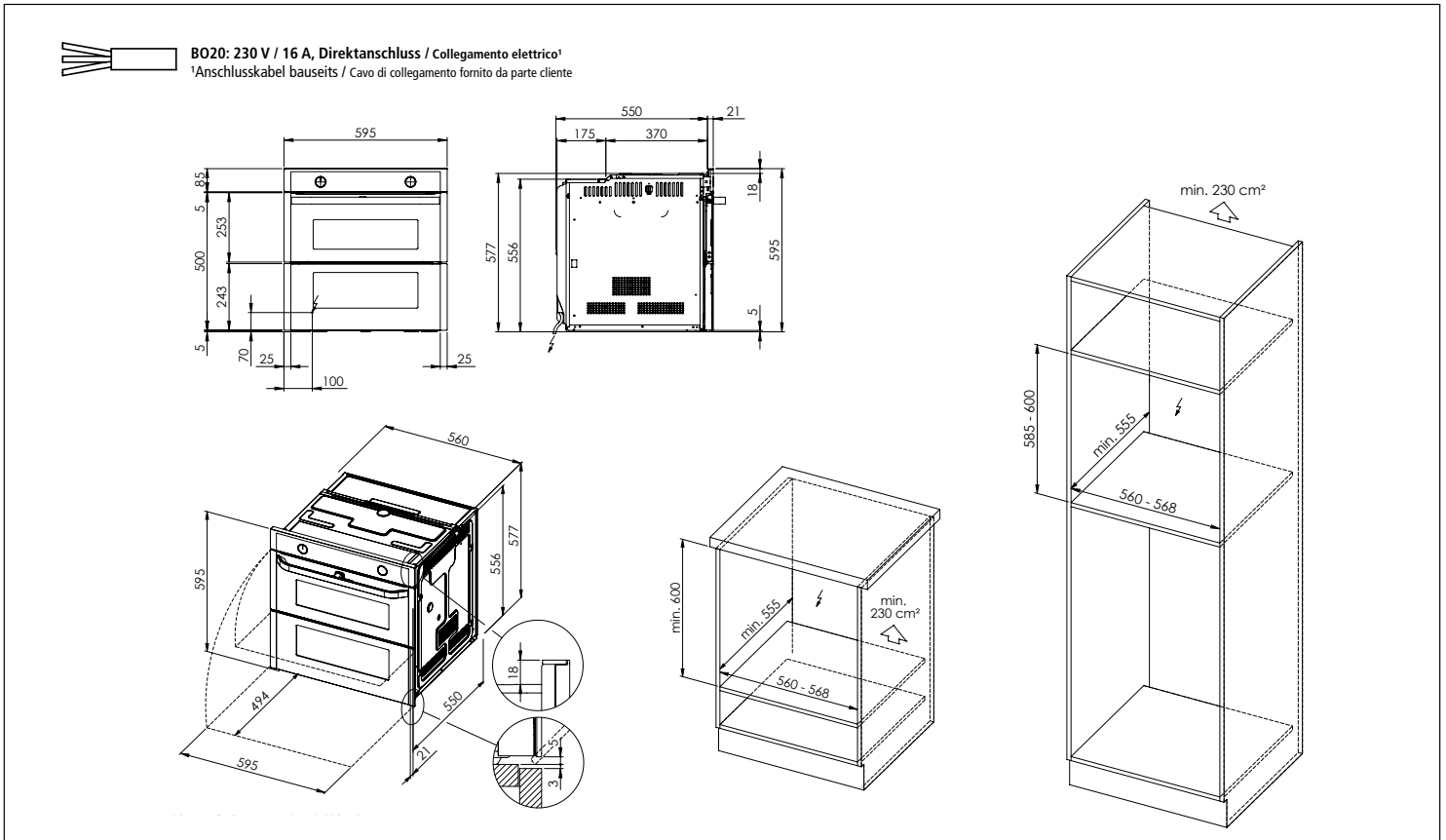

Samsung Backofen BO20 Dual Door mit Wärmeschublade WS10/20/30/50

Forno Samsung BO20 Dual Door con cassetto scaldavivande WS10/20/30/50

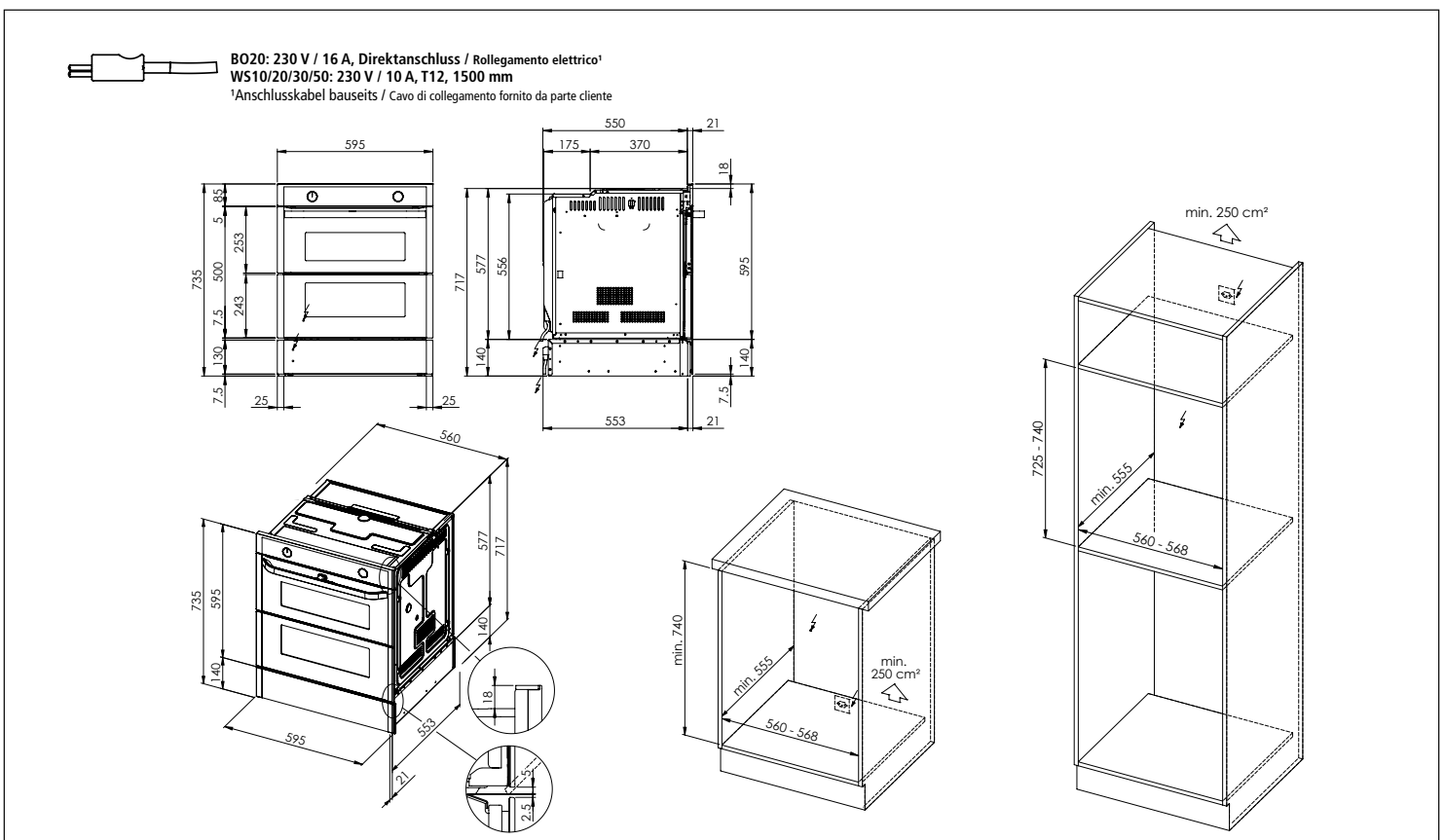

Samsung Backöfen und Kompaktgeräte: Masszeichnungen Forni e apparecchi compatti Samsung: disegni quotati

Samsung Backofen BO30 Dual Door Forno Samsung BO30 Dual Door

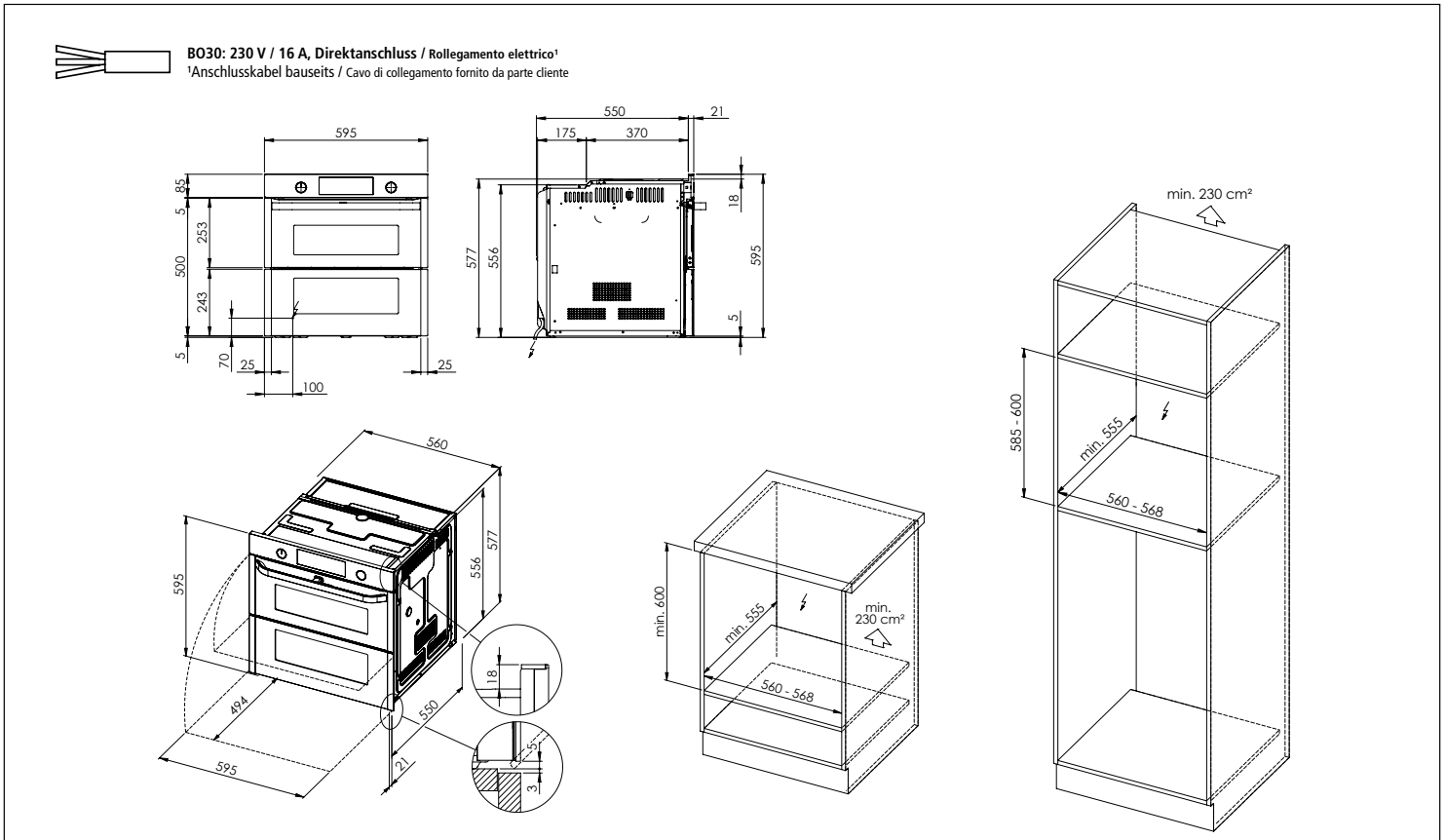

Samsung Backofen BO30 Dual Door mit Wärmeschublade WS10/20/30/50 Forno Samsung BO30 Dual Door con cassetto scaldavivande WS10/20/30/50

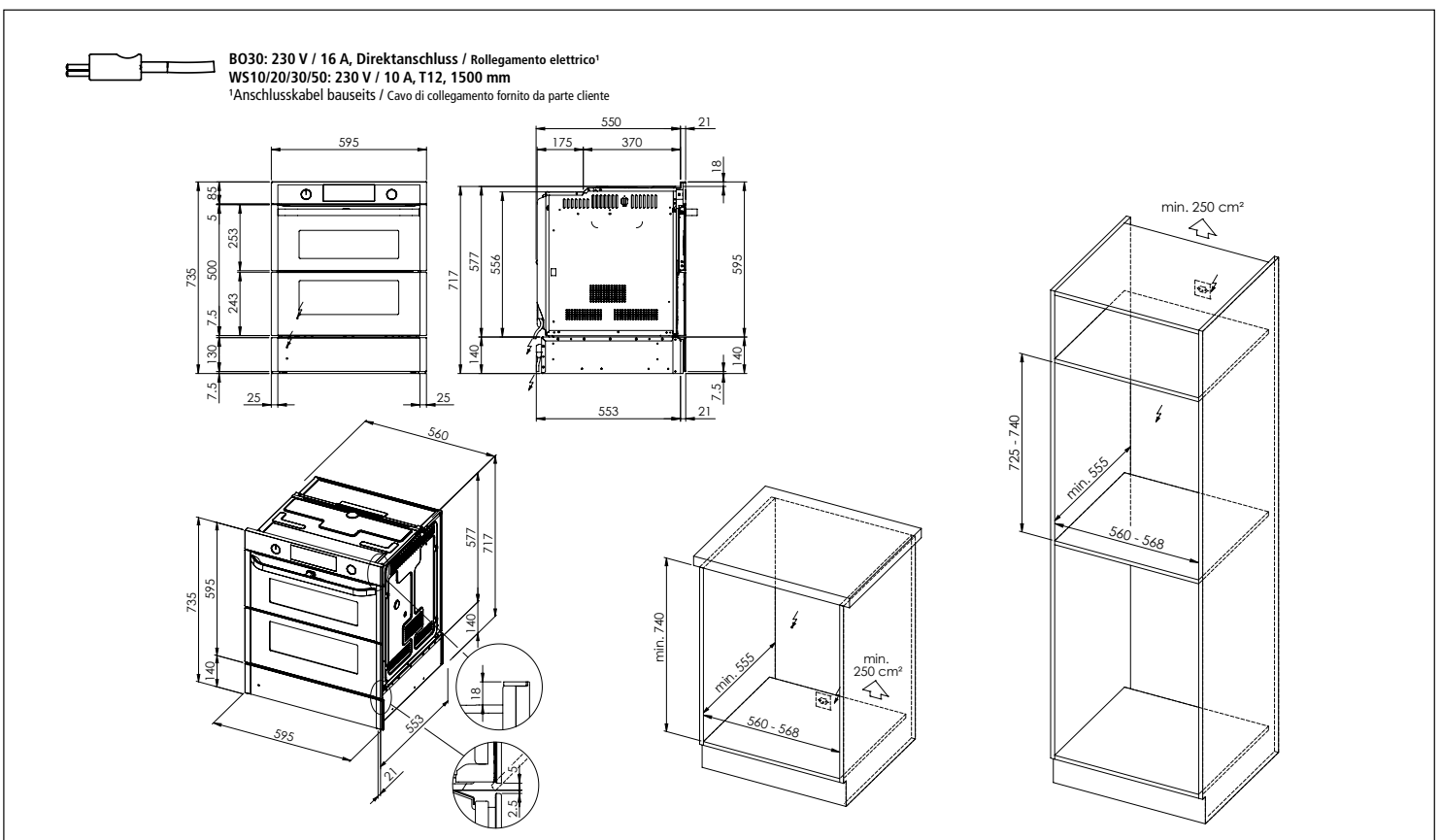

Samsung Backöfen und Kompaktgeräte: Masszeichnungen Forni e apparecchi compatti Samsung: disegni quotati

Samsung Backofen BO50 Dual Cook Forno Samsung BO50 Dual Cook

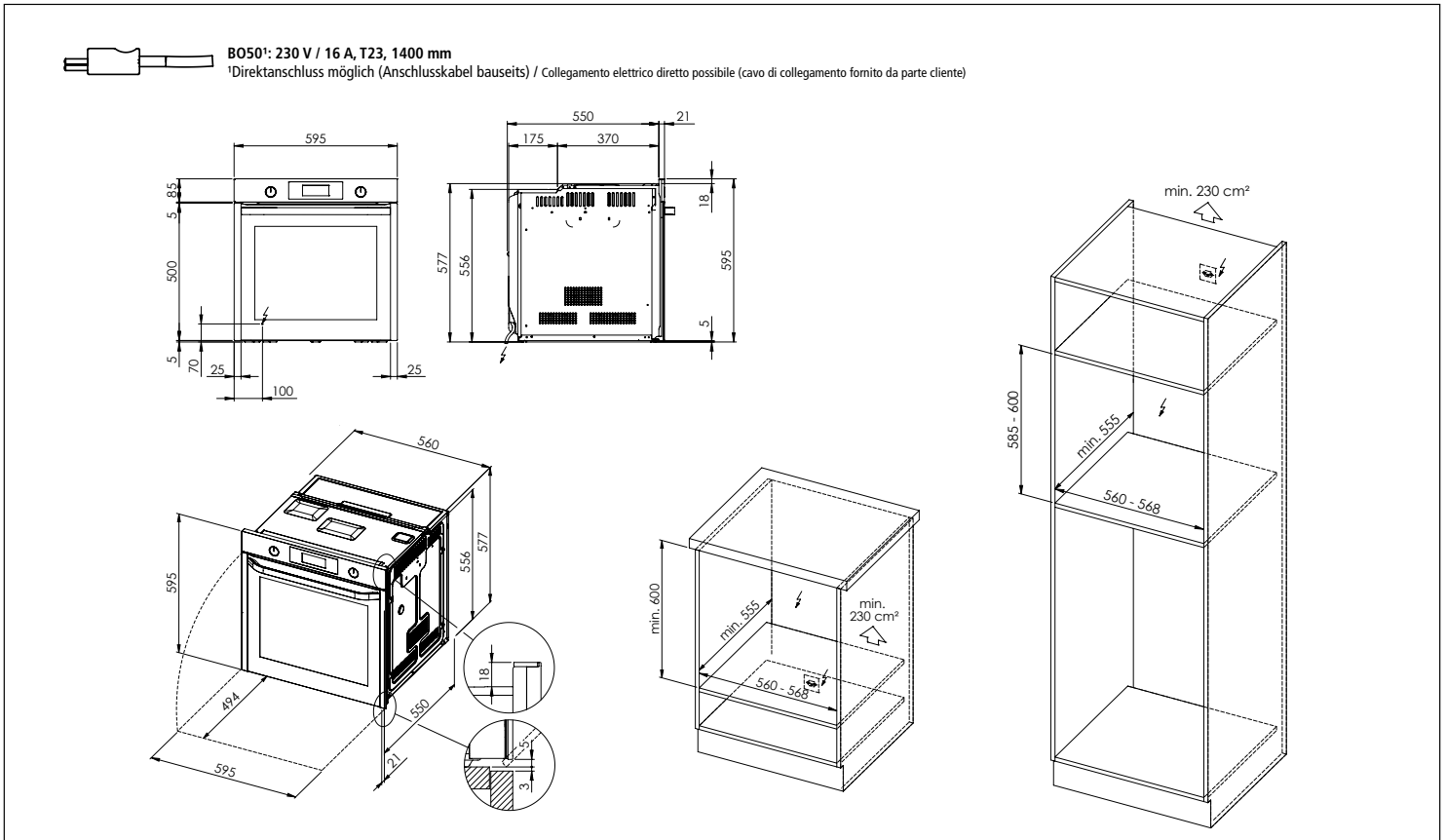

Samsung Backofen BO50 Dual Cook mit Wärmeschublade WS10/20/30/50 Forno Samsung BO50 Dual Cook con cassetto scaldavivande WS10/20/30/50

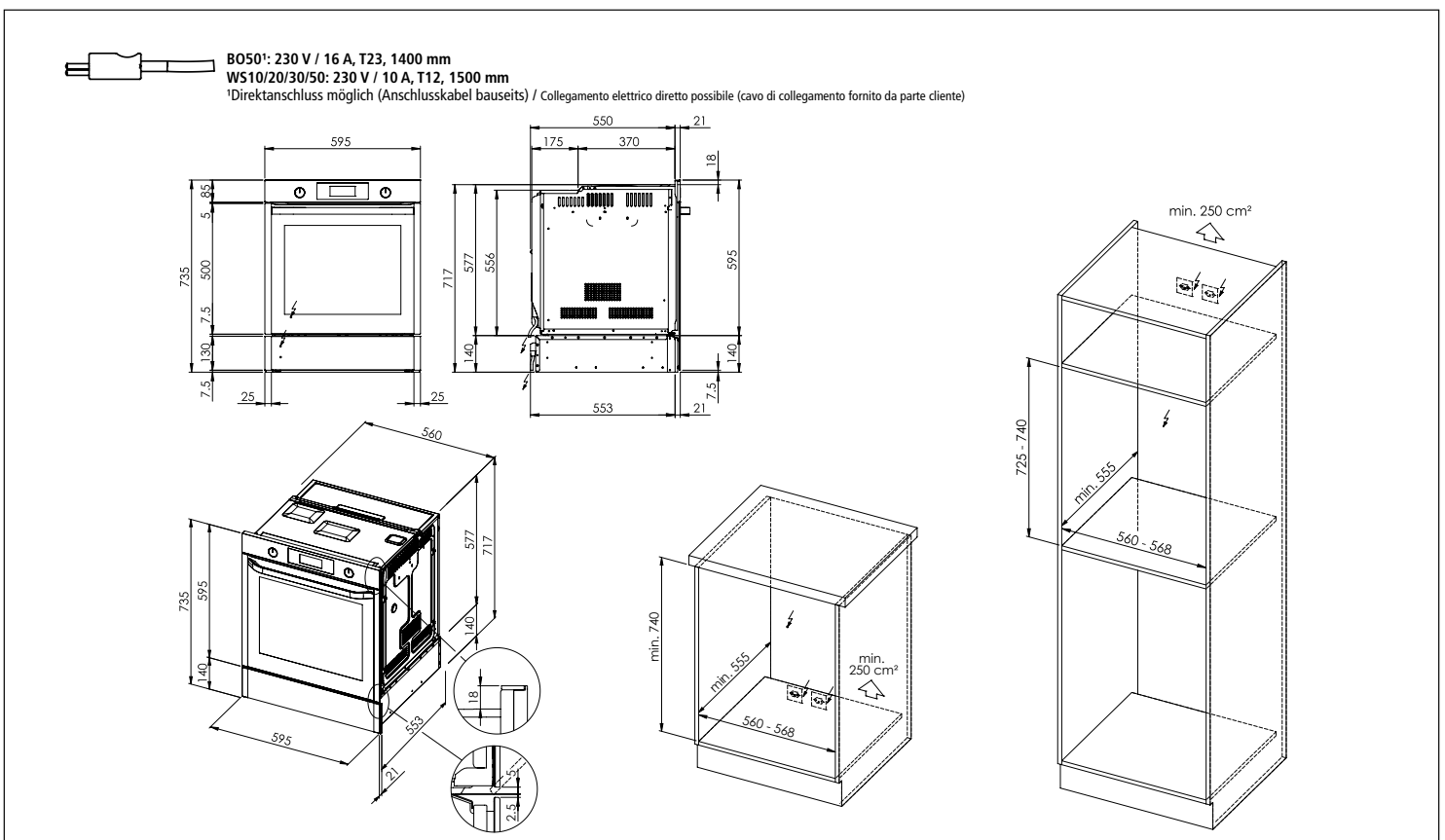

Samsung Backöfen und Kompaktgeräte: Masszeichnungen

Forni e apparecchi compatti Samsung: disegni quotati

Samsung Backofen BO60 Dual Fan

Forno Samsung BO60 Dual Fan

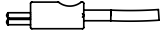

BO60¹: 230 V / 16 A, T23, 1400 mm

¹Direktanschluss möglich (Anschlusskabel bauseits) / Collegamento elettrico diretto possibile (cavo di collegamento fornito da parte cliente)

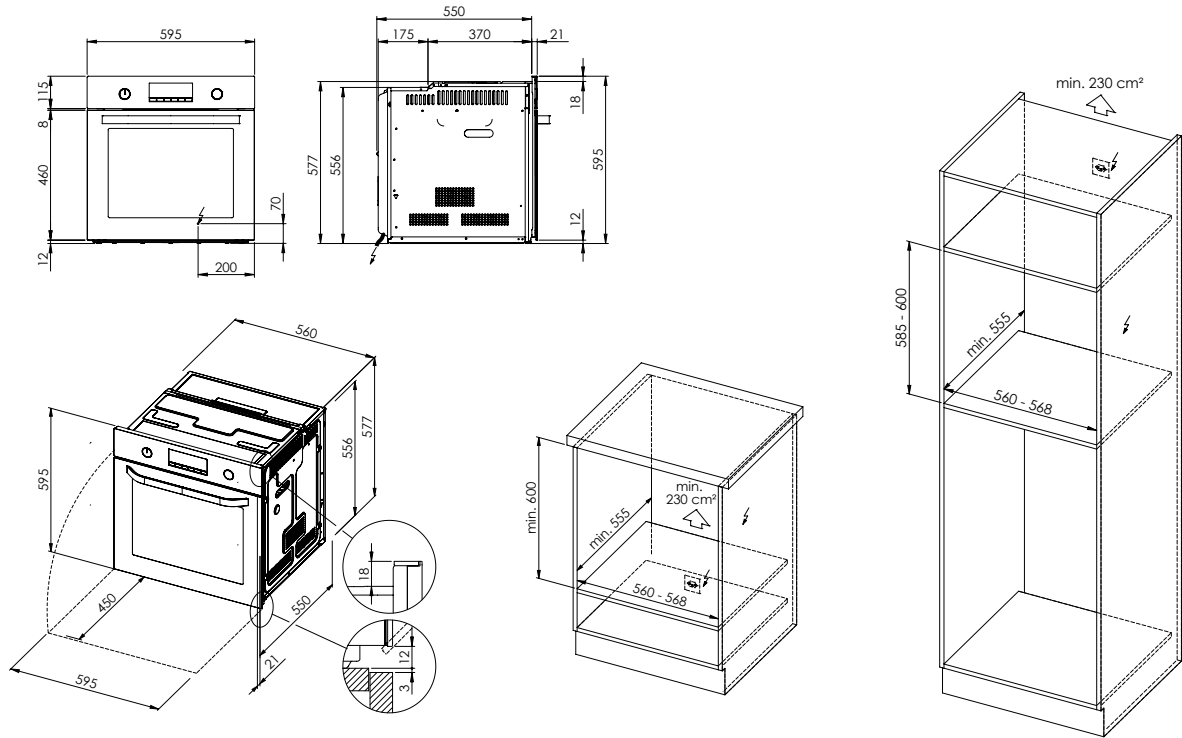

Samsung Backofen BO70 Dual Fan

Forno Samsung BO70 Dual Fan

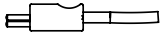

BO70¹: 230 V / 16 A, T23, 1400 mm

¹Direktanschluss möglich (Anschlusskabel bauseits) / Collegamento elettrico diretto possibile (cavo di collegamento fornito da parte cliente)

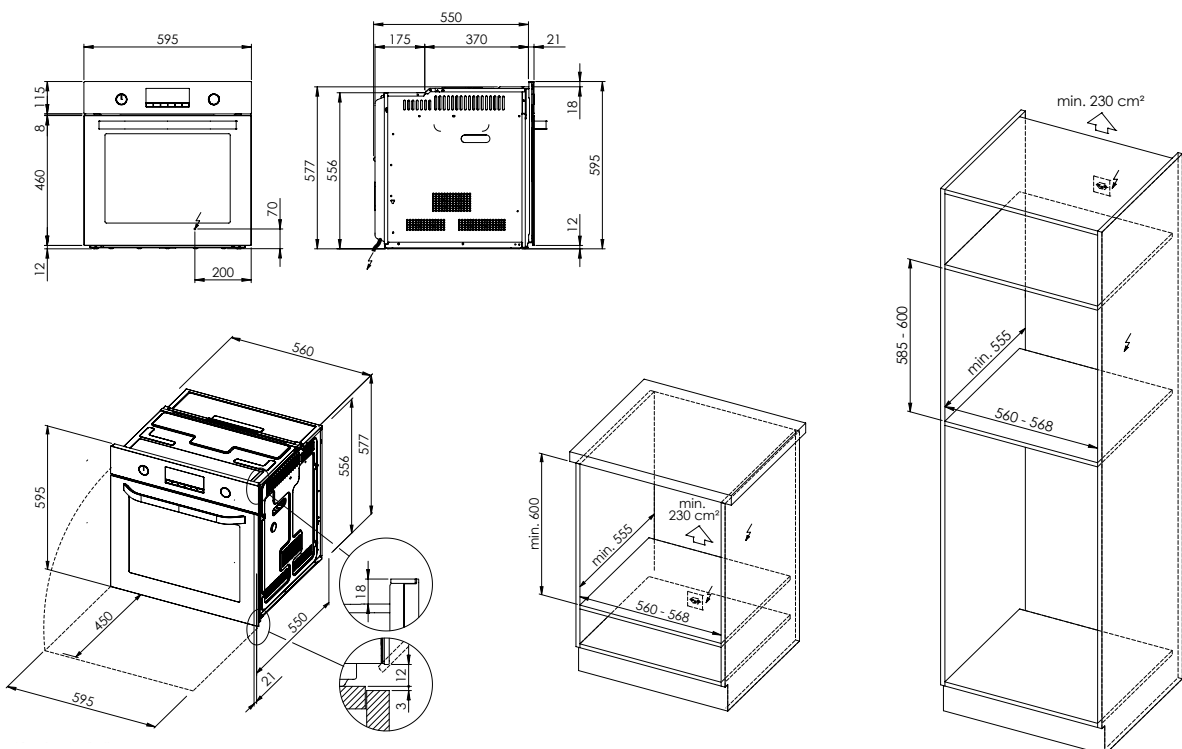

Samsung Backöfen und Kompaktgeräte: Masszeichnungen Forni e apparecchi compatti Samsung: disegni quotati

Samsung Combi-Steamer CS40 Kompaktgerät Apparecchio compatto: Combi Steamer Samsung CS40

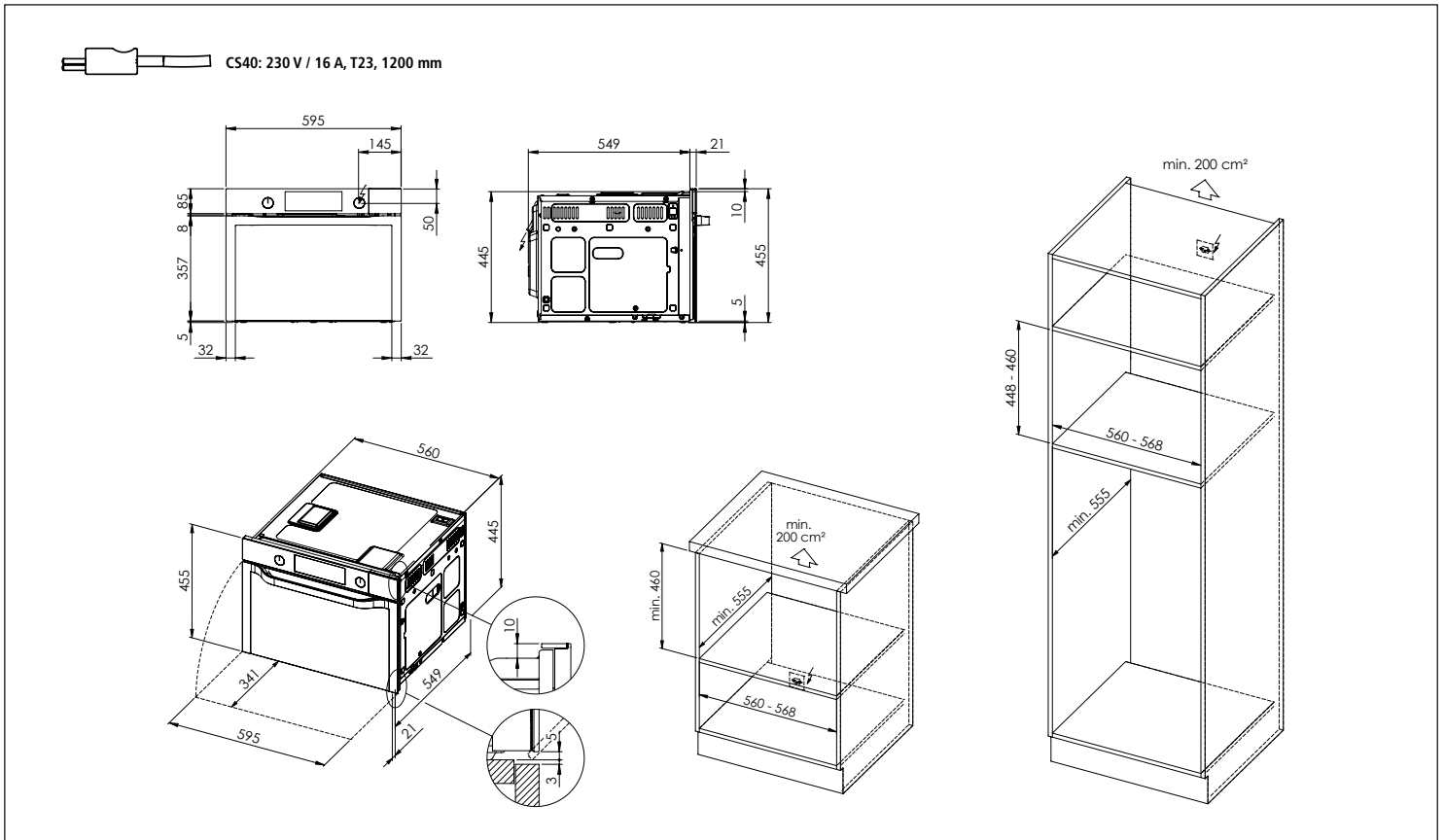

Samsung Combi-Steamer CS40 Kompaktgerät mit Wärmeschublade WS40 Apparecchio compatto: Combi Steamer Samsung CS40 + cassetto scaldavivande WS40

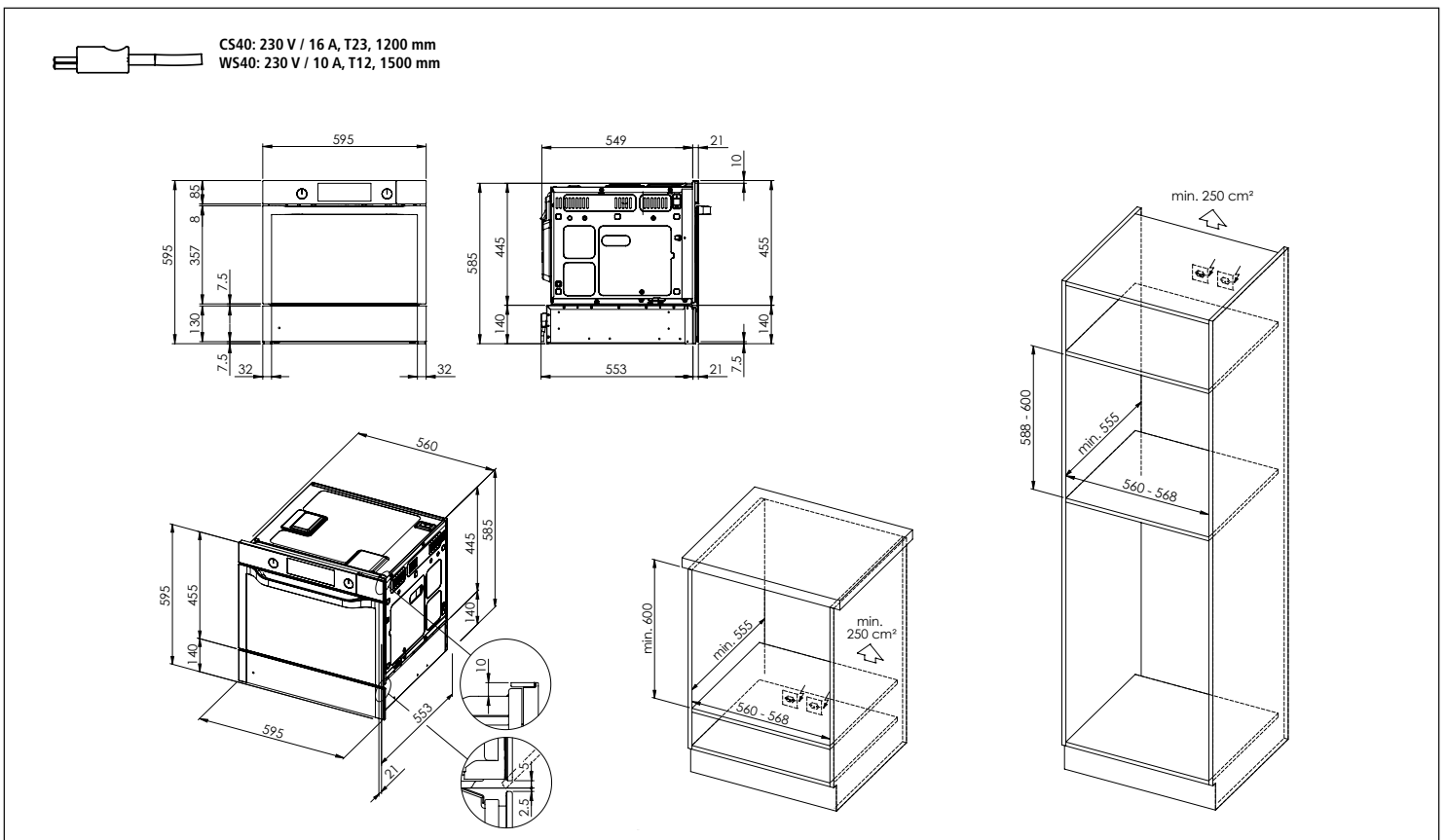

Samsung Backöfen und Kompaktgeräte: Masszeichnungen Forni e apparecchi compatti Samsung: disegni quotati

Set Angebot «Combi-Steamer 2 x CS40»
Offerta di set «Combi Steamer 2 x CS40»

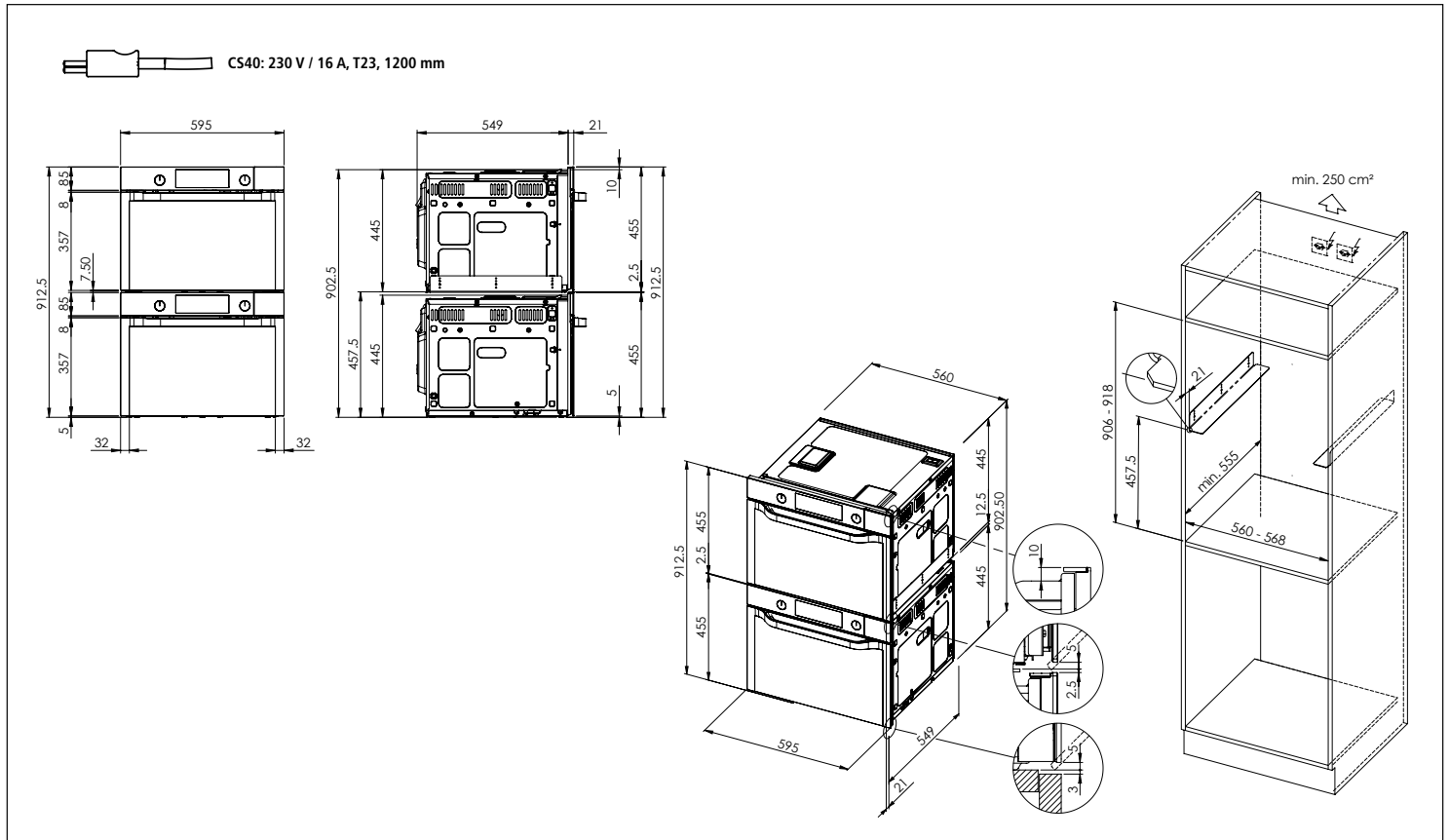

Set Angebot «Combi-Steamer 2 x CS40 + Wärmeschublade WS40»
Offerta di set «Combi Steamer 2 x CS40 + cassetto scaldavivande WS40»

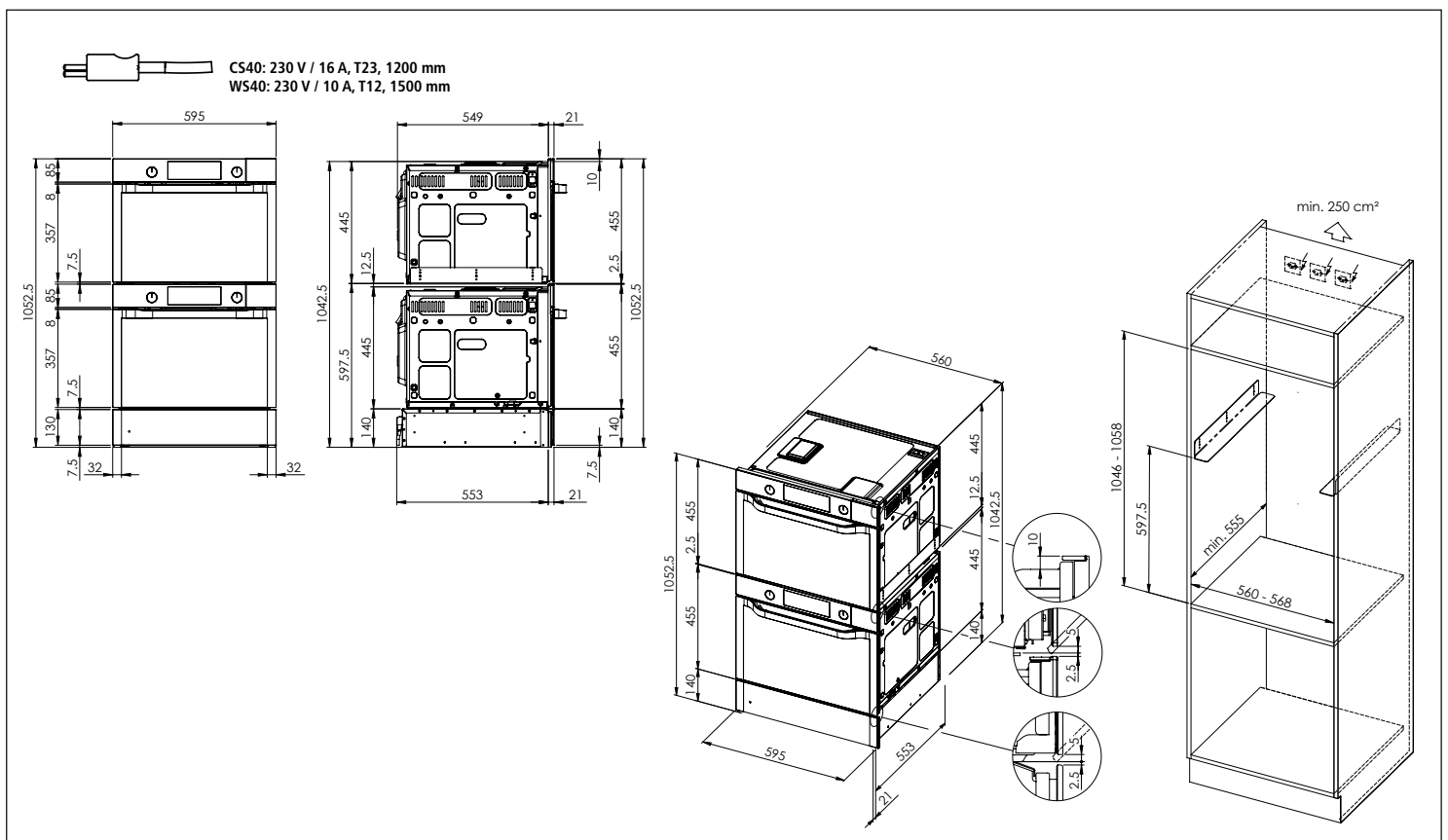

Samsung Backöfen und Kompaktgeräte: Masszeichnungen

Forni e apparecchi compatti Samsung: disegni quotati

Samsung Backofen mit Mikrowelle BM30/50 Kompaktgerät
Apparecchio compatto: forno con microonde Samsung BM30/50

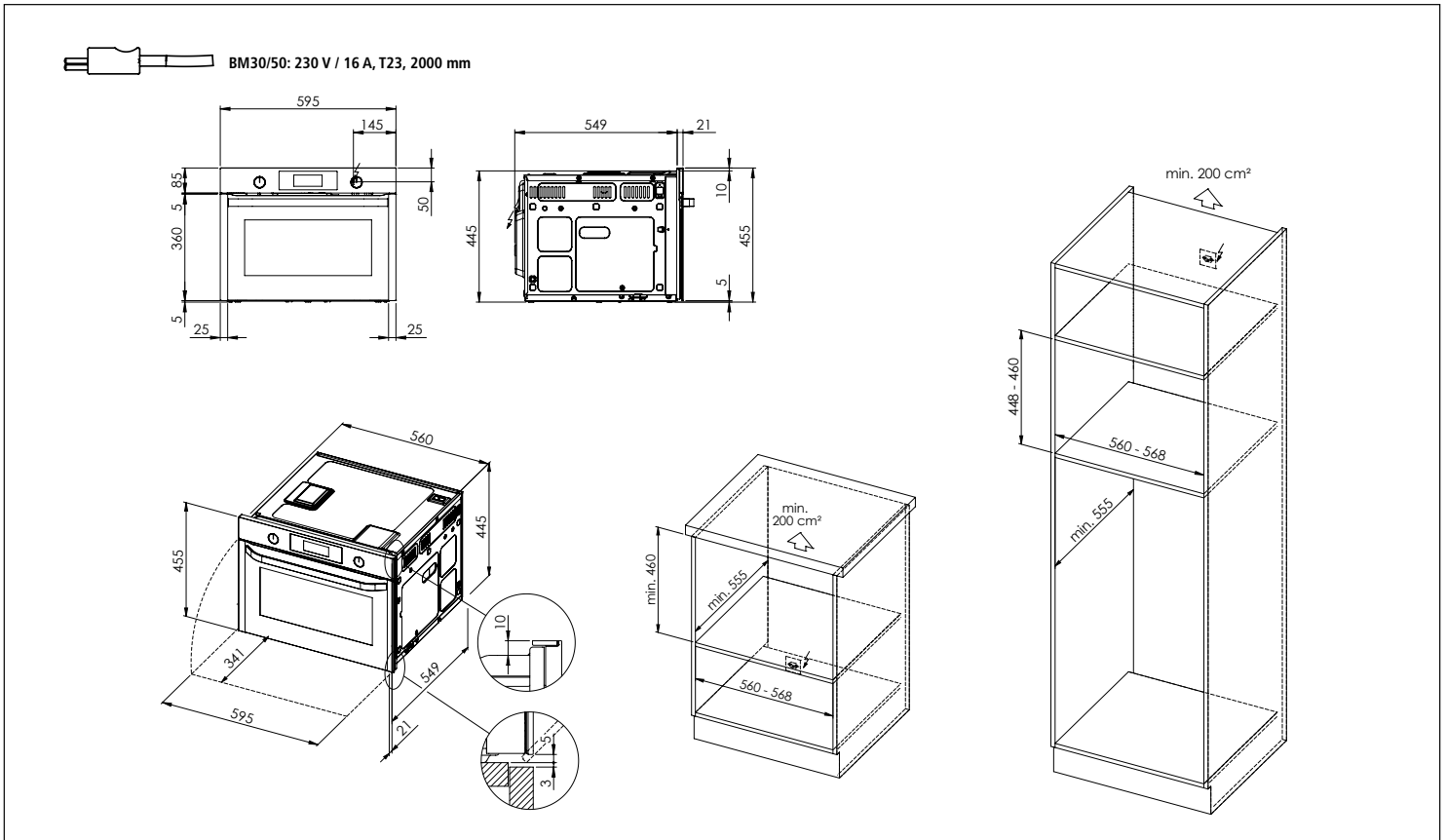

Samsung Backofen mit Mikrowelle BM30/50 Kompaktgerät mit Wärmeschublade WS10/20/30/50
Apparecchio compatto: forno con microonde Samsung BM30/50 con cassetto scaldavivande WS10/20/30/50

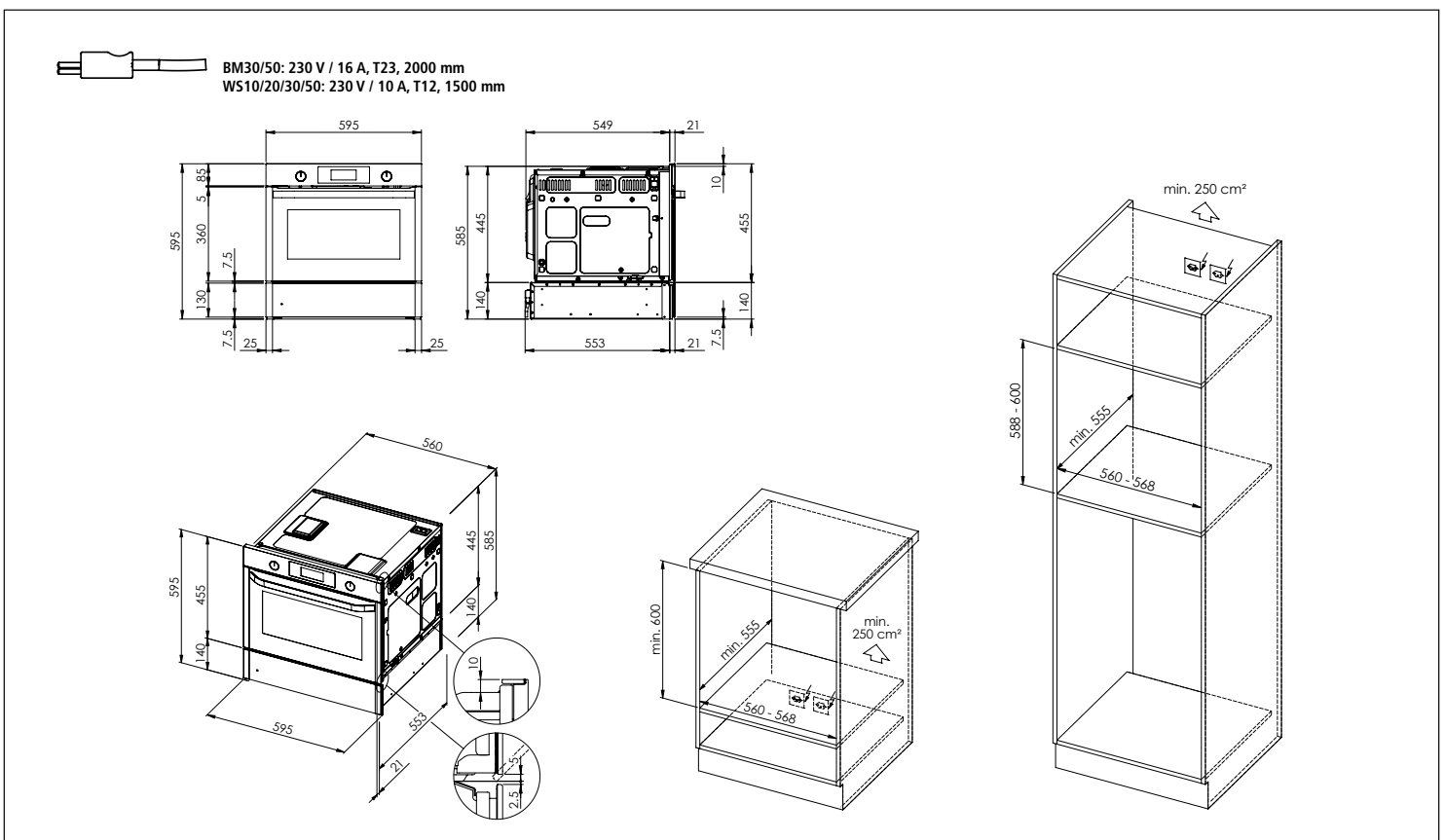

Samsung Backöfen und Kompaktgeräte: Masszeichnungen

Forni e apparecchi compatti Samsung: disegni quotati

Samsung BO und BO
 Samsung BO e BO

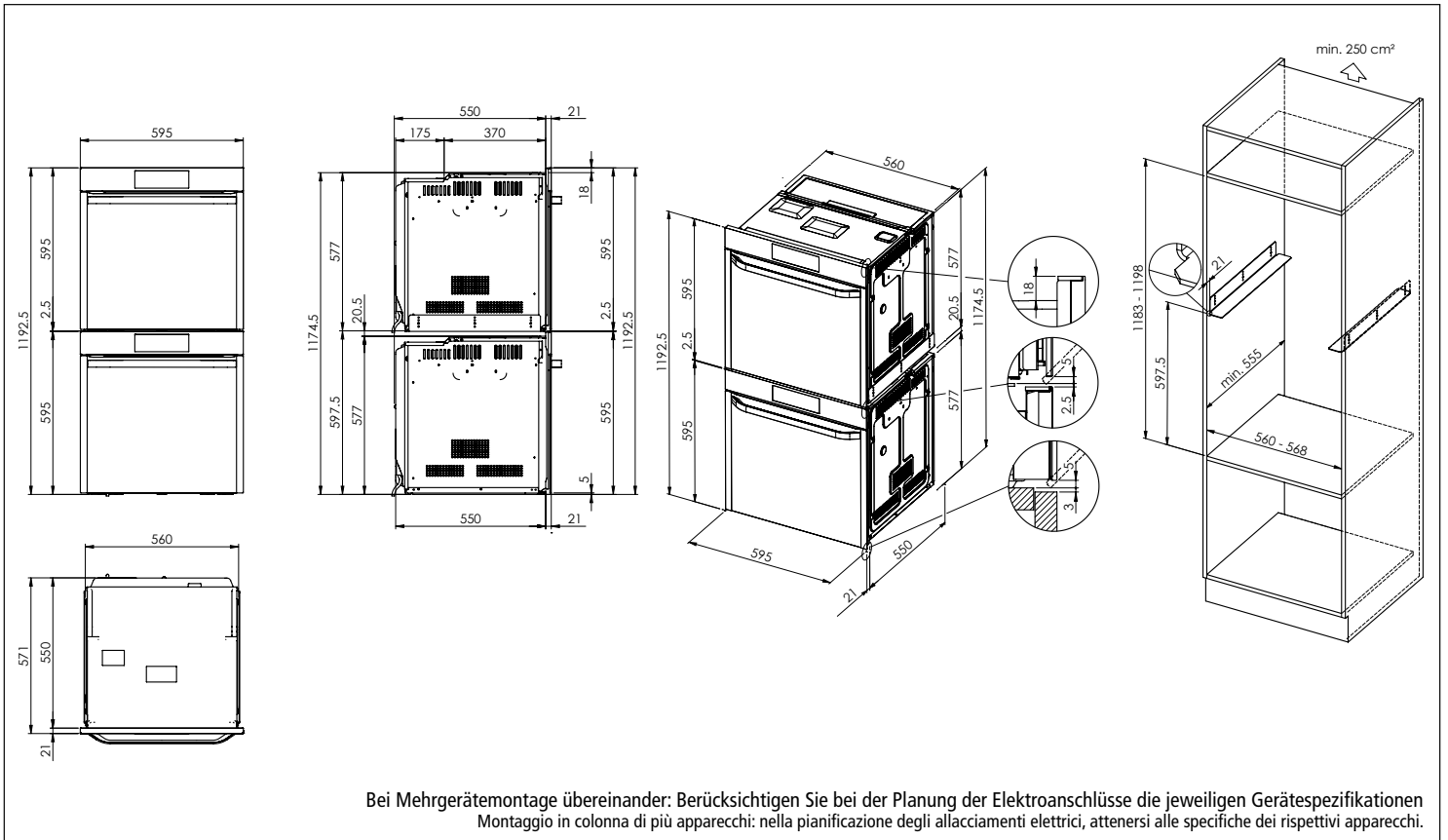

Samsung WS und BO und BO
 Samsung WS e BO e BO

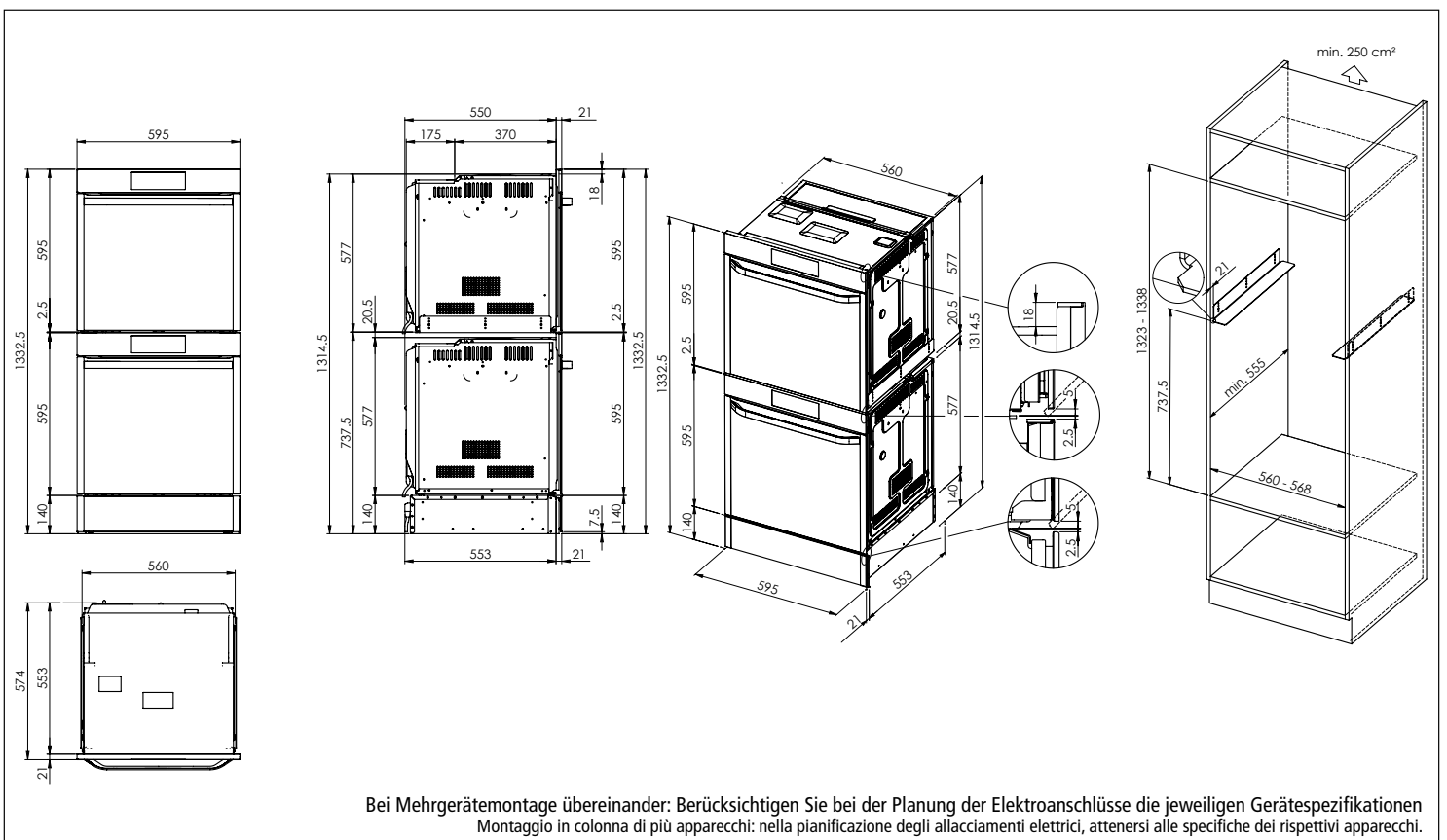

Samsung Backöfen und Kompaktgeräte: Masszeichnungen Forni e apparecchi compatti Samsung: disegni quotati

Samsung BO und BM oder CS

Samsung BO e BM o CS

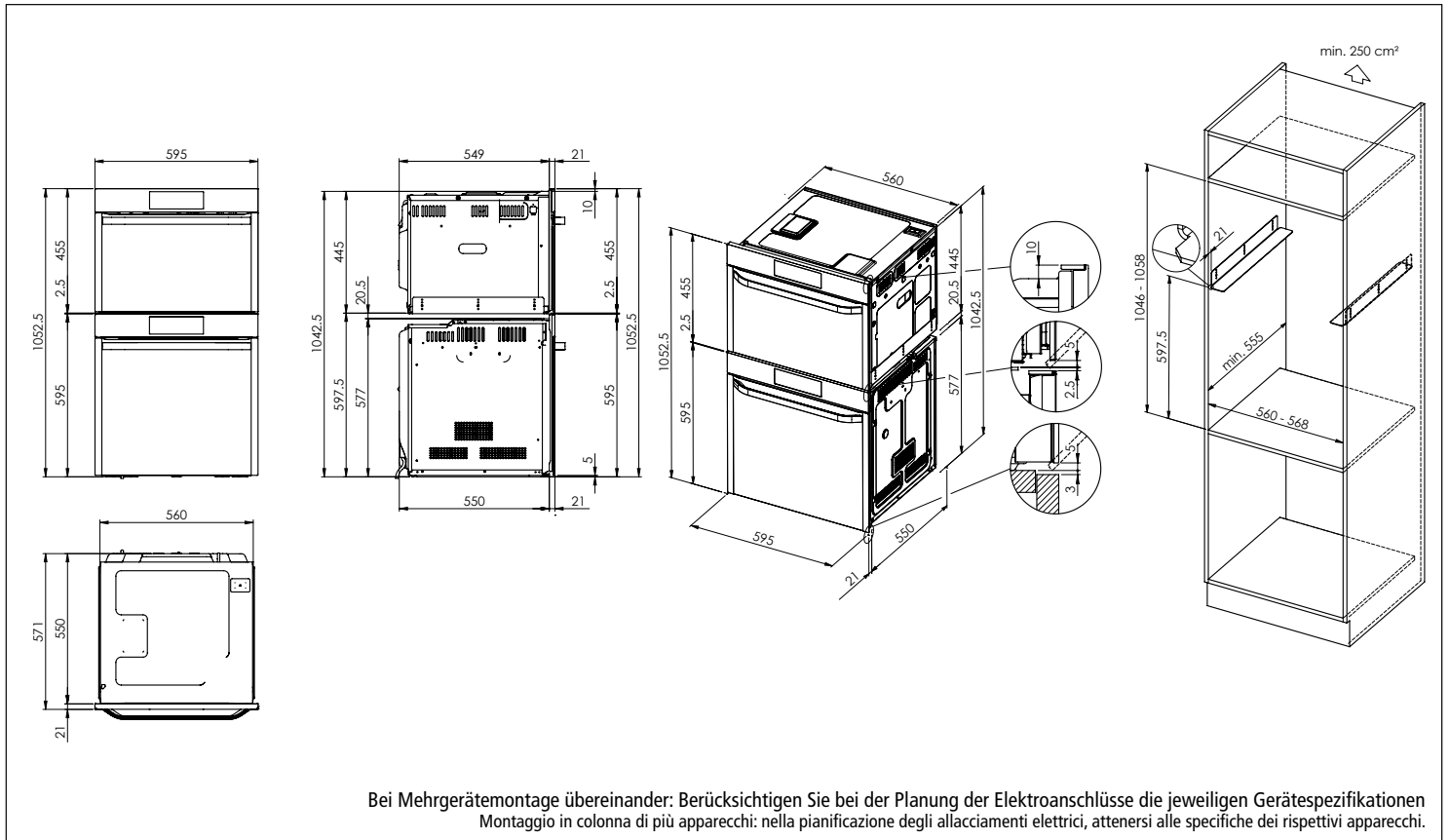

Samsung WS und BO und BM oder CS

Samsung WS e BO e BM o CS

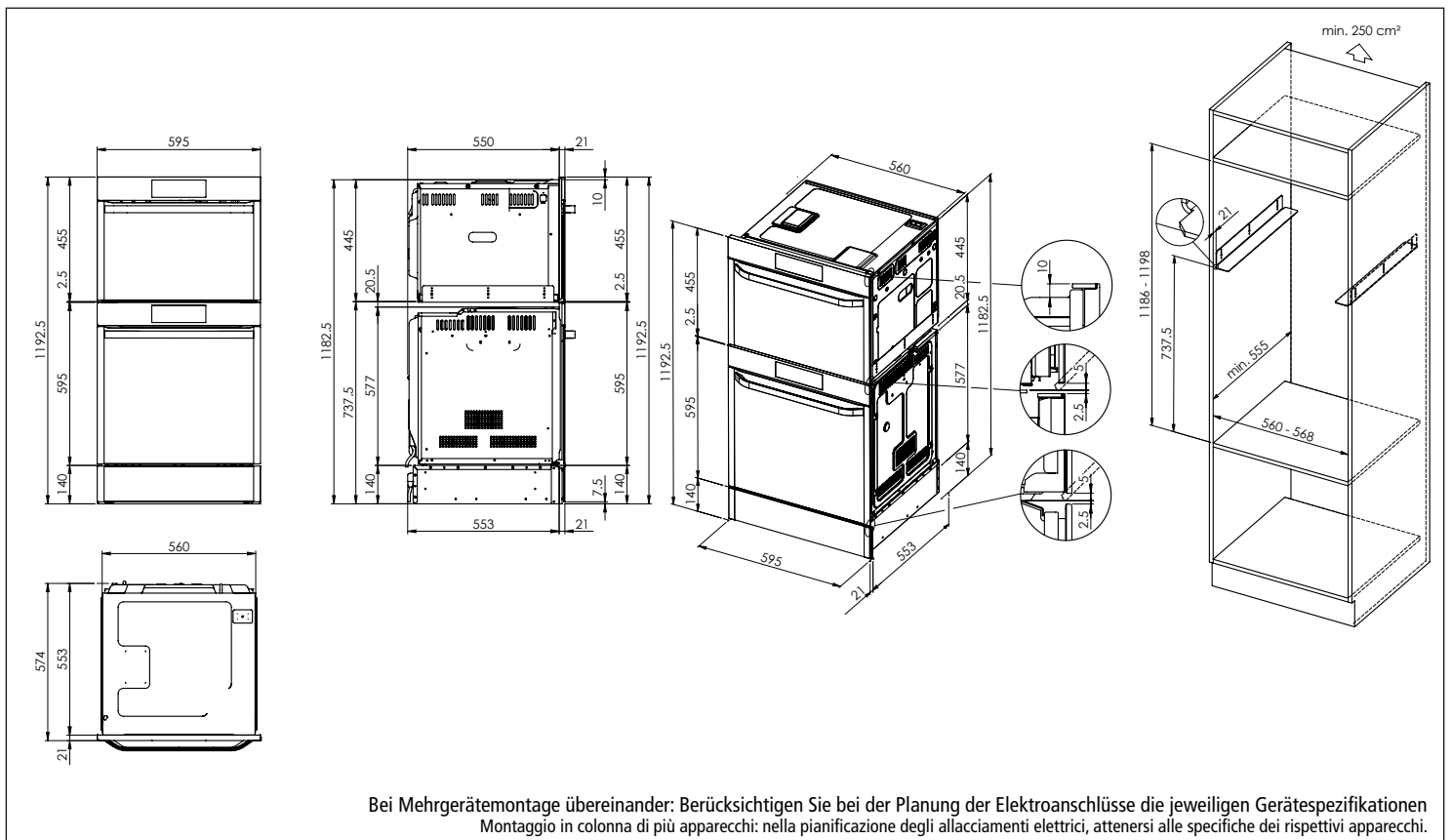

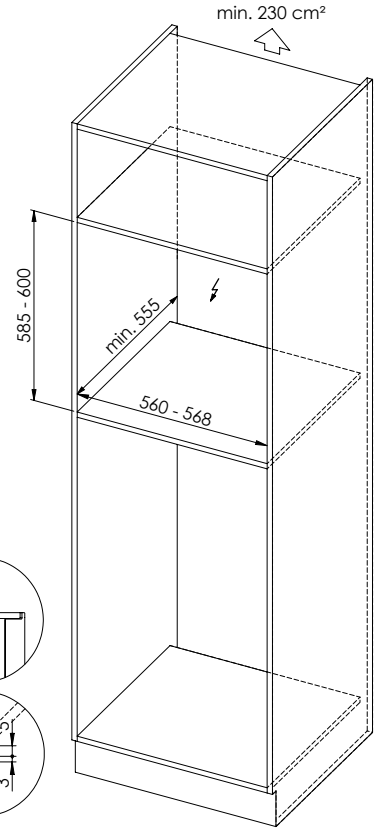
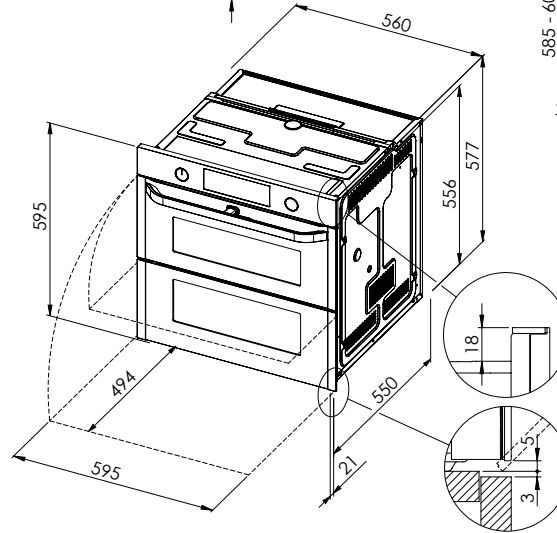
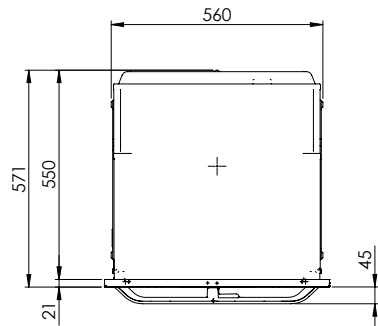
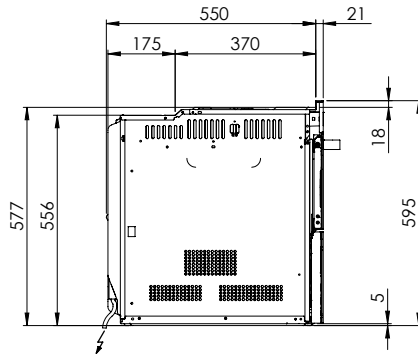
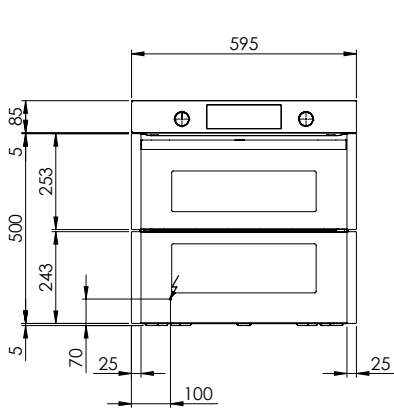

 BO30: 230 V / 16 A, Direktanschluss / Raccordement électrique / Rollegamento elettrico¹

¹Anschlusskabel baauseits
 Câble de raccordement fourni par le client
 Cavo di collegamento fornito da parte cliente

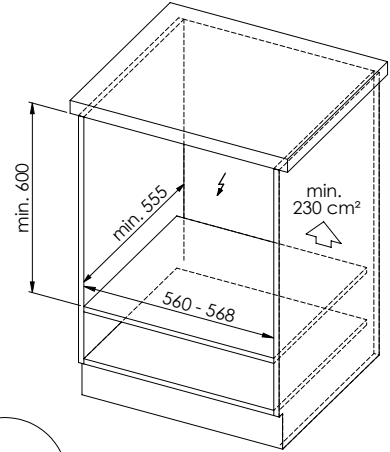
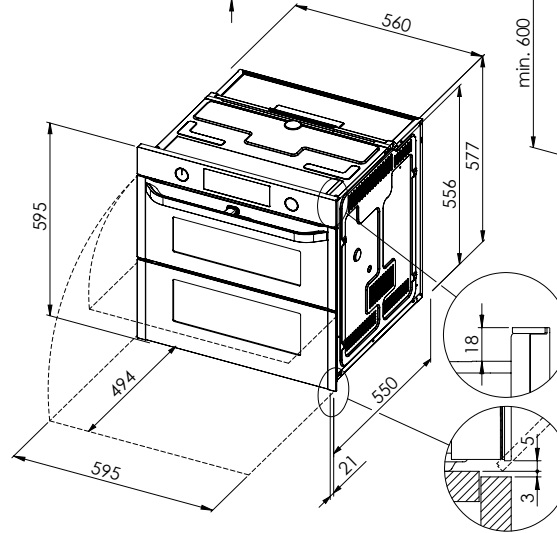
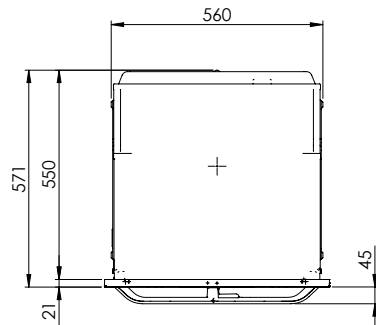
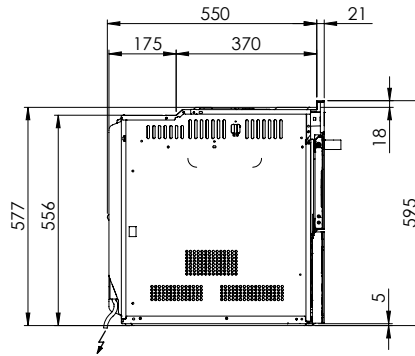
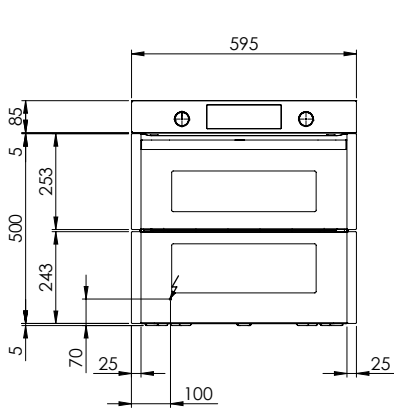

 BO30: 230 V / 16 A, Direktanschluss / Raccordement électrique / Rollegamento elettrico¹

¹Anschlusskabel baueits
 Câble de raccordement fourni par le client
 Cavo di collegamento fornito da parte cliente

Samsung BO30 & WS10/20/30/50

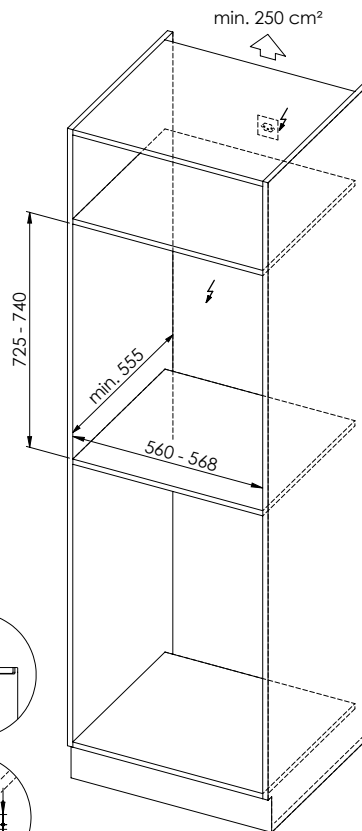
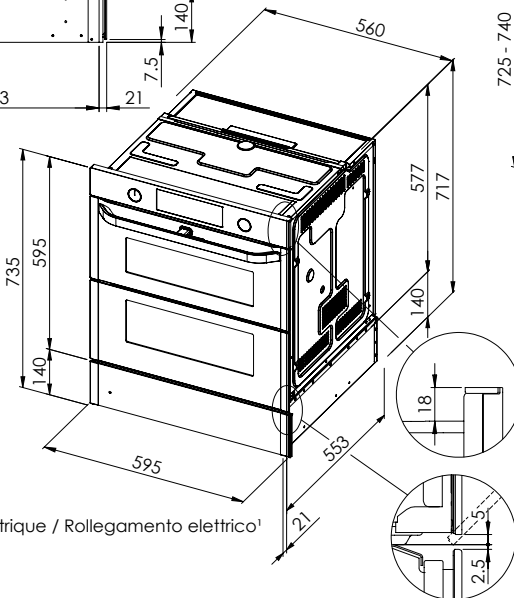
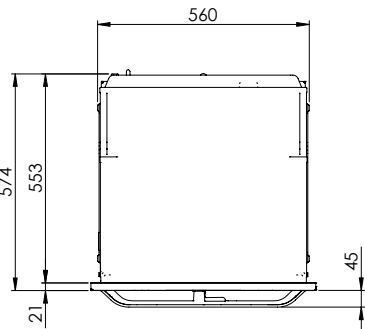
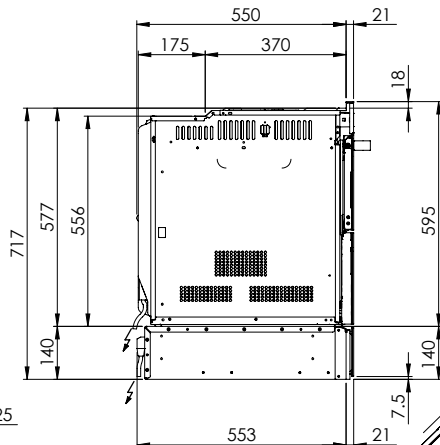
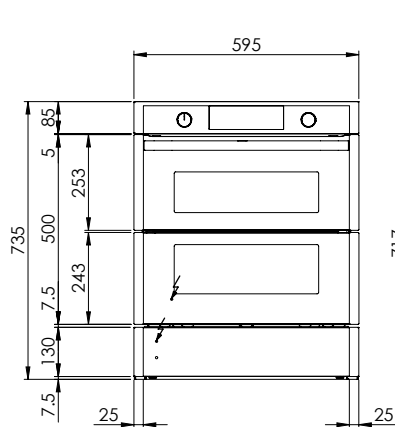

BO30: 230 V / 16 A, Direktanschluss / Raccordement électrique / Rollegamento elettrico¹
 WS10/20/30/50: 230 V / 10 A, T12, 1500 mm

¹Anschlusskabel bauseits
 Câble de raccordement fourni par le client
 Cavo di collegamento fornito da parte cliente

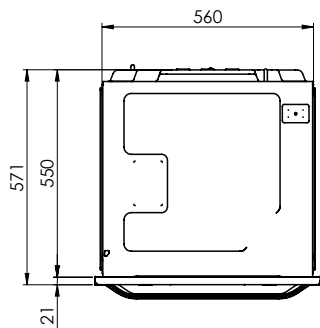
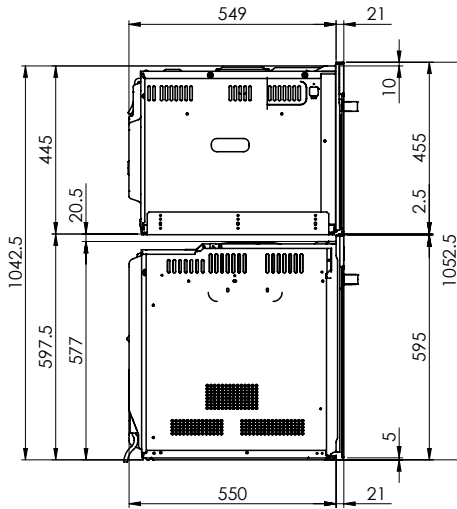
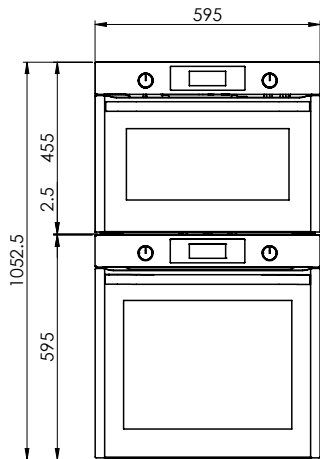

Bei Mehrgerätemontage übereinander: Berücksichtigen Sie bei der Planung der Elektroanschlüsse die jeweiligen Gerätespezifikationen.
 Montage de plusieurs appareils l'un sur l'autre: veuillez tenir compte des spécifications de chaque appareil lors de la planification des raccordements électriques.
 Montaggio in colonna di più apparecchi: nella pianificazione degli allacciamenti elettrici, attenersi alle specifiche dei rispettivi apparecchi.

Es ist das Nachwendrecht vorbehalten, dieses Diagramm, Gegenstandsbezeichnungen und alle Rechte vor, Nach und Nebenrechten, Marken, Patente, Copyrights oder Verwendungen ohne unsere Zustimmung zu verbreiten. © Copyright 2003 Suter Inox AG. All rights reserved.

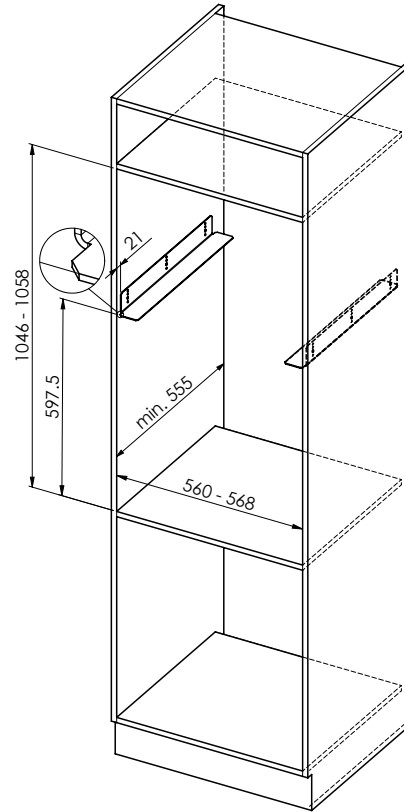
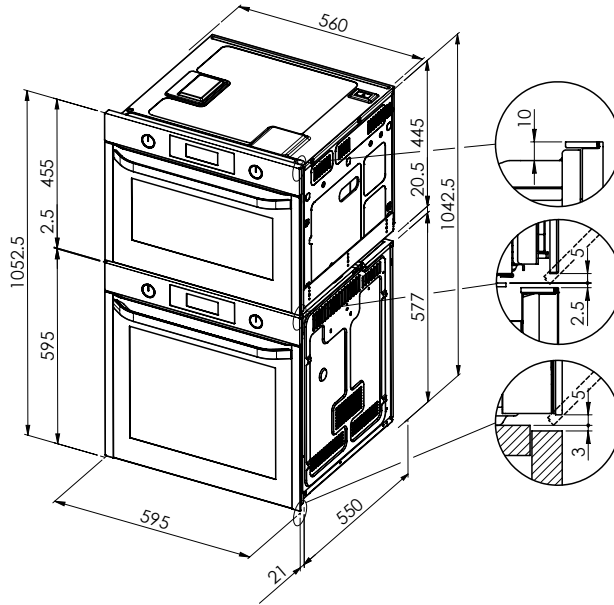

Es ist das Nachvollziehen und die Weitergabe der Rechte der Hersteller von Markenprodukten durch die Suter Inox AG vorbehalten. Die Suter Inox AG ist für die Verwendung dieser Zeichnung ohne schriftliche Genehmigung der Suter Inox AG. All rights reserved.

Bei Mehrgerätemontage übereinander: Berücksichtigen Sie bei der Planung der Elektroanschlüsse die jeweiligen Gerätespezifikationen.
 Montage de plusieurs appareils l'un sur l'autre: veuillez tenir compte des spécifications de chaque appareil lors de la planification des raccordements électriques.
 Montaggio in colonna di più apparecchi: nella pianificazione degli allacciamenti elettrici, attenersi alle specifiche dei rispettivi apparecchi.

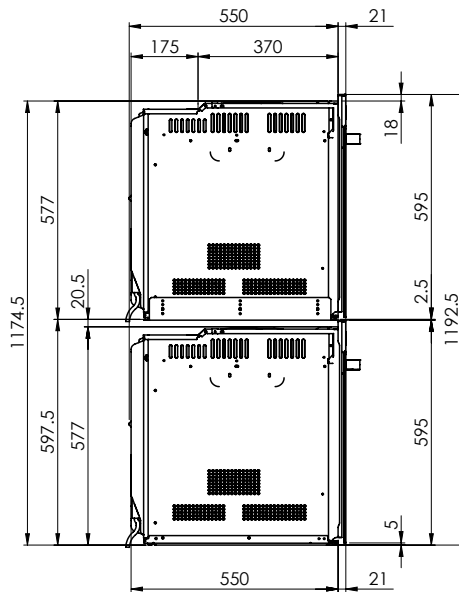
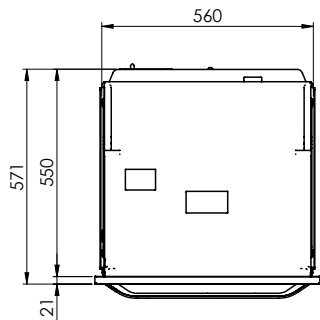
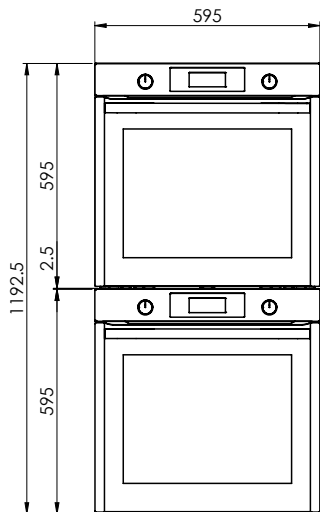

Bei Mehrgerätemontage übereinander: Berücksichtigen Sie bei der Planung der Elektroanschlüsse die jeweiligen Gerätespezifikationen.
 Montage de plusieurs appareils l'un sur l'autre: veuillez tenir compte des spécifications de chaque appareil lors de la planification des raccordements électriques.
 Montaggio in colonna di più apparecchi: nella pianificazione degli allacciamenti elettrici, attenersi alle specifiche dei rispettivi apparecchi.

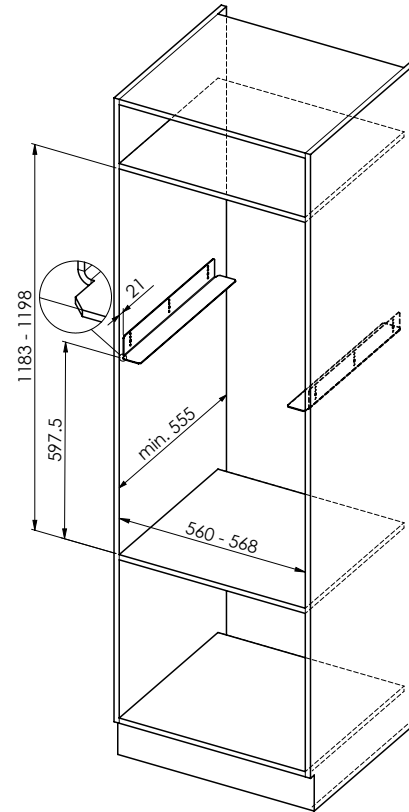
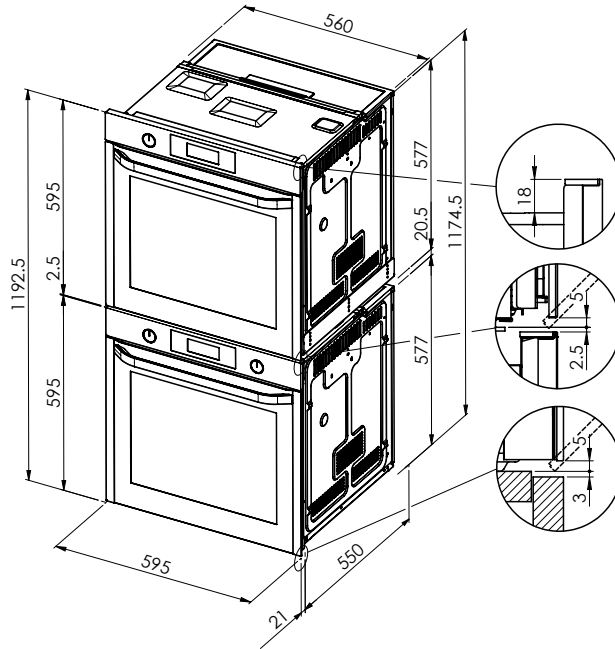

Es ist das Nachwendrecht vorbehalten, alle reproduzierbaren Rechte vorbehalten. © Copyright 2003 Suter Inox AG. All rights reserved.
Tous droits réservés. Toute réimpression ou utilisation non autorisée sans la permission écrite de la Suter Inox AG est formellement interdite.
All rights reserved. No part of this publication may be reproduced, stored in a retrieval system or transmitted in any form or by any means electronic, mechanical, photocopying, recording, or by any information storage or retrieval system, without the prior written permission of Suter Inox AG.

Bei Mehrgerätemontage übereinander: Berücksichtigen Sie bei der Planung der Elektroanschlüsse die jeweiligen Gerätespezifikationen.
Montage de plusieurs appareils l'un sur l'autre: veuillez tenir compte des spécifications de chaque appareil lors de la planification des raccordements électriques.
Montaggio in colonna di più apparecchi: nella pianificazione degli allacciamenti elettrici, attenersi alle specifiche dei rispettivi apparecchi.

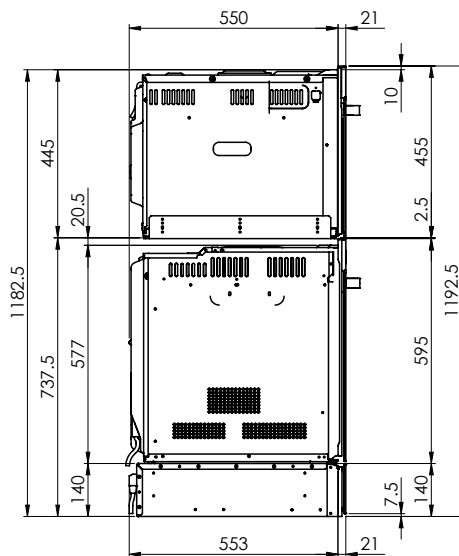
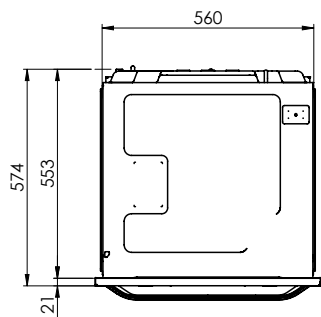
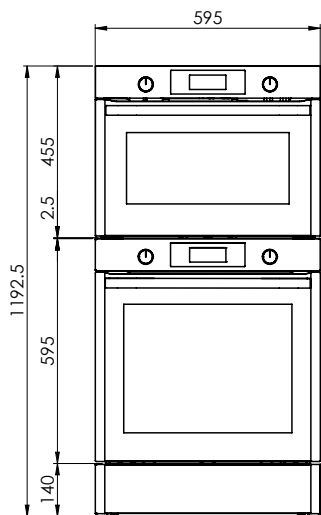

Bei Mehrgerätemontage übereinander: Berücksichtigen Sie bei der Planung der Elektroanschlüsse die jeweiligen Gerätespezifikationen.
 Montage de plusieurs appareils l'un sur l'autre: veuillez tenir compte des spécifications de chaque appareil lors de la planification des raccordements électriques.
 Montaggio in colonna di più apparecchi: nella pianificazione degli allacciamenti elettrici, attenersi alle specifiche dei rispettivi apparecchi.

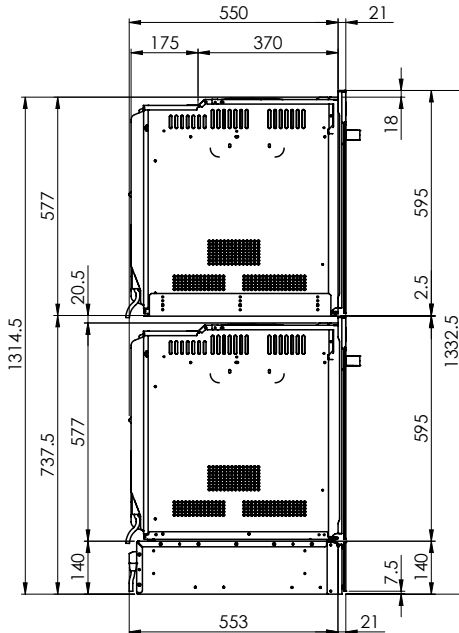
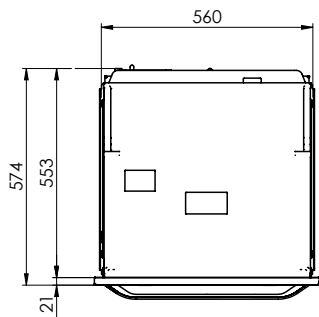
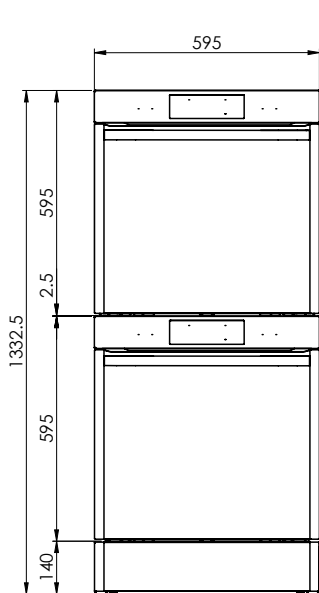

Bei Mehrgerätemontage übereinander: Berücksichtigen Sie bei der Planung der Elektroanschlüsse die jeweiligen Gerätespezifikationen.
 Montage de plusieurs appareils l'un sur l'autre: veuillez tenir compte des spécifications de chaque appareil lors de la planification des raccordements électriques.
 Montaggio in colonna di più apparecchi: nella pianificazione degli allacciamenti elettrici, attenersi alle specifiche dei rispettivi apparecchi.

