

## Samsung Backofen BO60 Dual Fan

[> Weblink](#)

**Modell**  
Samsung Backofen BO60 Dual Fan

**Energieeffizienzklasse**  
A

**Hersteller-Nr.**  
NV70K2340RB/EO

**Artikel Nr.**  
500.000.004.00

**Geräteart**  
Backöfen

**Bauart**  
Euro-Norm 60 cm

**VRG**  
10.00

**Preis CHF**  
1'106.- exkl. MwSt

## Highlights

- Dual Fan mit doppelter Heissluft: schnell, effizient und gleichmässig garen
- 70L Garvolumen
- 20 Automatik-Programme
- Einfache Bedienung: versenkbarer Drehknopf und Sensor-Tasten
- Garraum mit Keramik-Emaille: kratzfest, antibakteriell
- Selbstreinigend: Katalyse & Dampf

## Produktbeschreibung

Bauart: **Euro-Norm 60 cm**  
GTIN-Nr.: **8806088179636**

**Effizienz und Verbrauch**

Energieeffizienzklasse (von A+++ bis D): **A**

Energieeffizienzindex: **94**

**Energieverbrauch**

Energieverbrauch, konventionell (kWh / Zyklus): **0,99 kWh**

Energieverbrauch Umluft / Heissluft (kWh / Zyklus): **0,79 kWh**

Standby-Verbrauch: **0,9 W**

Verbrauch pyrolytische Reinigung (kWh / Zyklus): -

**Design**

Farbe Bedienblende: **Schwarz**

Material Bedienblende: **Edelstahl**

Rahmen / Material: - / -

**Anzeige und Bedienung**

Anzeige: **Digitalanzeige**

Display und Beleuchtung: **LED, eisblau**

Bedienung: **Drehknopf versenkbar, Tasten**

**Hausgeräte-Vernetzung**

Samsung Smart Home: -

**Gebrauchseigenschaften**

max. einstellbare Temperatur bei Ober- / Unterhitze, Umluft / Heissluft: **250°C**

Temperatur bei Dampfbetrieb :-

Mikrowellen-Ausgangsleistung (W): -

Nutzbare Grillfläche: **1860 cm<sup>2</sup>**

Nutzbare Garraumvolumen: **70 L**

**Abmessungen**

Geräteabmessungen (H x B x T): **595 x 595 x 571 mm**

**Leergewicht**

Gewicht des Gerätes: **34,2 kg**

**Ausstattung**

Innenabmessungen (Nutzmasse) mm (H x B x T): **353 x 465 x 400**

Ober- und Unterhitze: **Ja / Ja**

Umluft: -

Heissluft: **Ja**

Dampf:-

Mikrowelle: -

Grillheizkörper vorhanden / nachrüstbar: **Ja / -**

Grillmotor / Umluftgrillen: **Nein / Ja**

Zeitschalter / Schaltuhr: **Ja / Ja**

Schublade / Wärmeschublade:

**Samsung Backofen BO60 Dual Fan**[> Weblink](#)**- / optional**

Anzahl Garräume: **1**  
Volumen pro Garraum (Einfachbetrieb/Oberer Garraum/Unterer Garraum): **70 L / - / -**  
Anzahl der Einschubebenen: **5**  
Beleuchtung / Sichtfenster: **Ja / Ja**  
Beleuchtung: **1 x 25 W, Halogen**  
Teleskopauszüge: **1-fach**  
Reinigung: **Katalyse, Dampfreinigung**  
Kühlungsverfahren: **Kühlungsventilator**  
Innenverkleidung: **Keramik-Emaille**

**Betriebsarten**

Dampf: -  
Dampf + Wärmen: -  
Dampf + Heissluft: -  
Dampf + Oberhitze + Heissluft: -  
Dampf + Unterhitze + Heissluft: -  
Ober-/ Unterhitze: **30~250°C**  
Heissluft: **30~250°C**  
Heissluft ECO: **30~250°C**  
Grill: Gross / Eco / Umluft: **100~250°C / 100~250°C / -**  
Unterhitze + Heissluft: **40~250°C**  
Oberhitze + Heissluft: **40~250°C**  
Unterhitze: **100~230°C**  
Intensivgaren: -  
Bratautomatik (ProRoasting): **80~200°C**  
Mikrowelle + Grill: -  
Mikrowelle + Heissluft: -

**Programme**

Spezialfunktionen: **Multi-Level Modus**  
Automatik-Programme: **20**  
Dual Cook: -

**Kontrollfunktionen**

Kontrollfunktionen: **Uhrzeit, Küchentimer, Kindersicherung, Garzeittimer, Endzeit, Startverzögerung, Signalton**

**Leistung**

Gesamtleistung: **3400-3600 W**  
Heissluft: **1700 W**  
Grill max. / min.: **1600 / 1100 W**

**Elektrischer Anschluss**

Anschlussspannung: **230 V**  
Frequenz: **50 Hz**  
Anschlusswerte: **3,4-3,6 kWh**  
Absicherung: **16 A**  
Länge Netzanschlussleitung: **1,4 m**  
Netzanschlusstecker: **Schuko-Stecker mit CH-Adapter (16A, Typ 23)**

**Technische Daten**

Breitennorm: **Euro-Norm 60 cm**  
Höhenorm: **Euro-Norm 60 cm**  
Nischenhöhe: **585 - 600 mm**  
Nischenbreite: **560 - 568 mm**  
Nischentiefe: **min. 555 mm**  
Gerätebreite in mm: **595 mm**  
Gerätehöhe in mm: **595 mm**  
Gerätetiefe in mm: **571 mm**

**Verpackung**

Gewicht, inkl. Verpackung: **36,5 kg**  
Verpackungsabmessungen (H x B x T): **646 x 682 x 656 mm**

Samsung Backofen BO60 Dual Fan > Weblink

Zubehör

Inklusives Zubehör

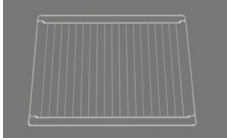

> Weblink  
500.000.042.00 / CHF 1.-  
Gitterrost

Optionales Zubehör



> Weblink  
500.000.040.00 / CHF  
88.-  
Extra tiefes Blech 50 mm

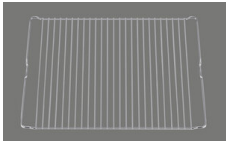

> Weblink  
500.000.045.00 / CHF  
49.-  
Gitterrosteinsatz

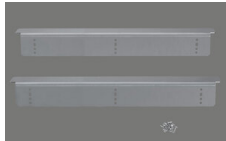

> Weblink  
500.000.074.00 / CHF  
60.-  
Auflegewinkel-Set

# Samsung Backöfen und Kompaktgeräte: Masszeichnungen Fours et appareils compacts Samsung: dessins techniques

## Samsung Backofen BO10 Gourmet Vapour Four Samsung BO10 Gourmet Vapour

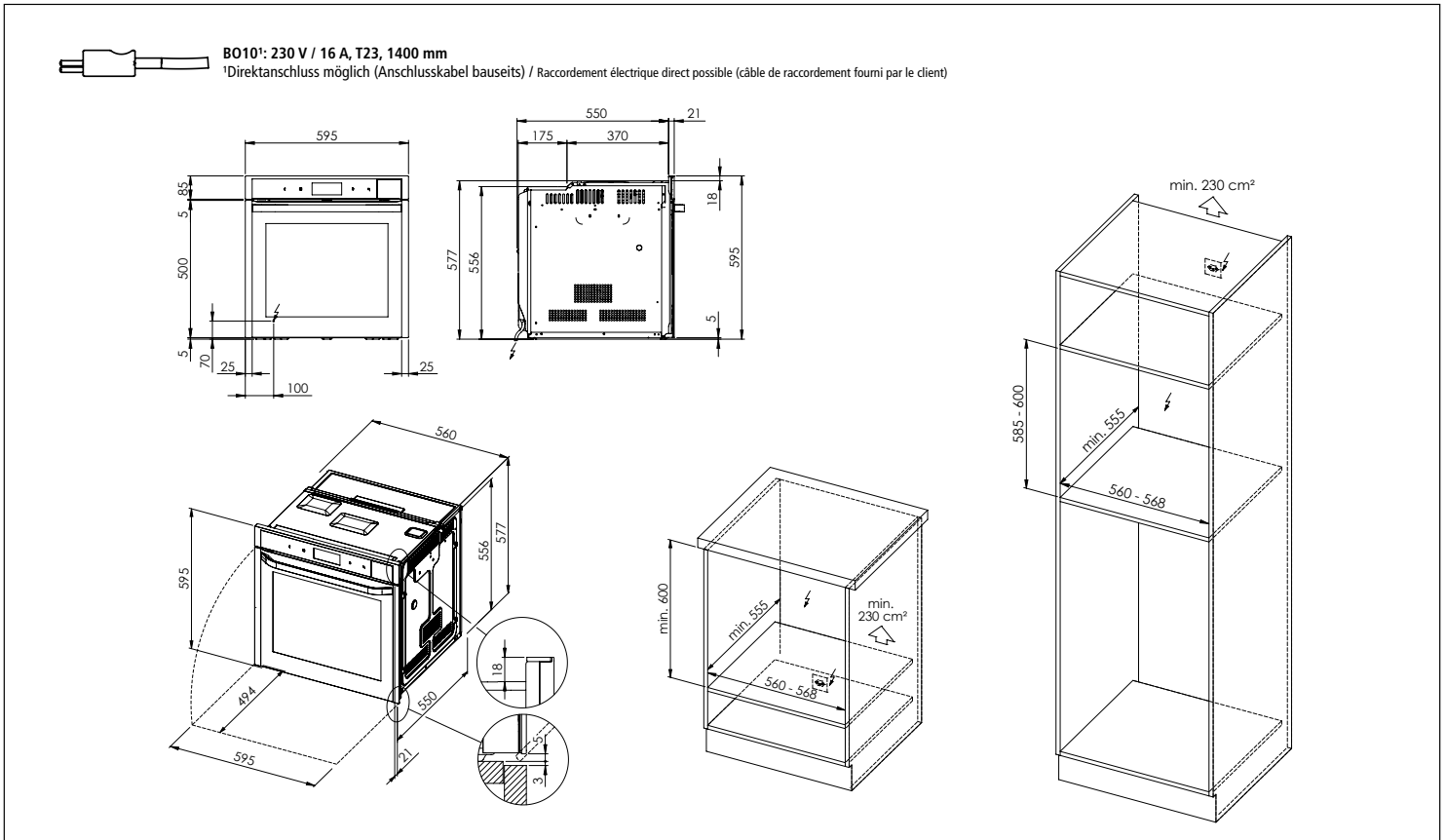

## Samsung Backofen BO10 Gourmet Vapour mit Wärmeschublade WS10/20/30/50 Four Samsung BO10 Gourmet Vapour avec tiroir chauffant WS10/20/30/50

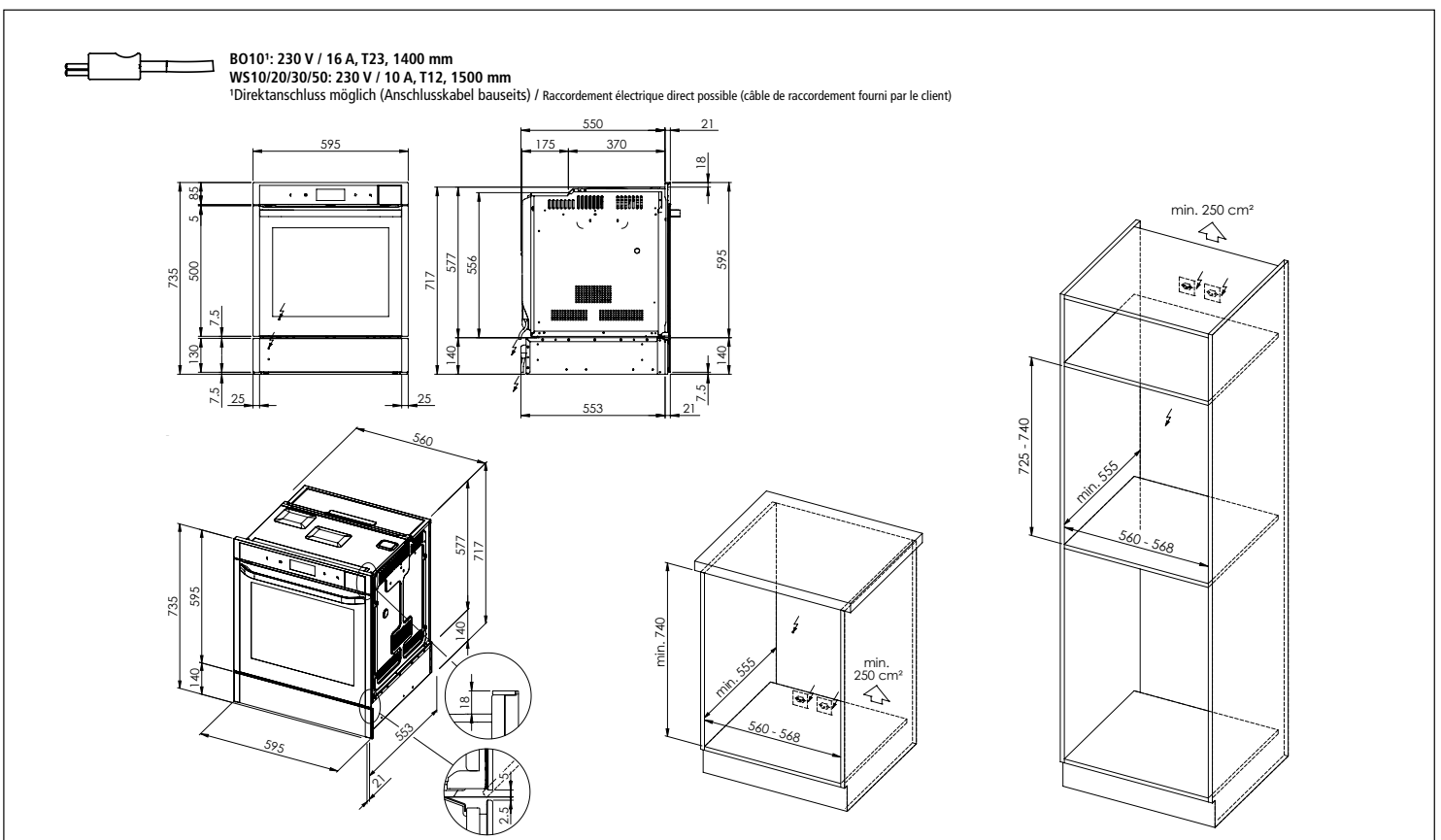

# Samsung Backöfen und Kompaktgeräte: Masszeichnungen Fours et appareils compacts Samsung: dessins techniques

## Samsung Backofen BO20 Dual Door Four Samsung BO20 Dual Door

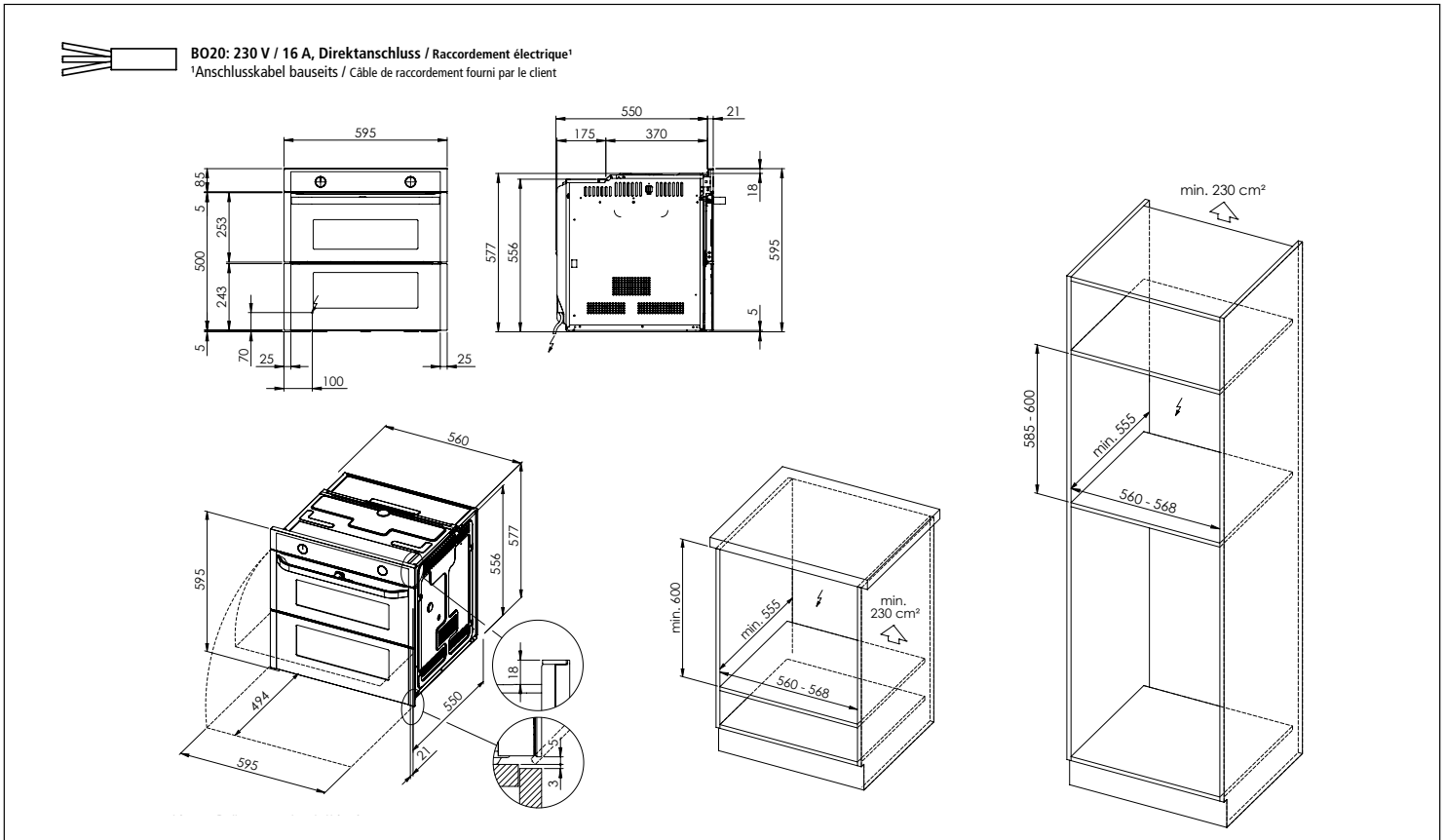

## Samsung Backofen BO20 Dual Door mit Wärmeschublade WS10/20/30/50 Four Samsung BO20 Dual Door avec tiroir chauffant WS10/20/30/50

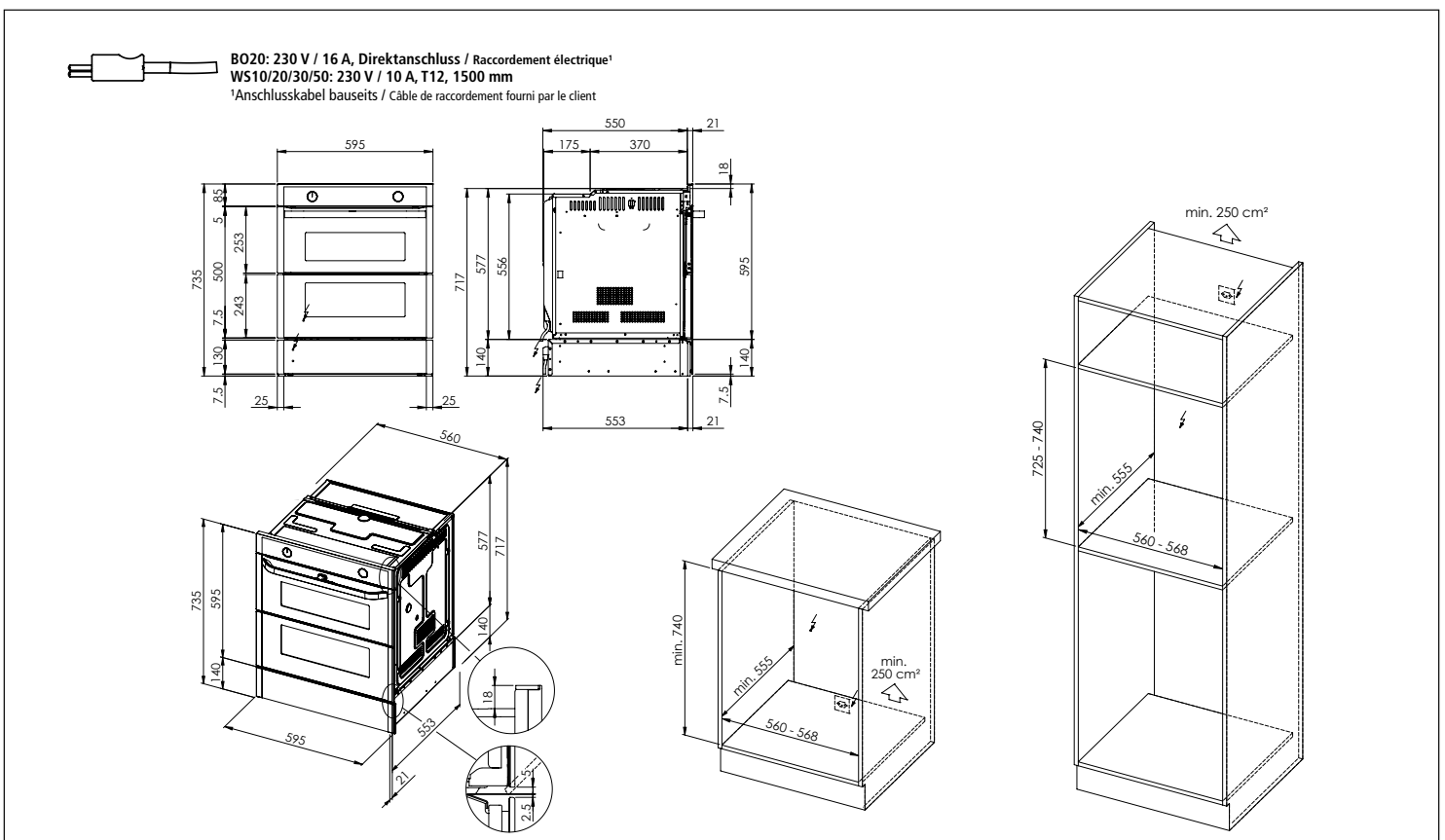

# Samsung Backöfen und Kompaktgeräte: Masszeichnungen Fours et appareils compacts Samsung: dessins techniques

## Samsung Backofen BO30 Dual Door Four Samsung BO30 Dual Door

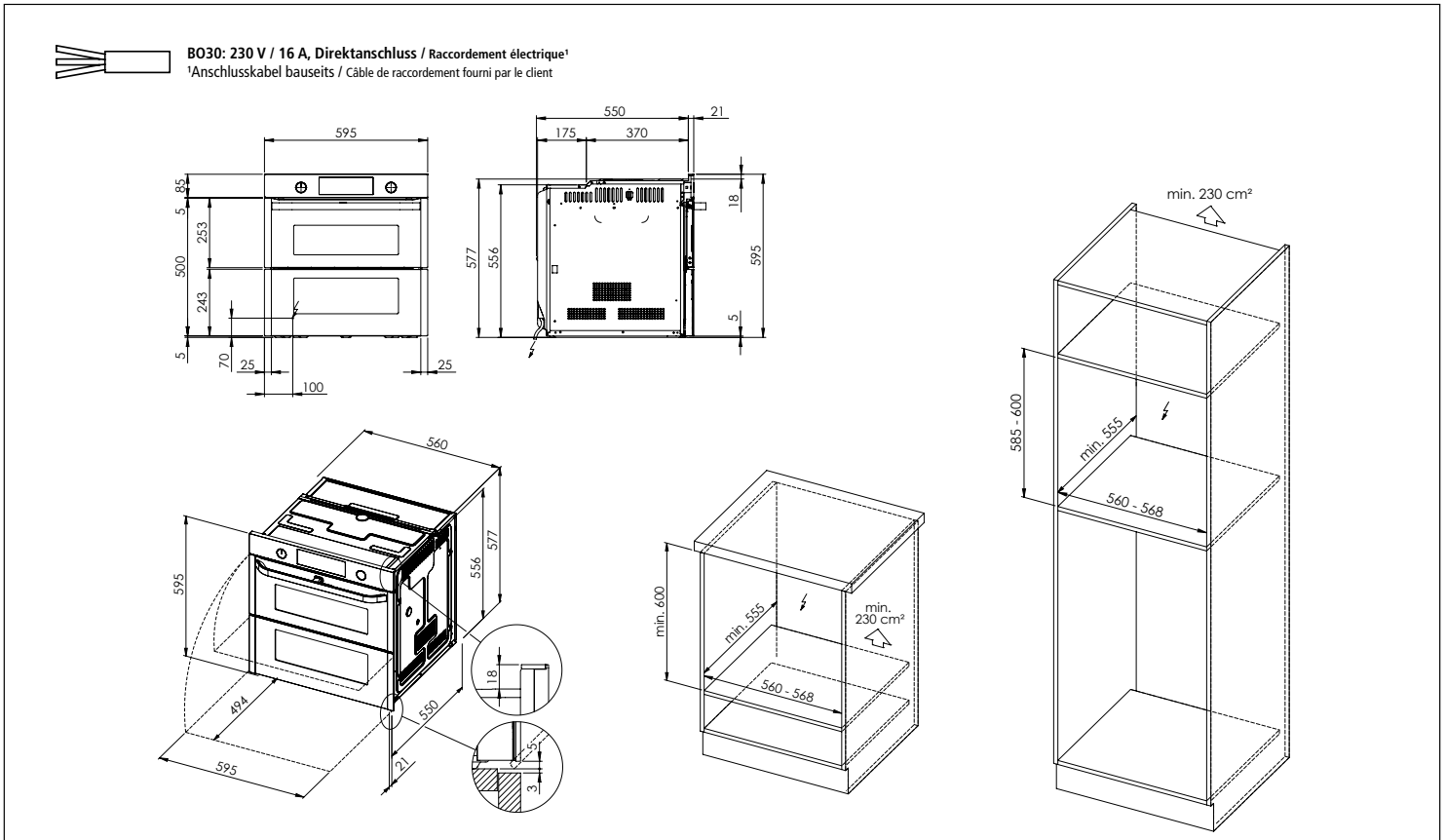

## Samsung Backofen BO30 Dual Door mit Wärmeschublade WS10/20/30/50 Four Samsung BO30 Dual Door avec tiroir chauffant WS10/20/30/50

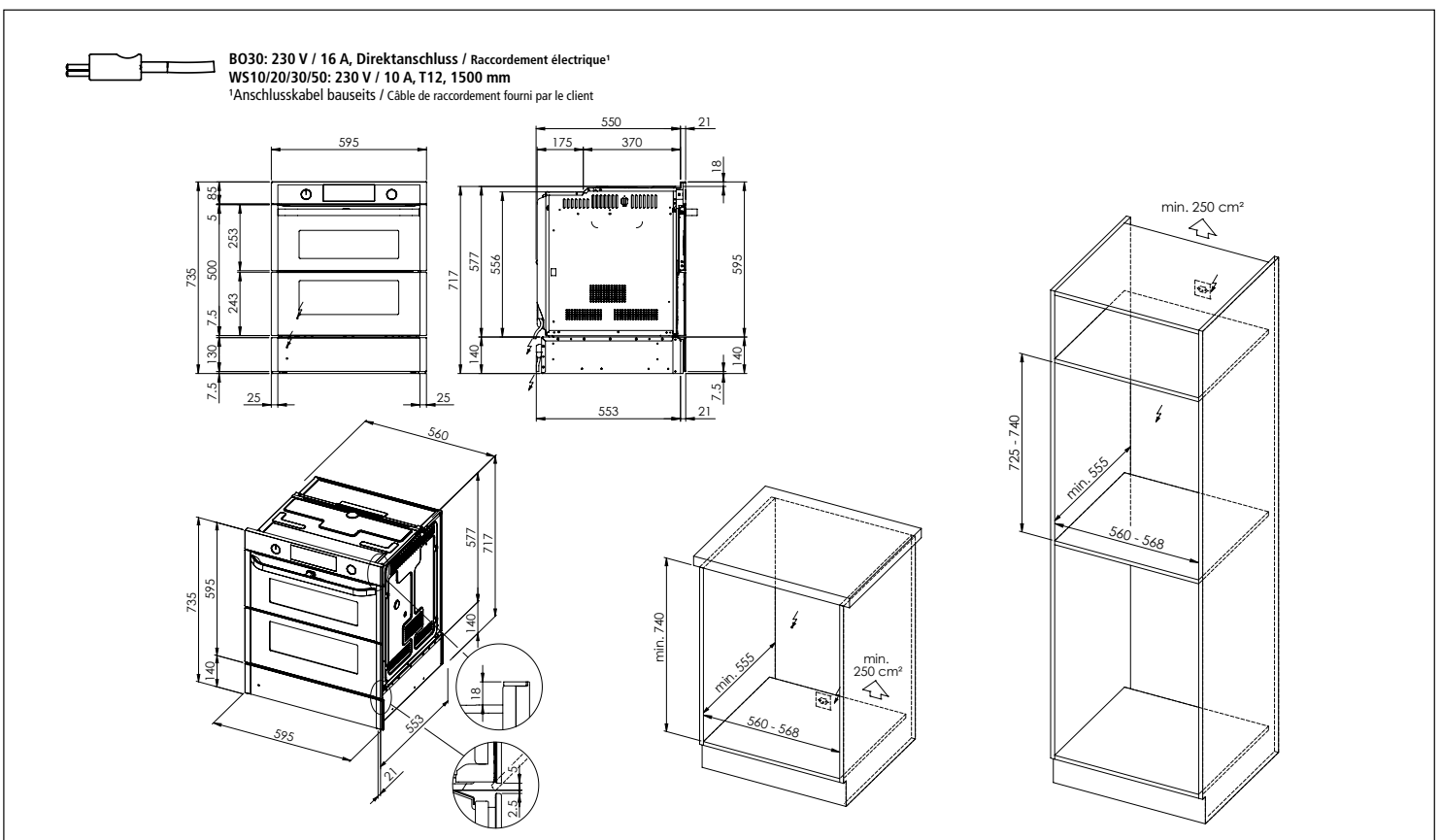

# Samsung Backöfen und Kompaktgeräte: Masszeichnungen Fours et appareils compacts Samsung: dessins techniques

## Samsung Backofen BO50 Dual Cook Four Samsung BO50 Dual Cook

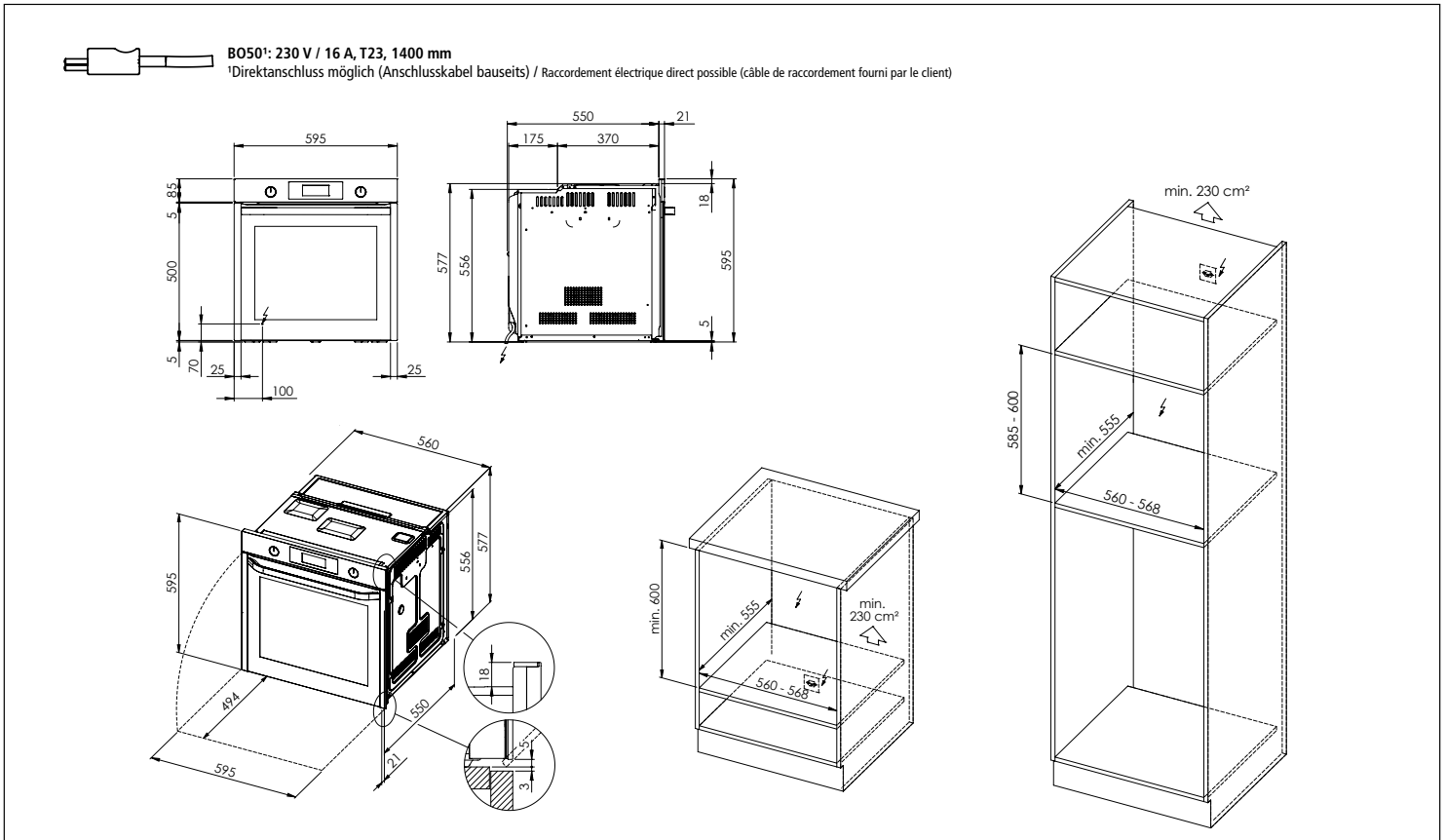

## Samsung Backofen BO50 Dual Cook mit Wärmeschublade WS10/20/30/50 Four Samsung BO50 Dual Cook avec tiroir chauffant WS10/20/30/50

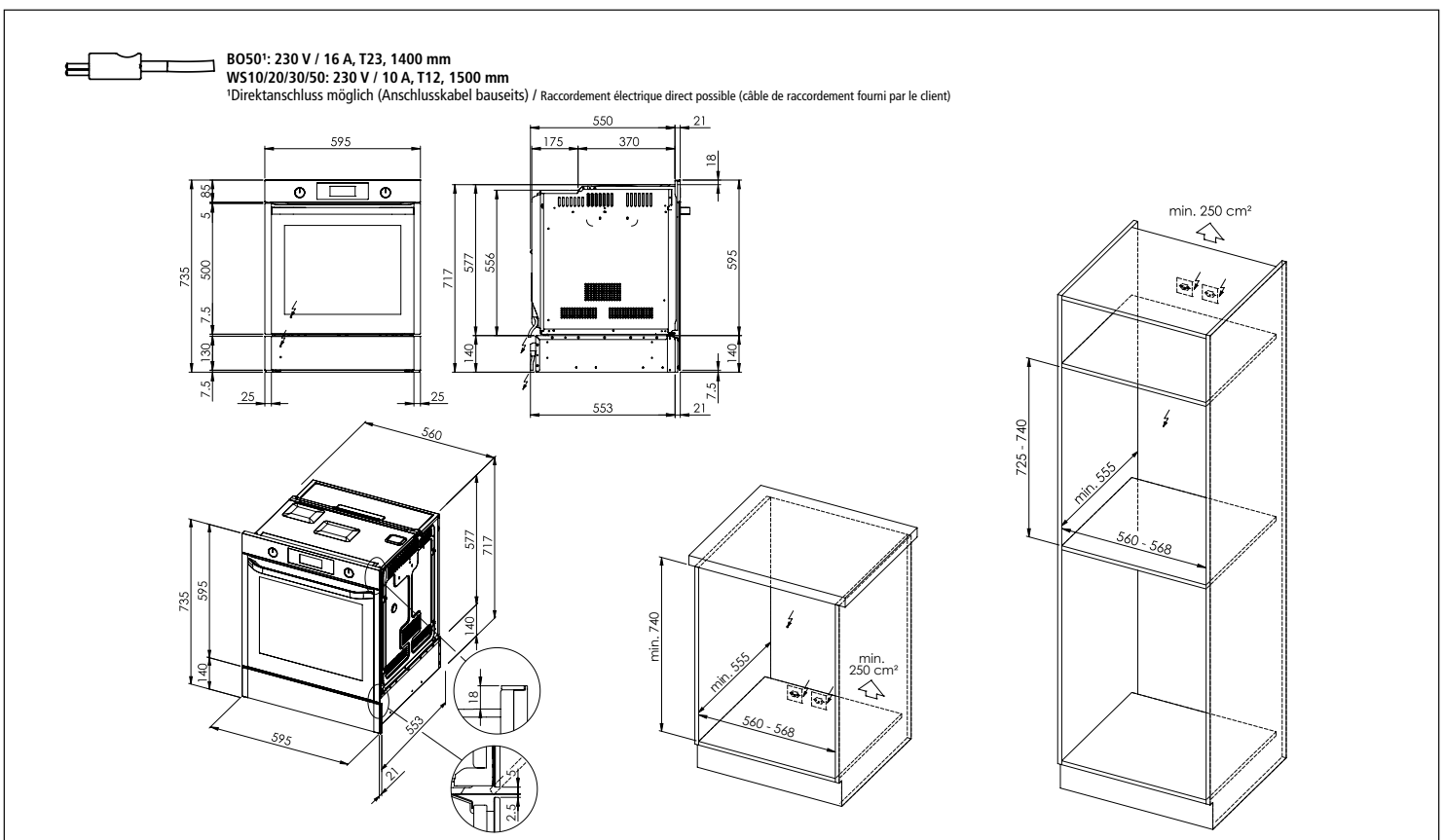

# Samsung Backöfen und Kompaktgeräte: Masszeichnungen Fours et appareils compacts Samsung: dessins techniques

## Samsung Backofen BO60 Dual Fan Four Samsung BO60 Dual Fan

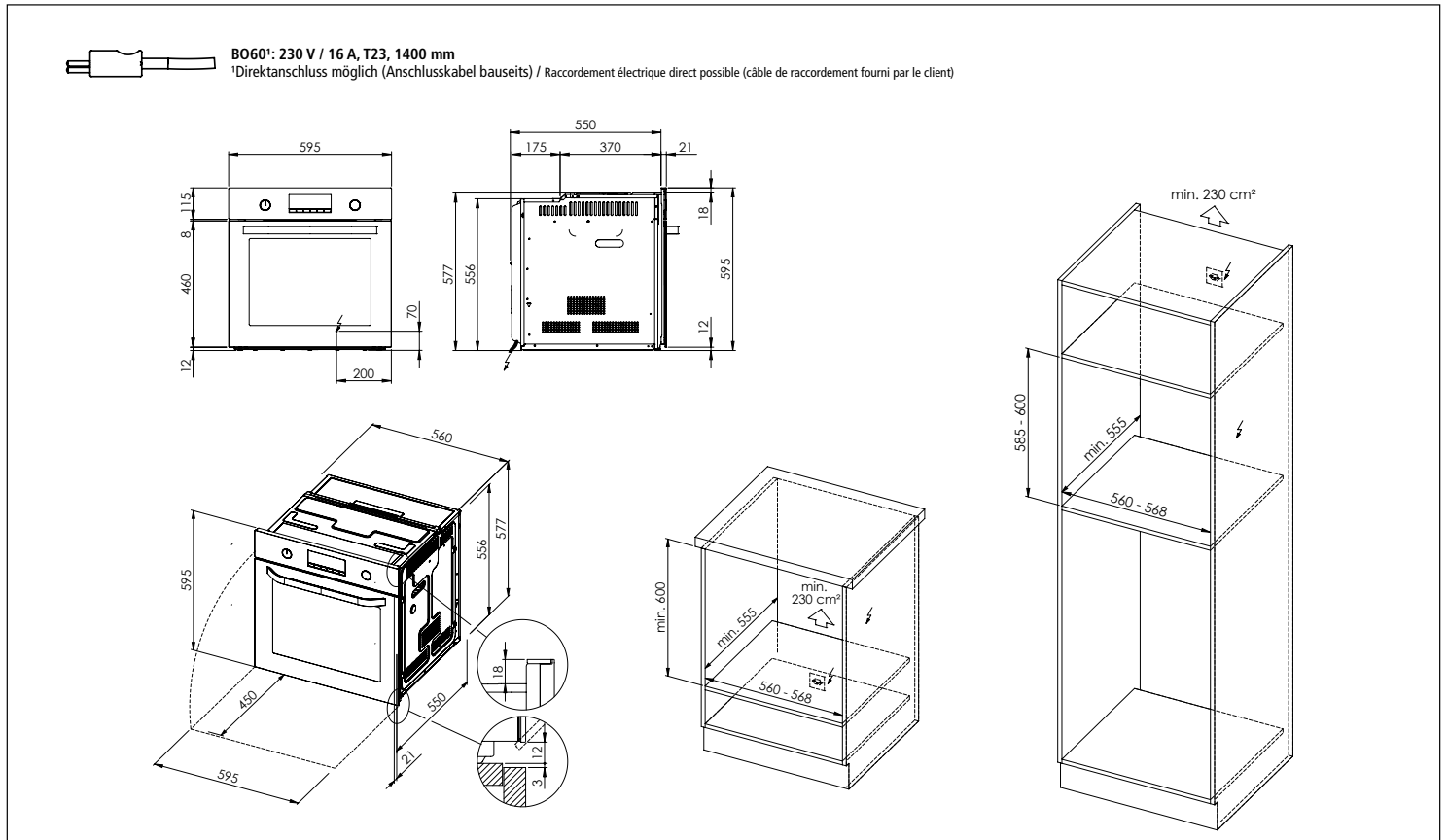

## Samsung Backofen BO70 Dual Fan Four Samsung BO70 Dual Fan

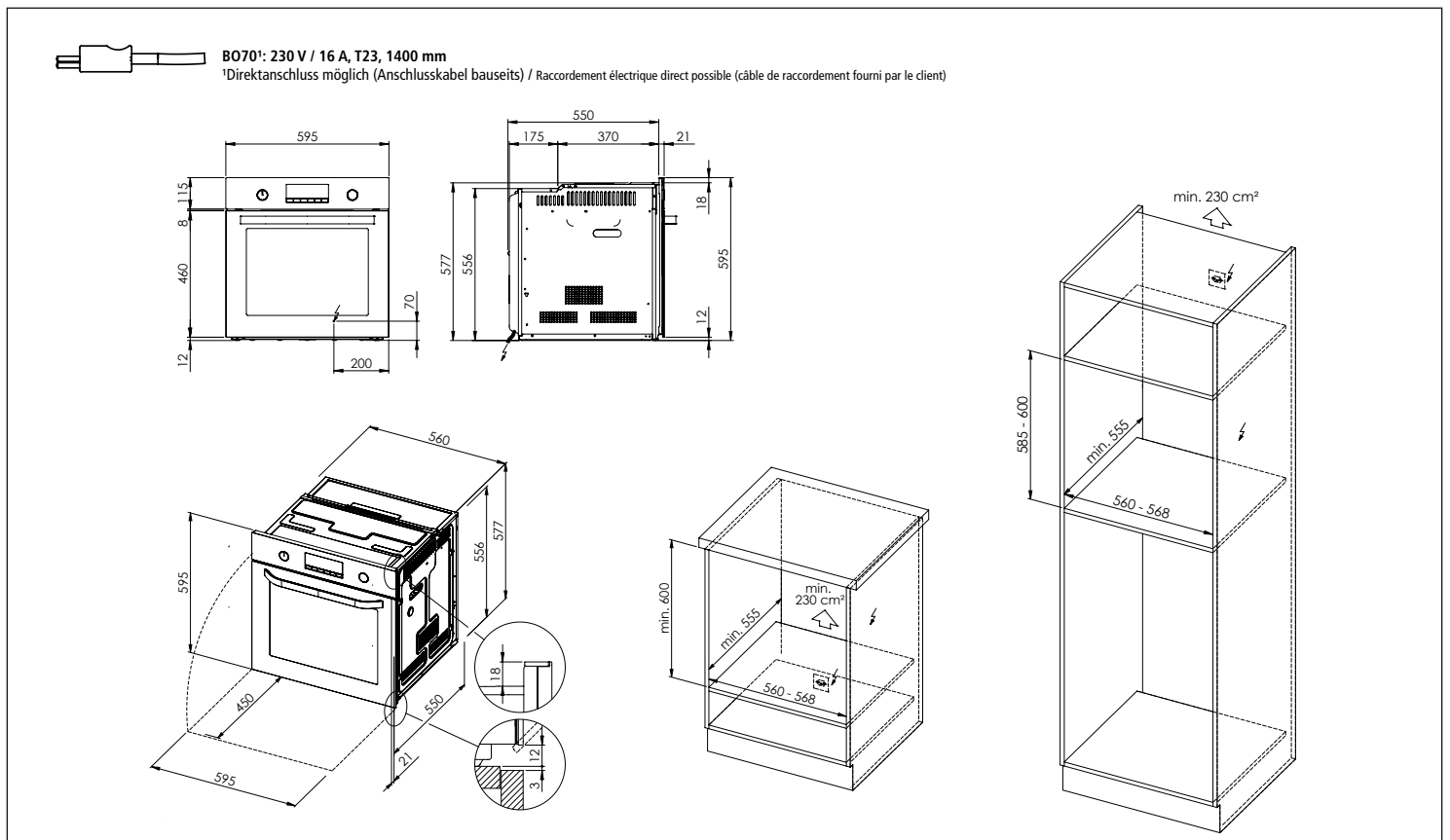

# Samsung Backöfen und Kompaktgeräte: Masszeichnungen Fours et appareils compacts Samsung: dessins techniques

## Samsung Combi-Steamer CS40 Kompaktgerät Four compact combiné vapeur Samsung CS40

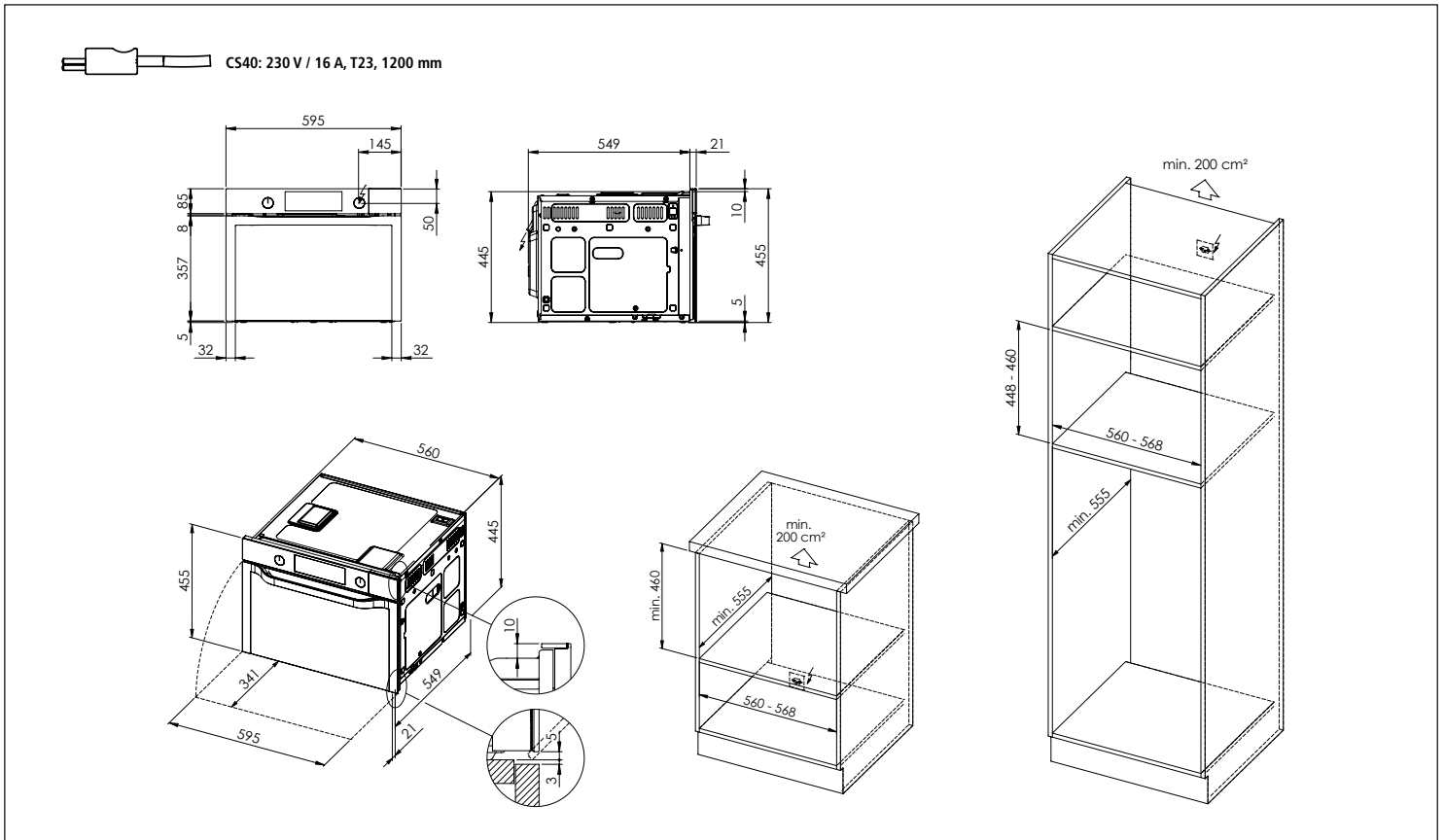

## Samsung Combi-Steamer CS40 Kompaktgerät mit Wärmeschublade WS40 Four compact combiné vapeur Samsung CS40 avec tiroir chauffant WS40

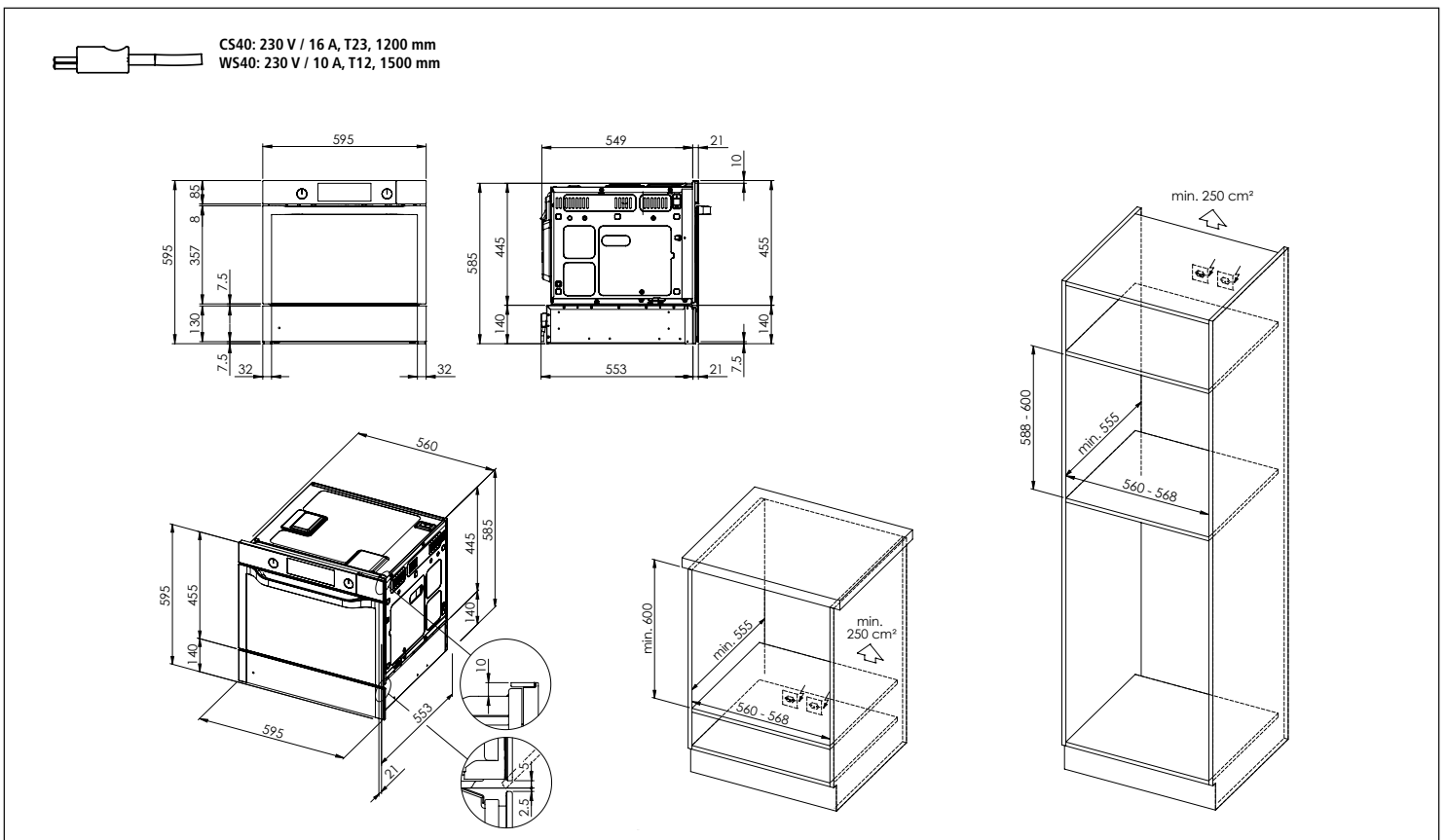

# Samsung Backöfen und Kompaktgeräte: Masszeichnungen Fours et appareils compacts Samsung: dessins techniques

## Set Angebot «Combi-Steamer 2 x CS40» Offre de set «Combi-Steamer 2 x CS40»

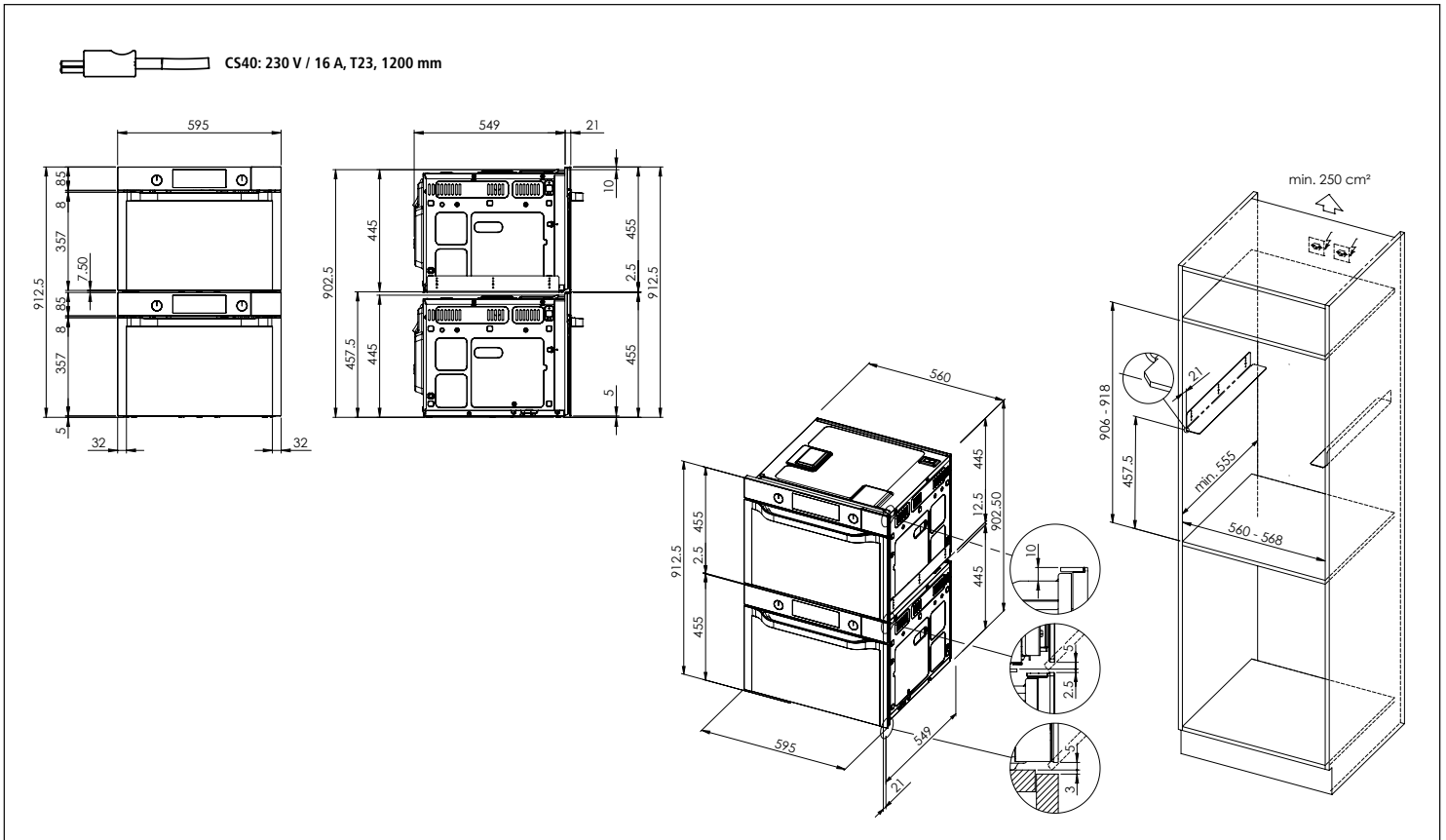

## Set Angebot «Combi-Steamer 2 x CS40 + Wärmeschublade WS40» Offre de set «Combi-Steamer 2 x CS40 + tiroir chauffant WS40»

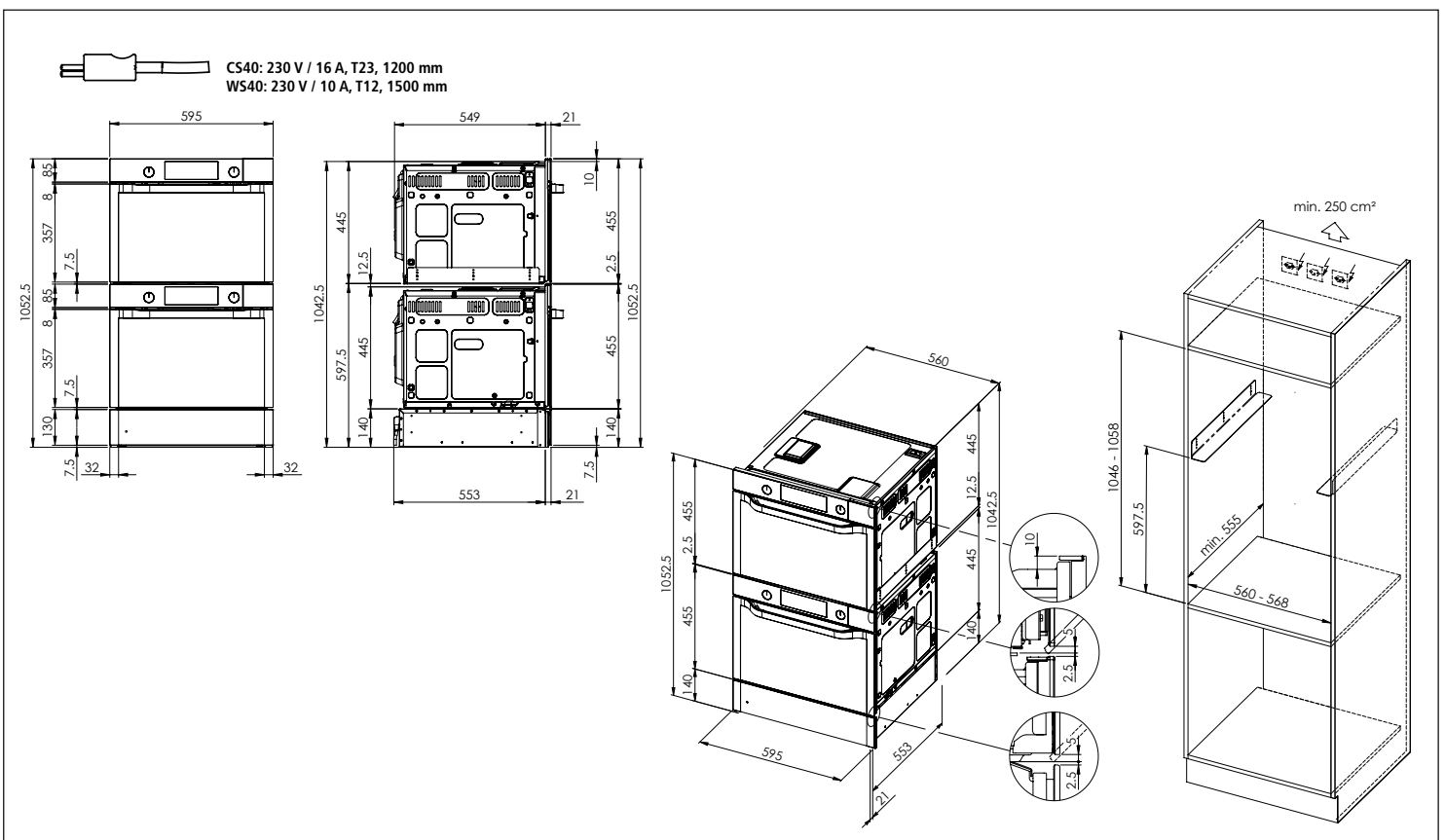

# Samsung Backöfen und Kompaktgeräte: Masszeichnungen Fours et appareils compacts Samsung: dessins techniques

## Samsung Backofen mit Mikrowelle BM30/50 Kompaktgerät Four micro-ondes combiné compact Samsung BM30/50

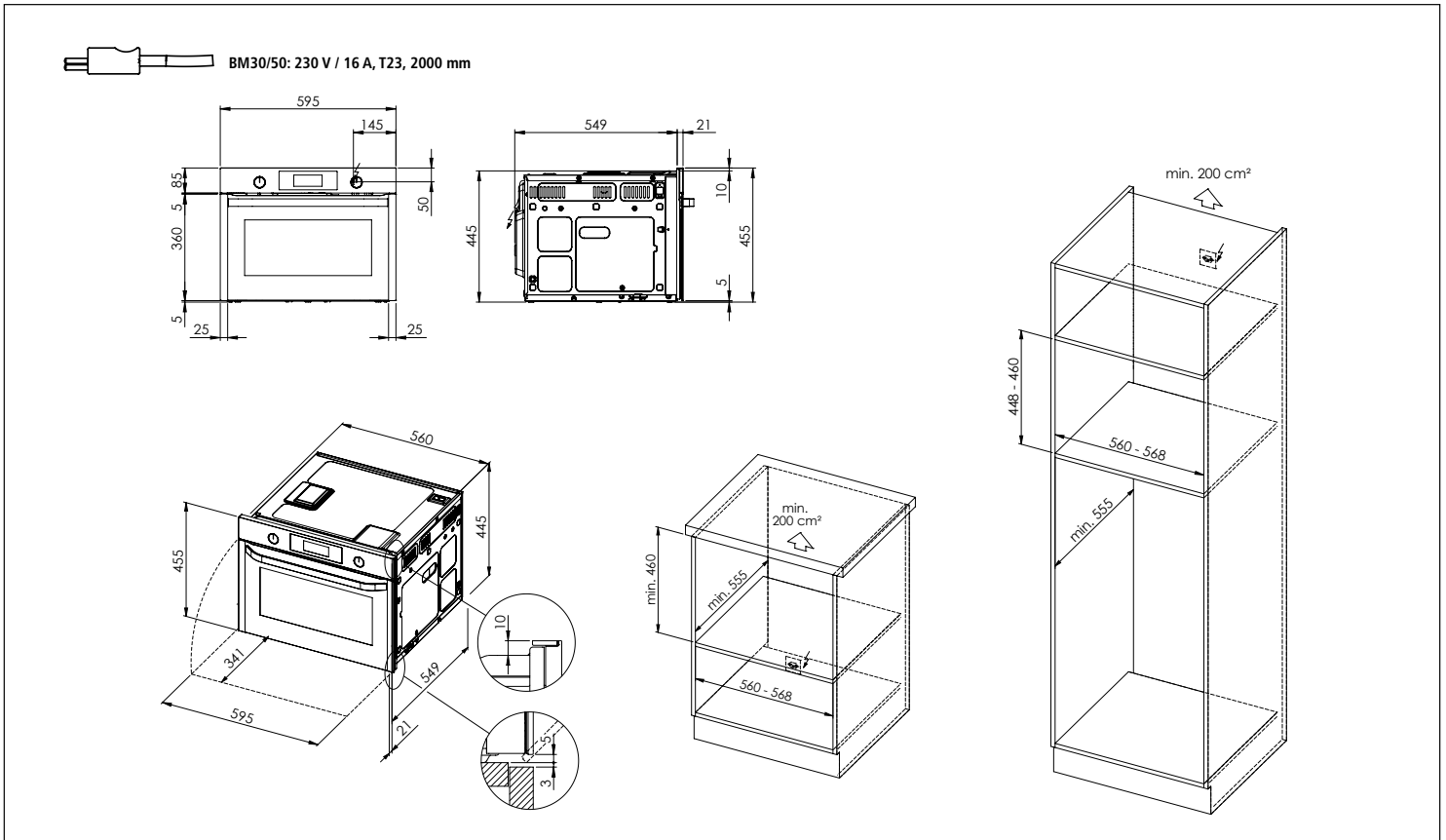

## Samsung Backofen mit Mikrowelle BM30/50 Kompaktgerät mit Wärmeschublade WS10/20/30/50 Four micro-ondes combiné compact Samsung BM30/50 avec tiroir chauffant WS10/20/30/50

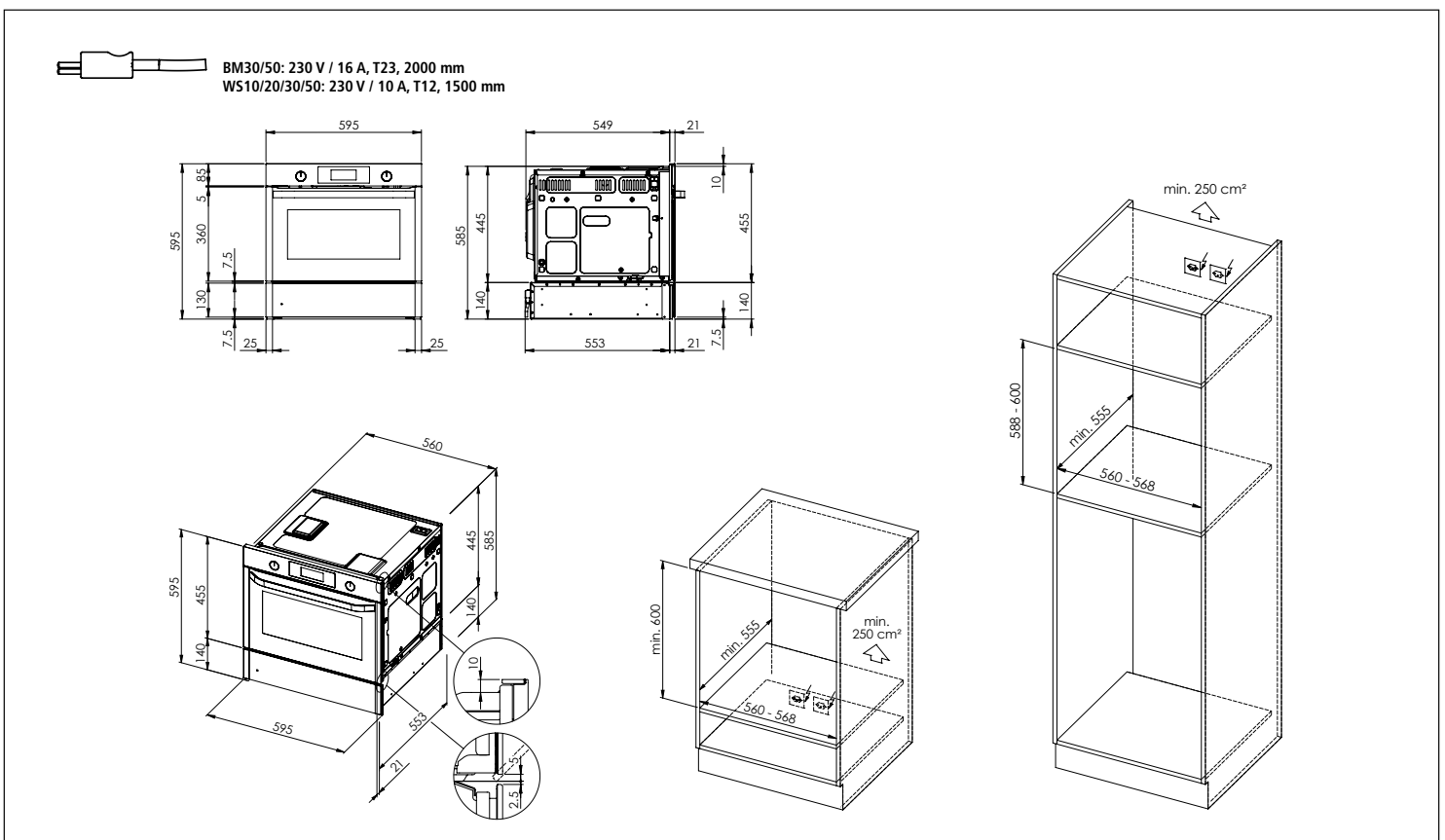

# Samsung Backöfen und Kompaktgeräte: Masszeichnungen Fours et appareils compacts Samsung: dessins techniques

## Samsung Wärmeschublade WS10/20/30/50 Tiroir chauffant Samsung WS10/20/30/50

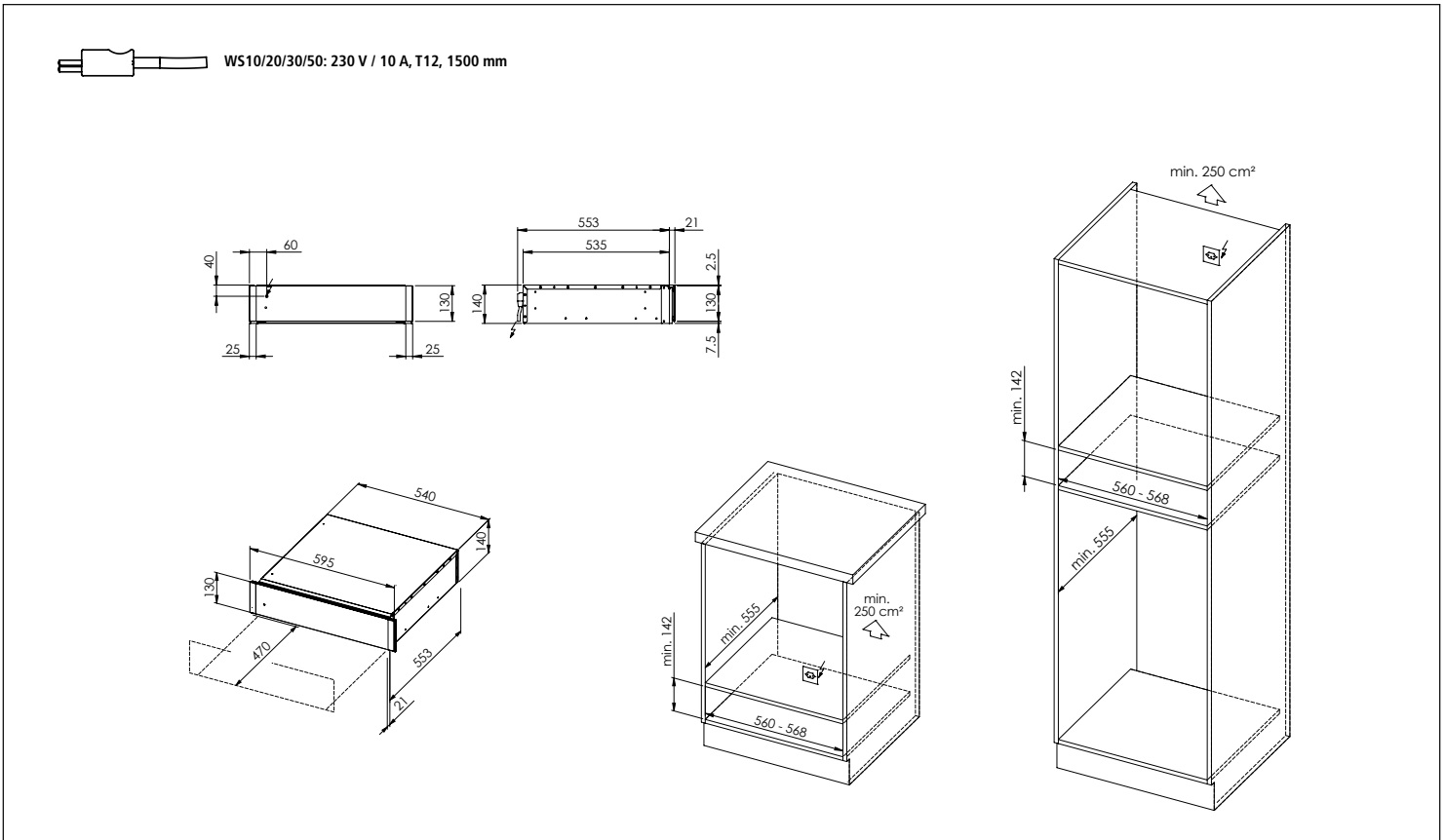

## Samsung Wärmeschublade WS40 Tiroir chauffant Samsung WS40

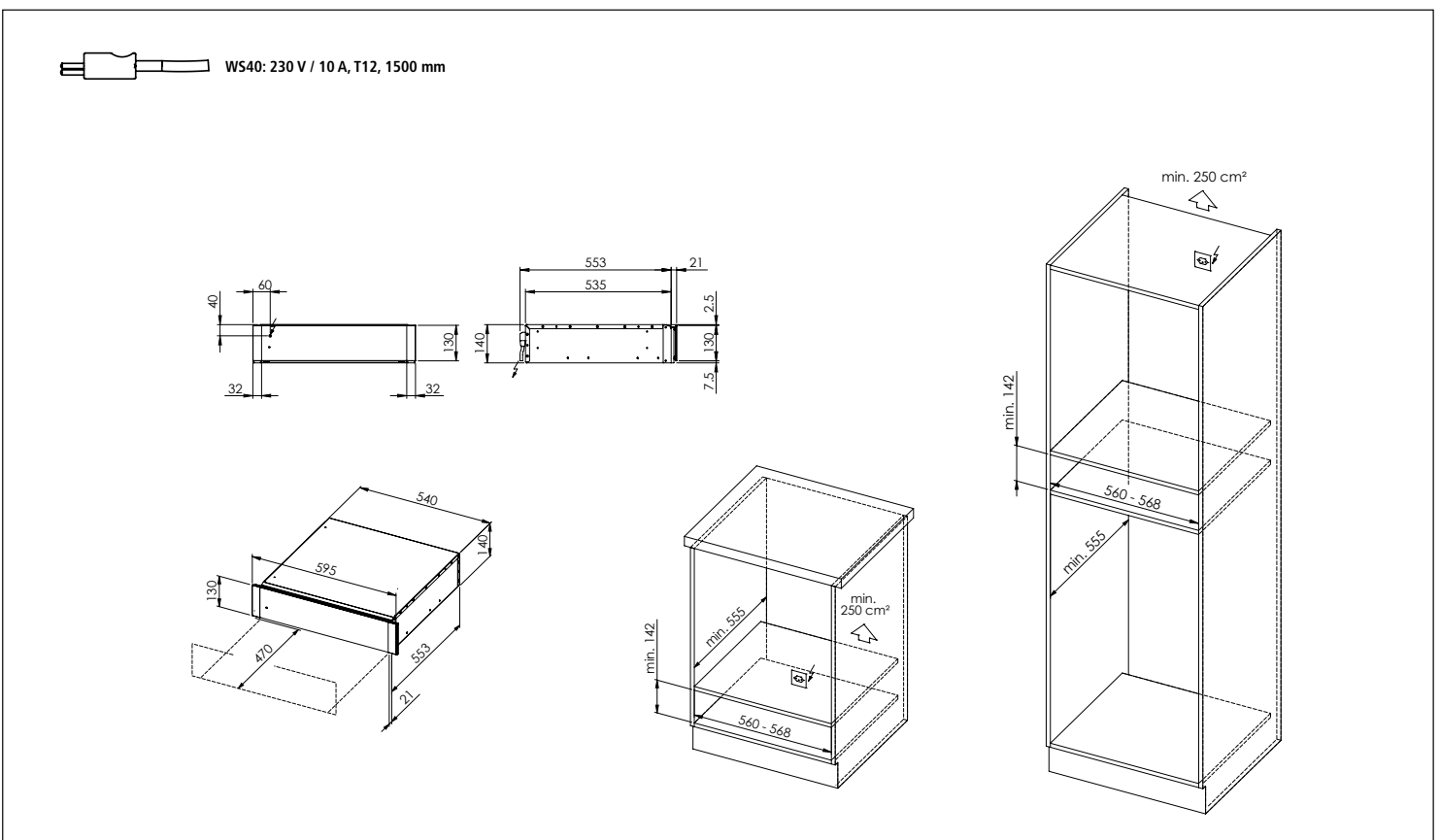

# Samsung Backöfen und Kompaktgeräte: Masszeichnungen Fours et appareils compacts Samsung: dessins techniques

## Samsung BO und BO Samsung BO et BO

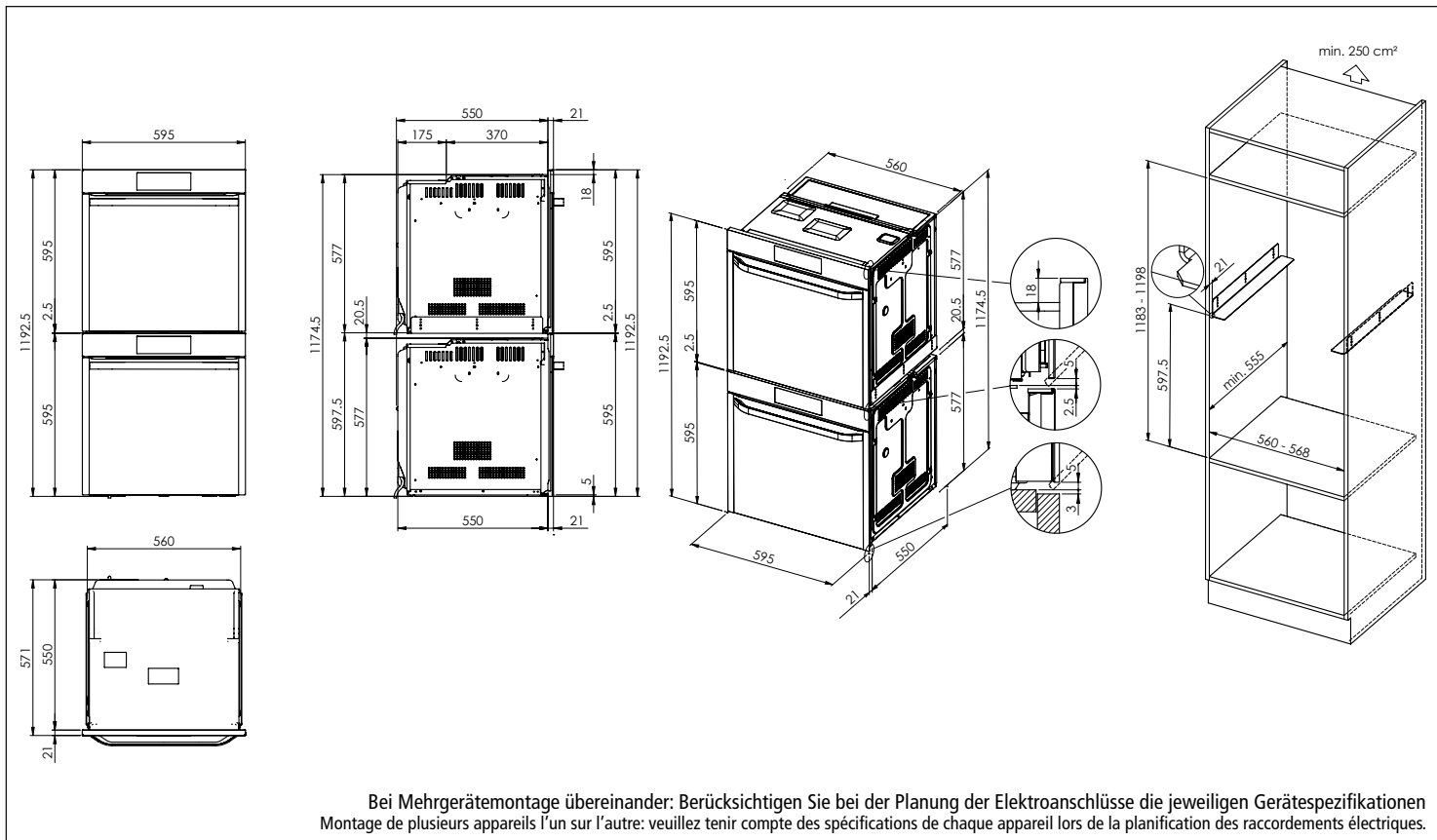

## Samsung WS und BO und BO Samsung WS et BO et BO

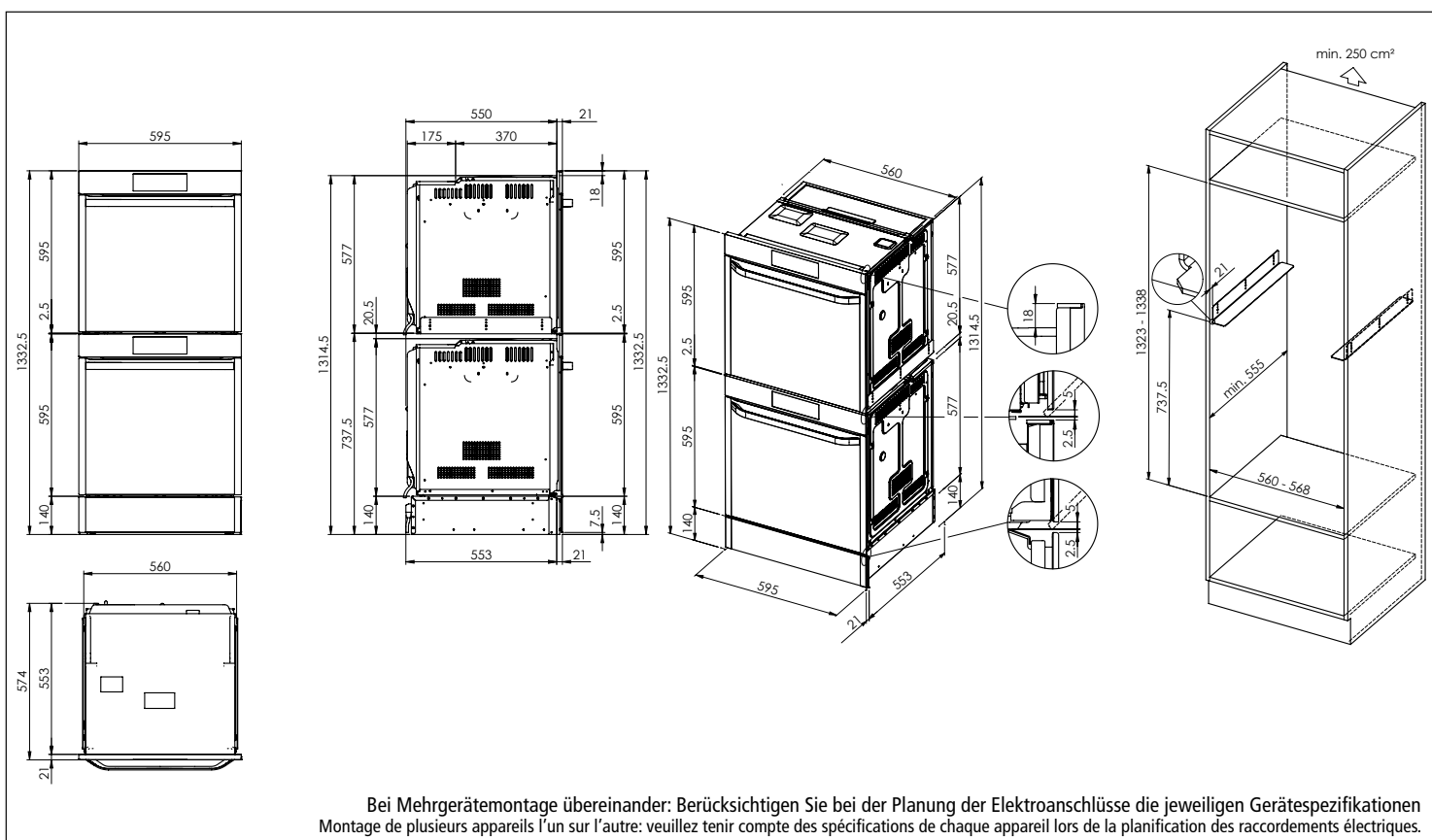

## Samsung Backöfen und Kompaktgeräte: Masszeichnungen Fours et appareils compacts Samsung: dessins techniques

Samsung BO und BM oder CS  
Samsung BO et BM ou CS

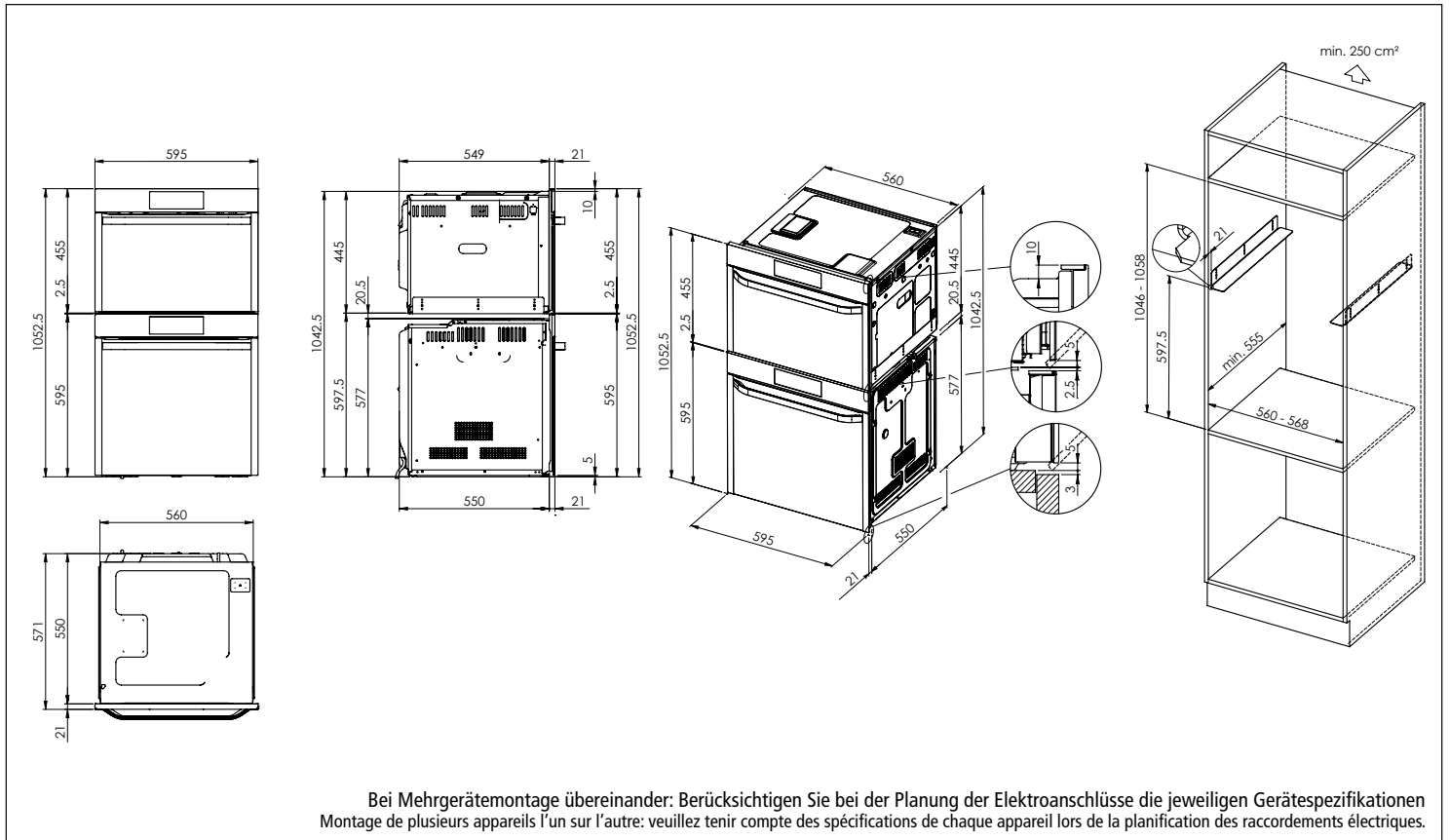

Samsung WS und BO und BM oder CS  
Samsung WS et BO et BM ou CS

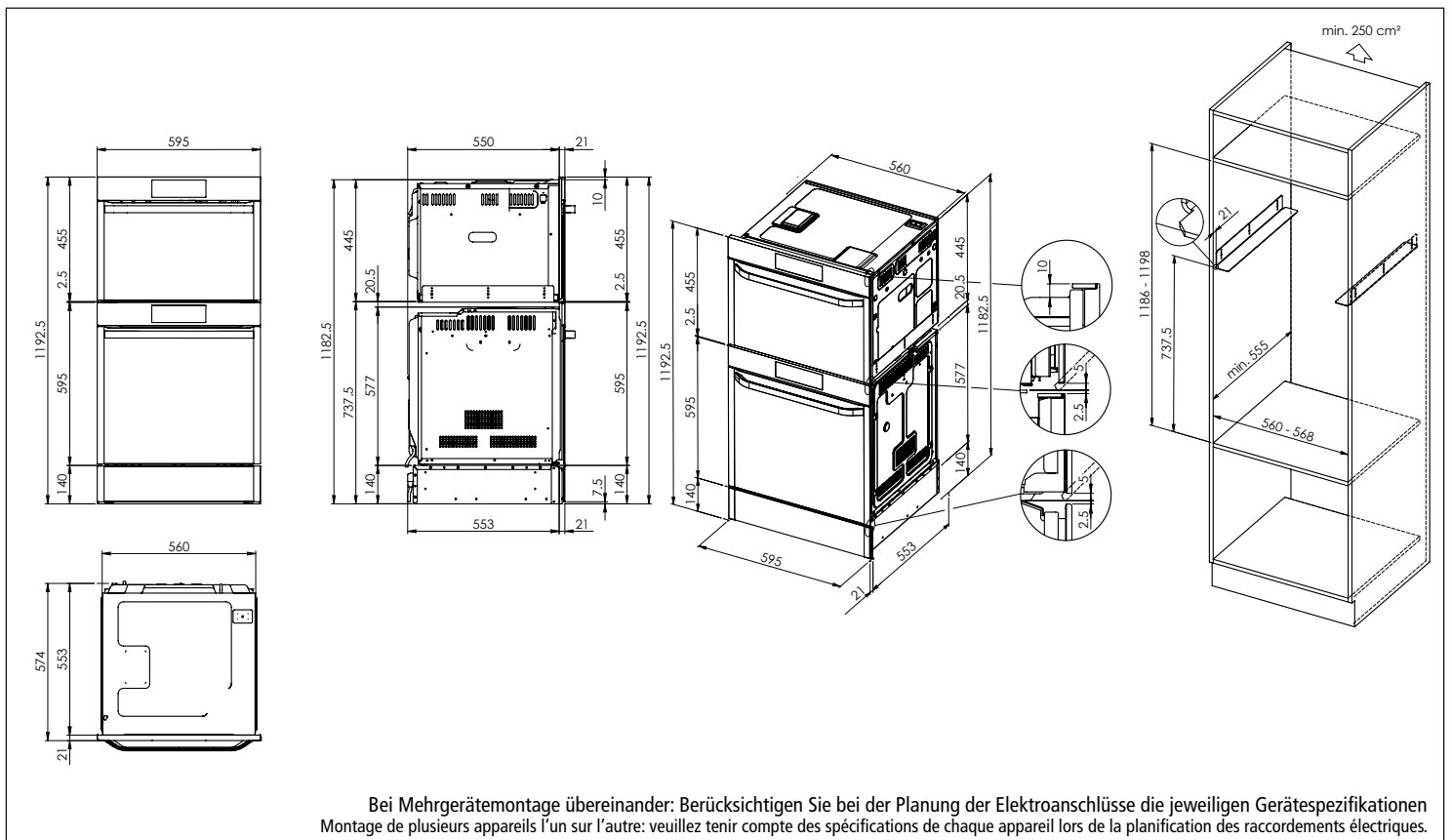

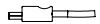
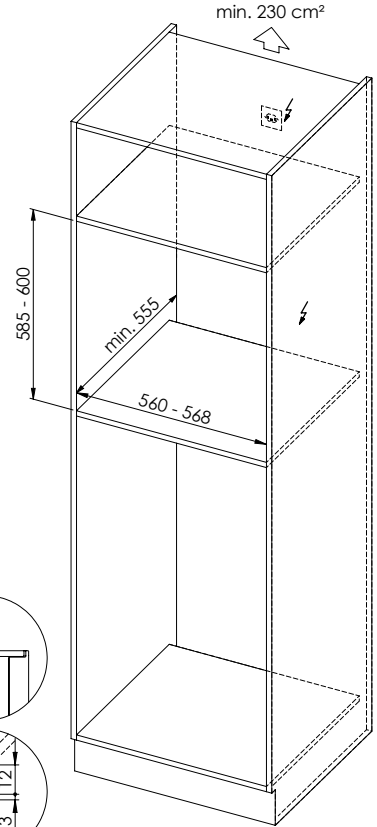
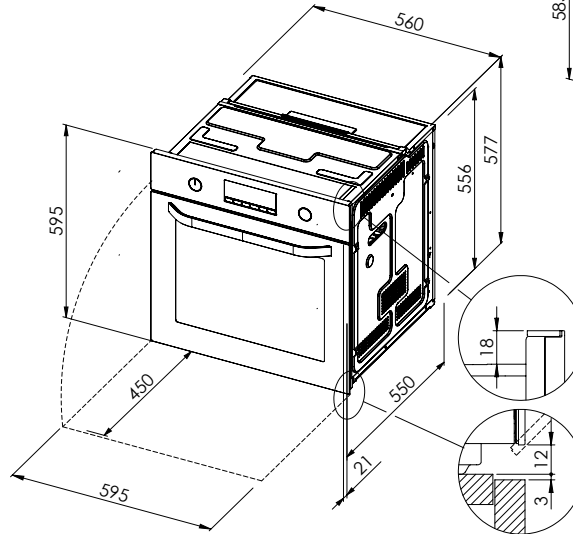
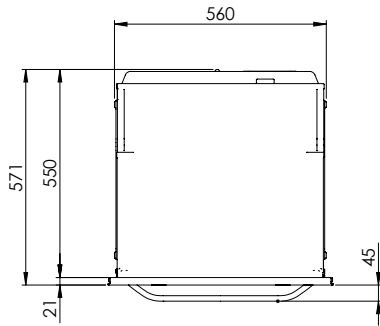
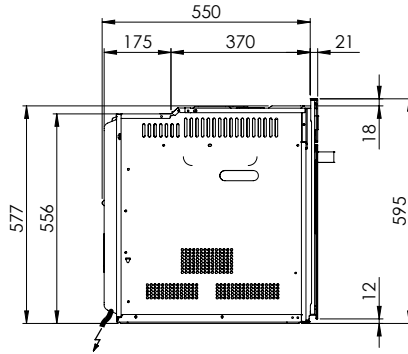
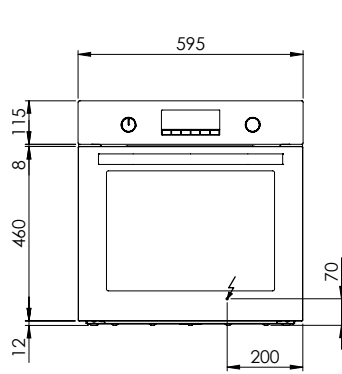

BO60<sup>1</sup>: 230 V / 16 A, T23, 1400 mm

<sup>1</sup>Direktanschluss möglich (Anschlusskabel bauseits)

Raccordement électrique direct possible (câble de raccordement fourni par le client)

Collegamento elettrico diretto possibile (cavo di collegamento fornito da parte cliente)

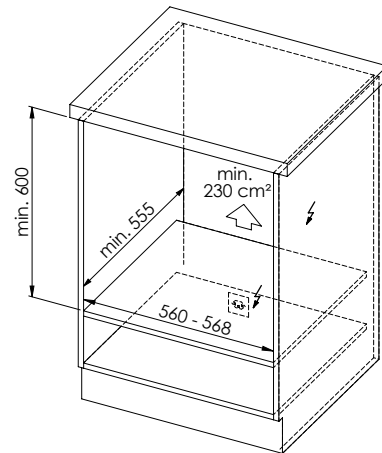
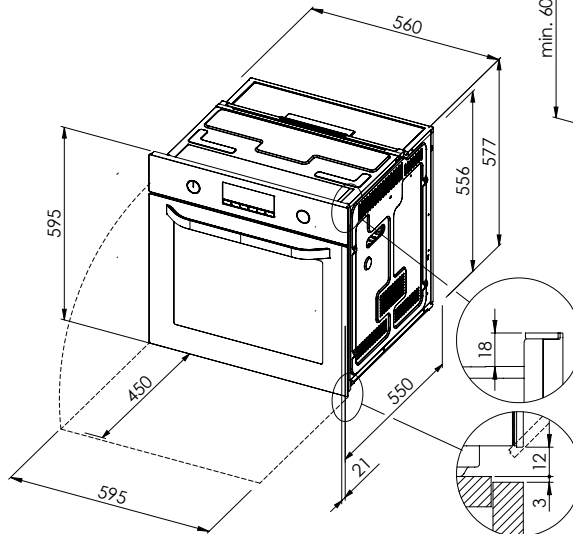
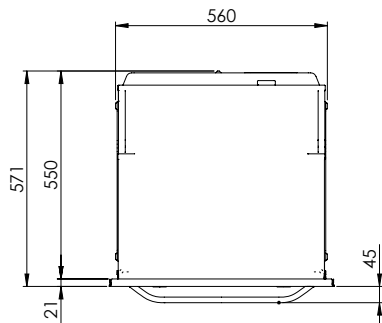
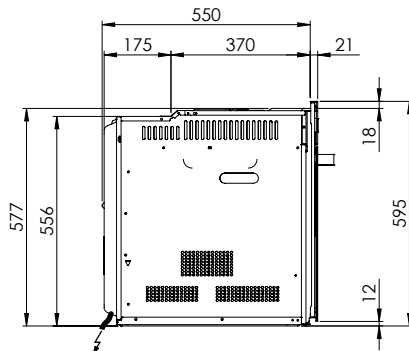
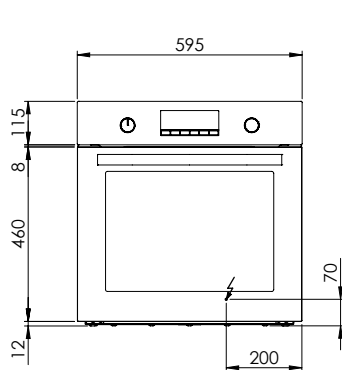

BO60<sup>1</sup>: 230 V / 16 A, T23, 1400 mm

<sup>1</sup>Direktanschluss möglich (Anschlusskabel bauseits)

Raccordement électrique direct possible (câble de raccordement fourni par le client)

Collegamento elettrico diretto possibile (cavo di collegamento fornito da parte cliente)





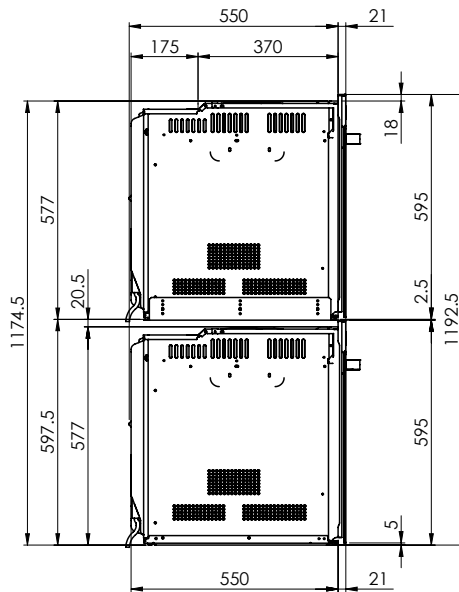
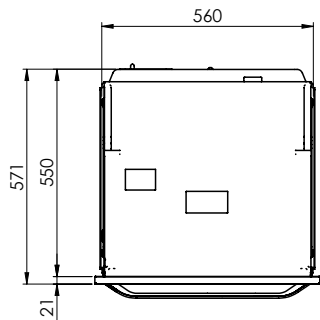
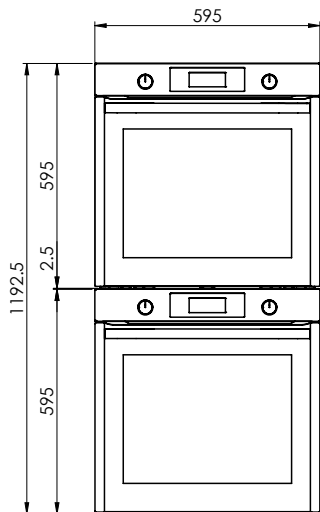

Bei Mehrgerätemontage übereinander: Berücksichtigen Sie bei der Planung der Elektroanschlüsse die jeweiligen Gerätespezifikationen.  
 Montage de plusieurs appareils l'un sur l'autre: veuillez tenir compte des spécifications de chaque appareil lors de la planification des raccordements électriques.  
 Montaggio in colonna di più apparecchi: nella pianificazione degli allacciamenti elettrici, attenersi alle specifiche dei rispettivi apparecchi.



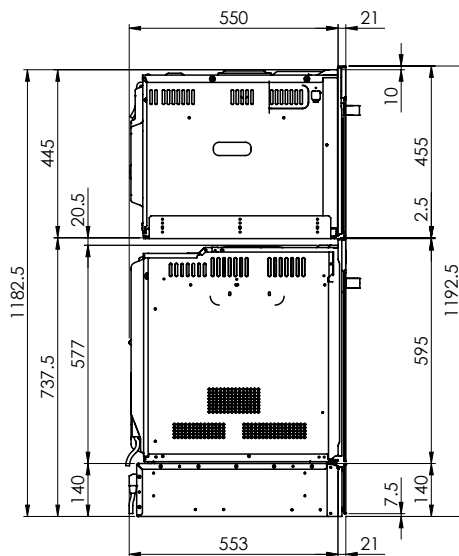
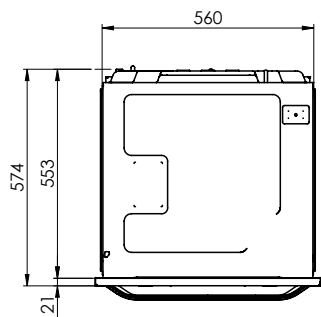
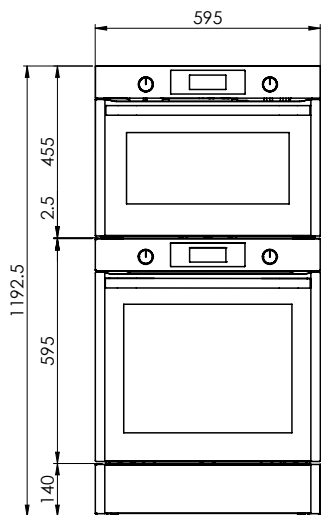

Bei Mehrgerätemontage übereinander: Berücksichtigen Sie bei der Planung der Elektroanschlüsse die jeweiligen Gerätespezifikationen.  
 Montage de plusieurs appareils l'un sur l'autre: veuillez tenir compte des spécifications de chaque appareil lors de la planification des raccordements électriques.  
 Montaggio in colonna di più apparecchi: nella pianificazione degli allacciamenti elettrici, attenersi alle specifiche dei rispettivi apparecchi.





