

Samsung Food Center / Side-by-Side SBS150

[> Weblink](#)**Modell**

Samsung Food Center / Side-by-Side SBS150

Energieeffizienzklasse

E (New Label 03.21)

Hersteller-Nr.

RS68CG853ES9/WS

Artikel Nr.

500.000.145.00

Türanschlag

rechts / links

VRG

46.30

Preis CHF

1'709.- exkl. MwSt

Highlights

- NoFrost+ -Technologie - nie mehr Abtauen
- Twin Cooling Plus - zwei getrennte Kühlkreisläufe, ideale Luftfeuchtigkeit
- Precise Cooling - für maximale Temperaturgenauigkeit
- Rundumkühlung - Gleichmässige Temperatur im Kühlraum
- Power Cool / Power Freeze - besonders schnelles kühlen / gefrieren
- Smart Conversion 5-in-1 - für jede Situation den richtigen Kühl- und Gefriermodus per Knopfdruck
- Digital Inverter-Kompressor - 10 Jahre Garantie
- Wasser- & Eiswürfelspender ohne Festwasseranschluss
- 634 Liter Nutzinhalt

Produktbeschreibung

Bauart: **Freistehend**GTIN-Nr.: **8806090805394****Gerätetyp-Klassifizierung**Energieeffizienzklasse (von A bis G): **E**Effizienzindex: **100**Energieverbrauch pro Jahr: **351 kWh****Design**Farbe: **Refined Inox**Türgriffe: **Griffmulde****Anzeige und Bedienung**Anzeige: **Digitalanzeige**Display und Beleuchtung: **LED, eisblau**Bedienung: **Touch-Bedienung****Hausgeräte-Vernetzung**

Samsung Smart Home: -

Geräteigenschaften**Nutzinhalt Gesamt: 634 L**Davon in NoFrost-Ausführung: **634 L****Nutzinhalt Kühlteil: 409 L**

Davon Kellerfach max./min.: -

Davon Kalllagerfach: -

Nutzinhalt Gefrierteil: 225 LGefriervermögen: **15 kg in 24 Std.**Lagerzeit bei Störungen: **5 Std.**Geräusch-Schalleistung: **36 dB(A)**Luftschallemissionsklasse (A bis D): **C**Klimaklasse: **SN N ST T**Umgebungstemperatur (min. > max.): **von +10°C bis +43°C**Abtauverfahren Kühlteil: **Automatisch**Abtauverfahren Gefrierteil: **Automatisch**

Bauform und Kennzeichnung

Standgerät: **Ja**
 Einbaugerät: -
 Unterbaugerät: -
 Integrierbar: -
 Anzahl der Aussentüren / Auszüge: **2 / -**
 Türanschlag: **Links, rechts**

Abmessungen

Höhe: **178 cm**
 Breite: **91,2 cm**
 Tiefe: **71,6 cm**
 Breite bei geöffneter Tür/Auszug: **173,2 cm**
 Tiefe bei geöffneter Tür/Auszug: **117 cm**

Leergewicht

Gewicht des Gerätes: **113 kg**

Ausstattung

Temperatur für Gefrierteil einstellbar
 Unabhängig von der Kühlteitemperatur: **Ja**
 Zusammen mit Kühlteitemperatur: **Ja**
 Schaltung für Dauerbetrieb Gefrierteil: -
Kontrollanzeigen Kühlteil
 Regelbetrieb: **Leuchte**
 Temperaturanzeige: **Innen**
 Tür offen: **Akustisch**
Kontrollanzeigen Gefrierteil
 Regelbetrieb: -
 Dauerbetrieb: -
 Störung / Warnsignal: **Optisch / akustisch**
 Tür offen: **Optisch / akustisch**
 Temperaturanzeige: **Innen**
Kühlteil
 Eierablagen: **17**
 Türfächer mit Klappe oder Schiebetür: **1**
 Türabstellregale und/oder Behälter: **5**
 Ablageflächen im Kühlteil: **4**
 - davon verstellbar: **1**
 Behälter im Kühlteil: **2**
Gefrierteil
 Fächer in der Tür: **2**
 Fächer im Innenraum: **4**
 Körbe, Behälter, Schübe im Innenraum: **2**
 Eiswürfelschalen: -
Weitere Ausstattungsmerkmale
 Wasser- und Eiswürfelspender in Türe: **Ja**
 ClearView Eisbereiter: **Ja**
 Wasserfilter: -
 Innenbeleuchtung / Energieeffizienzklasse: **LED / G**
 Gemüse- und Obstfächer: **2**
 Fresh Zone Fächer: -
 Auszugsablage: **1**
 Weinfach: **Ja / 5 Flaschen**
 Wasseranschluss: -

Kühltechnik

Digital Inverter Kompressor: **Ja**
 NoFrost+-Technologie: **Ja**
 Power Cool / Power Freeze: **Ja**
 Cool Select Plus: -
 Rundumkühlung (Multi-Flow): **Ja**
 Smart Conversion 5-in-1: **Ja**
 Metal Cooling: -
 Twin Cooling Plus: **Ja**
 Precise Cooling: **Ja**
 Flex Zone: -
 Kältemittel:

R-600a

Strom- und Wasserversorgung**Elektrischer Anschluss**Anschlussspannung: **230 V**Frequenz: **50 Hz**Anschlusswerte: **220 W**Absicherung: **2.5 A**Länge Netzanschlussleitung: **2,0 m**Netzanschlussstecker: **Stecker Typ 12, 10A****Wasseranschluss**Wasseranschluss: **Wassertank 4.5 L**Druckschlauch G $\frac{3}{4}$ " : -

Anschliessbar an: -

Anschliessbar an Kalt-/Warmwasser: -

Wasserdruck: -

Wasserzulauf: -

Wasserablauf: -

Technische DatenGerätehöhe: **1780 mm**Gerätebreite: **912 mm**Gerätetiefe: **716 mm****Verpackung**Gewicht, inkl. Verpackung: **118 kg**Verpackungsabmessungen (H x B x T): **1907 x 960 x 776 mm**

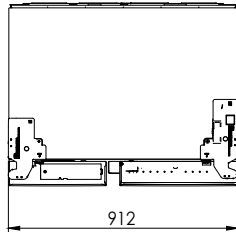
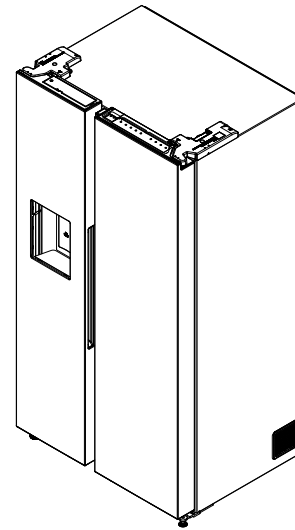
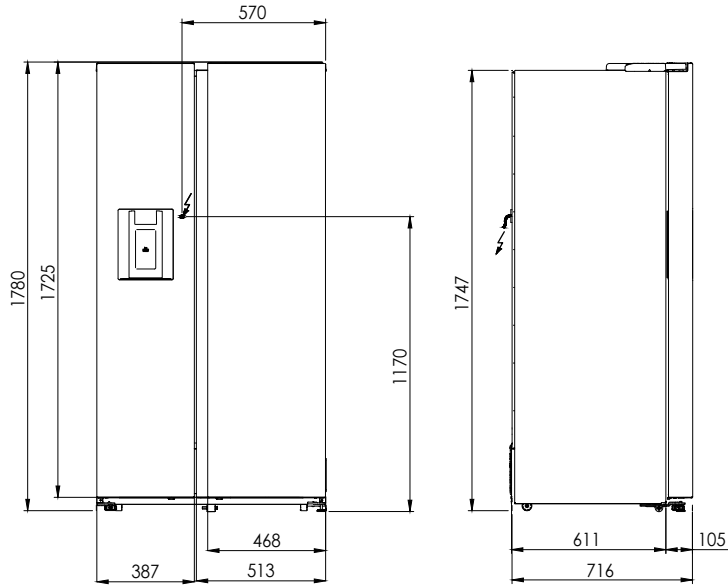

SBS150: 230 V / 2.5 A, T12, 2000 mm

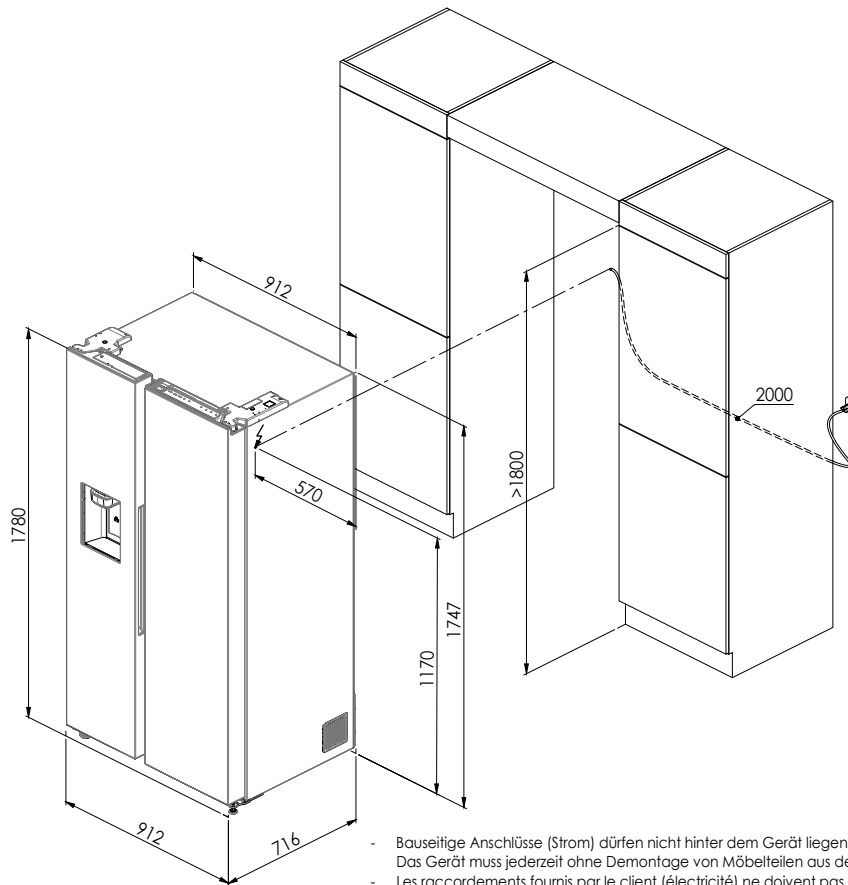

- Bauseitige Anschlüsse (Strom) dürfen nicht hinter dem Gerät liegen. Das Gerät muss jederzeit ohne Demontage von Möbelteilen aus der Nische gezogen werden können.
- Les raccordements fournis par le client (électricité) ne doivent pas être situés derrière l'appareil. L'appareil doit pouvoir être extrait de la niche sans démonter aucun élément du meuble.
- Gli allacciamenti a cura del committente (elettricità) non devono trovarsi dietro l'apparecchio. Dev'essere sempre possibile estrarre l'apparecchio dalla nicchia senza smontare parti di mobili.



SBS150: 230 V / 2.5 A, T12, 2000 mm

