

**Samsung Set-Angebot WM215 (li) + TR215 (li) + Verbindungsset mit Blende SKK-SSV**[> Weblink](#)**Modell**

Samsung Waschmaschine WM215  
 Samsung Trockner TR215 (links)  
 Samsung Verbindungsset Wasch-/Trockensäule  
 schwarz SKK-SSV

**Energieeffizienzklasse**

A (New Label 03.21)  
 C

**Artikel Nr.**

500.000.171.00

**Türanschlag**

Links  
 Links

**VRG**  
 44.52

**Preis CHF**

4'148,- exkl. MwSt

**Highlights**

- Eine detaillierte Beschreibung der in diesem Set gelieferten Waschmaschine und Trockner finden Sie auf den separaten Produktseiten dieser beiden Geräte.

**Produktbeschreibung****Set-Angebot «WM215 + TR215» Schwarz**

Lieferumfang Set-Angebot:

- 1 Waschmaschine WM215 (500.000.162): Türanschlag links (nicht wechselbar)
- 1 Trockner TR215 (500.000.163): Türanschlag links
- 1 Verbindungsset Wasch- / Trockensäule mit Blende SKK-SSV (500.000.169)

**Zubehör**

Inklusives Zubehör



[> Weblink](#)

500.000.169.00 / CHF 4.-  
 Verbindungsset  
 Wasch-/Trockensäule  
 schwarz SKK-SSV

230V / 10A, T12, 1500mm

Wasser Zulauf

Wasser Ablauf

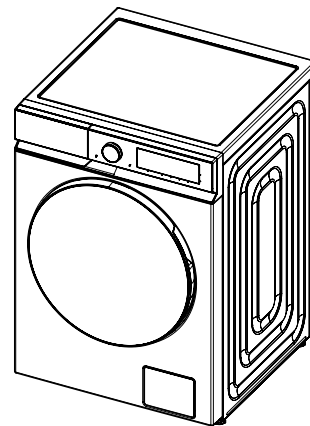
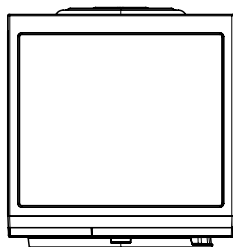
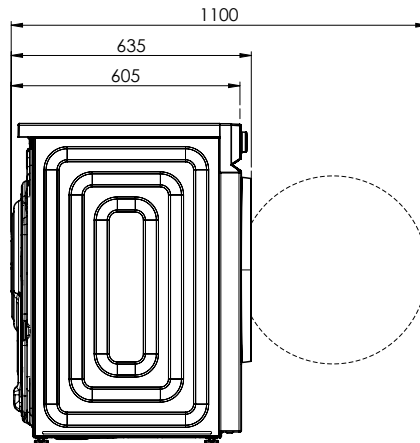
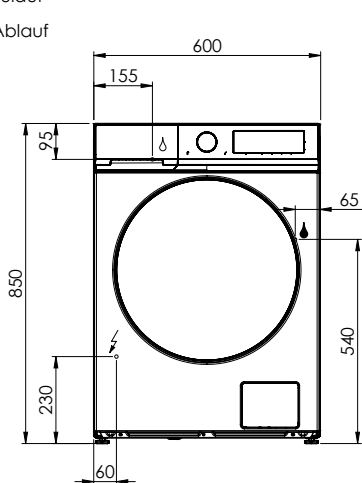

 230V / 10A, T12, 2000mm

