

Samsung Wärmeschublade WS10/20/30/50

[> Weblink](#)

Artikel Nr.
500.000.009.00

VRG
7.51
Preis CHF
350.- exkl. MwSt

Produktbeschreibung

Bauart: **Euro-Norm 60 cm**
GTIN-Nr.: **8806086700887**

Verbrauchsdaten
Energieverbrauch
-warmhalten: **420 W**
Energieverbrauch: **420 W**

Design
Farbe Bedienblende: **Schwarz**
Material: **Glas**
Rahmen / Material: **Ja (Breite: 25mm) / Edelstahl**

Anzeige und Bedienung
Anzeige und Beleuchtung: **LED Statusanzeige, orange**
Bedienung: **Drehknopf (mechanisch)**

Gebrauchseigenschaften
einstellbare Temperatur: **30°C - 80°C**
Steigerungsstufe: **5°C**
Innenraumvolumen: **25,2 l**

Abmessungen
Geräteabmessungen (H x B x T): **140 x 595 x 574 mm**
Blendenabmessungen (H x B x T): **130 x 595 x 21 mm**

Leergewicht
Gewicht des Gerätes: **16,3 kg**

Ausstattung
Innenraum: **Edelstahl**
Boden: **Anti-Rutschmatte**
Schublade: **Teleskop-Schiene**
Volumen: **25,2 l**
Anzahl der Einschubebenen: **1**
Beleuchtung / Sichtfenster: **- / -**
Teleskopauszüge: **Ja**
Tragkraft: **bis 25 kg**

Funktionen
Auftauhen: **30°C**
Teig gehen lassen: **40°C bis 50°C**
Tassen vorwärmen: **40°C bis 50°C**
Geschirr vorwärmen: **60°C bis 70°C**
Speisen warmhalten: **80°C**

Beladung
Espresso-Tassen: **max. 80 Stück**
Teller (28 cm): **max. 20 Stück**

Elektrischer Anschluss
Anschlussspannung: **230 V**
Frequenz: **50 Hz**
Anschlusswert: **0,42 kWh**
Absicherung: **10 A**
Länge Netzanschlussleitung: **1,5 m**
Netzanschlussstecker: **Stecker Typ 12, 10A**

Technische Daten
Breitennorm: **Euro-Norm 60 cm**
Nischenhöhe:

Samsung Wärmeschublade WS10/20/30/50

[> Weblink](#)**min. 142 mm**Nischenbreite: **560 - 568 mm**Nischentiefe: **min. 555 mm**Gerätebreite in mm: **595 mm**Gerätehöhe in mm: **140 mm**Gerätetiefe in mm: **574 mm****Verpackung**Gewicht, inkl. Verpackung: **18,3 kg**Verpackungsabmessungen (H x B x T): **250 x 670 x 650 mm****Zubehör**

Optionales Zubehör

[> Weblink](#)

500.000.074.00 / CHF

60.-

Auflagewinkel-Set

Passende Artikel[> Weblink](#)

500.000.001.00 / CHF

880.-

Backofen BO20 Dual
Door (Dual Cook Flex)[> Weblink](#)

500.000.002.00 / CHF

770.-

Backofen BO30 Dual
Door (Dual Cook Flex)[> Weblink](#)

500.000.006.00 / CHF

520.-

Backofen mit Mikrowelle
BM30/50 Kompaktgerät

Samsung Backöfen und Kompaktgeräte: Masszeichnungen Fours et appareils compacts Samsung: dessins techniques

Samsung Backofen BO10 Gourmet Vapour Four Samsung BO10 Gourmet Vapour

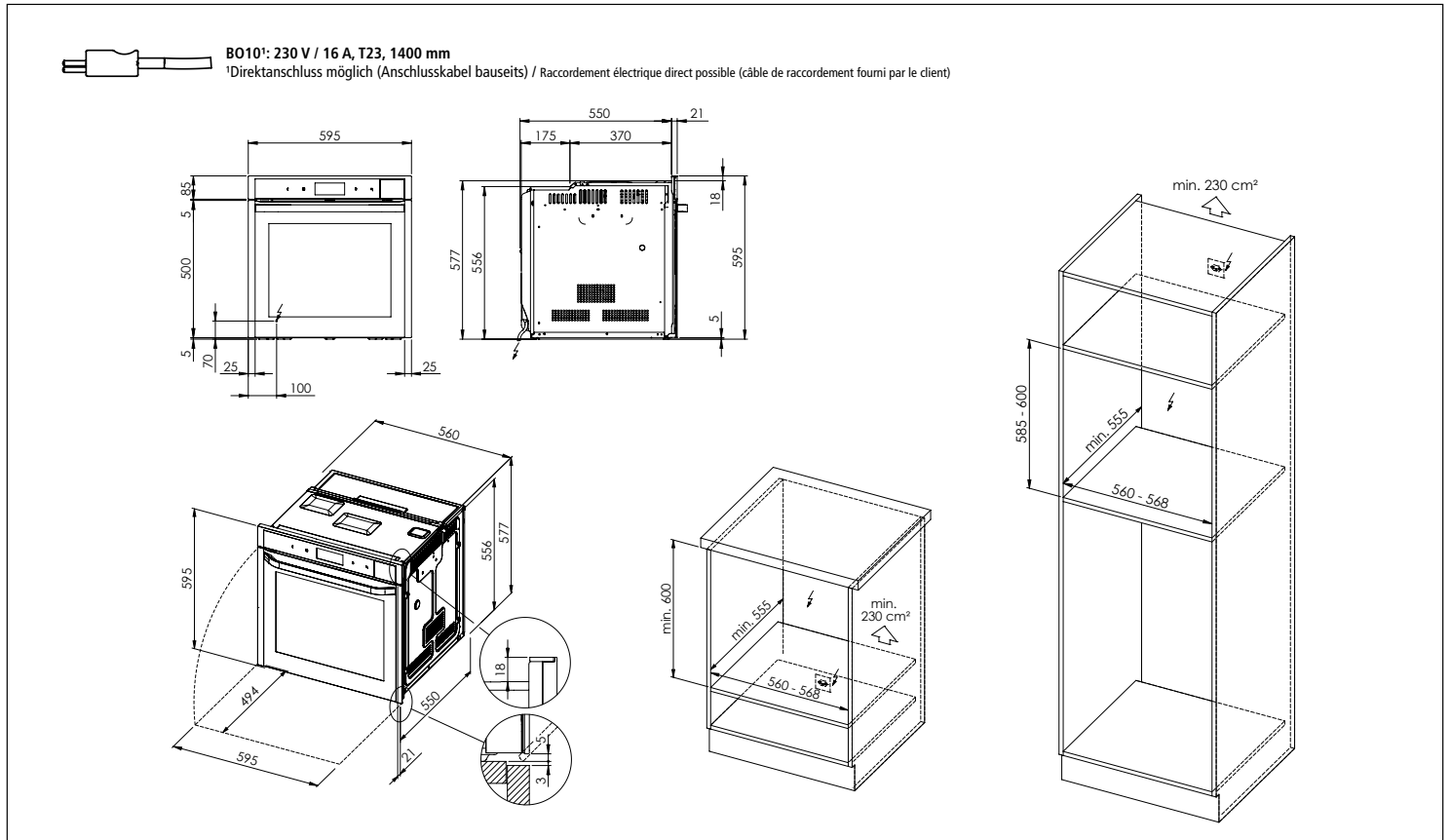

Samsung Backofen BO10 Gourmet Vapour mit Wärmeschublade WS10/20/30/50 Four Samsung BO10 Gourmet Vapour avec tiroir chauffant WS10/20/30/50

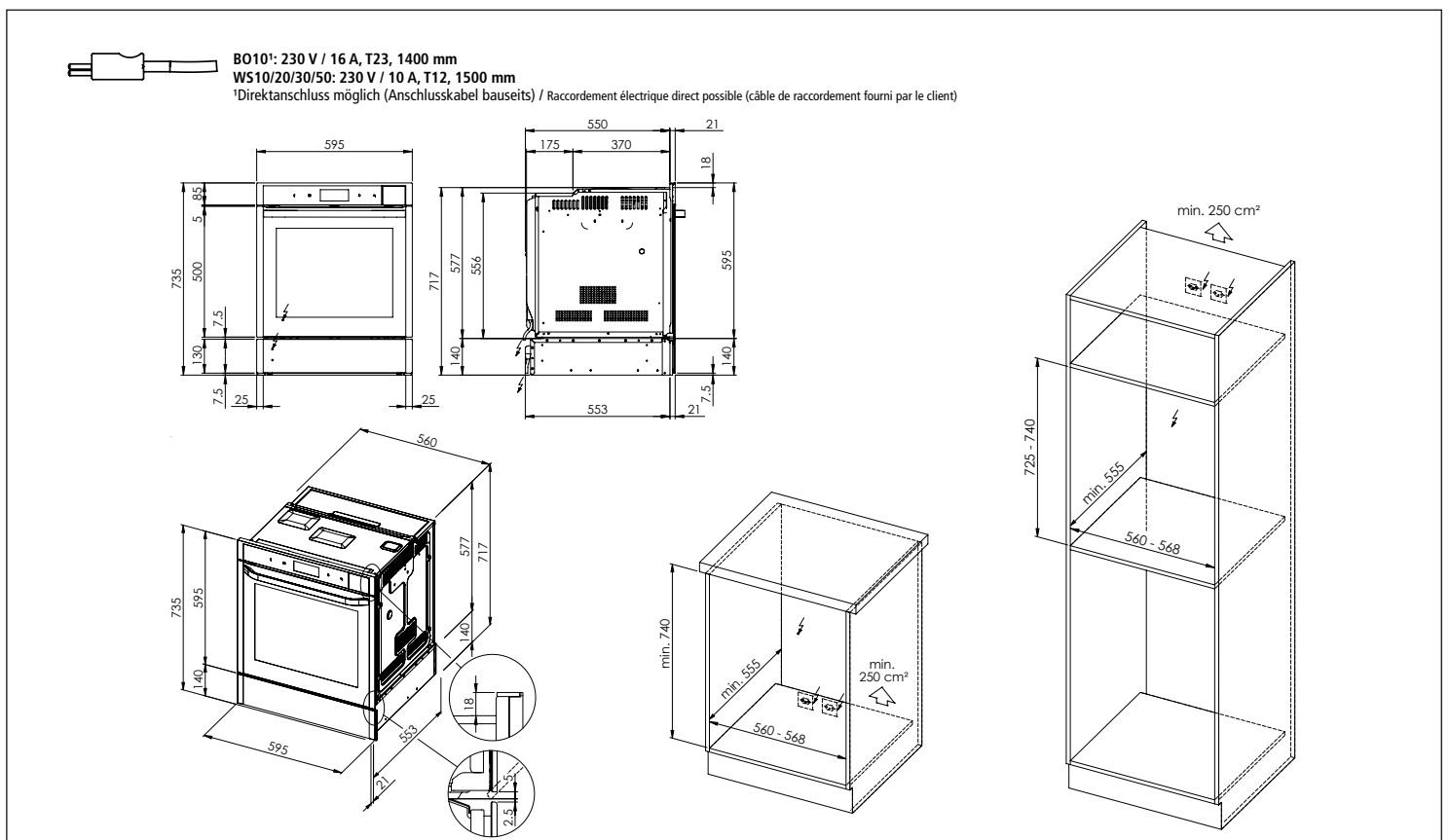

Samsung Backöfen und Kompaktgeräte: Masszeichnungen Fours et appareils compacts Samsung: dessins techniques

Samsung Backofen BO20 Dual Door Four Samsung BO20 Dual Door

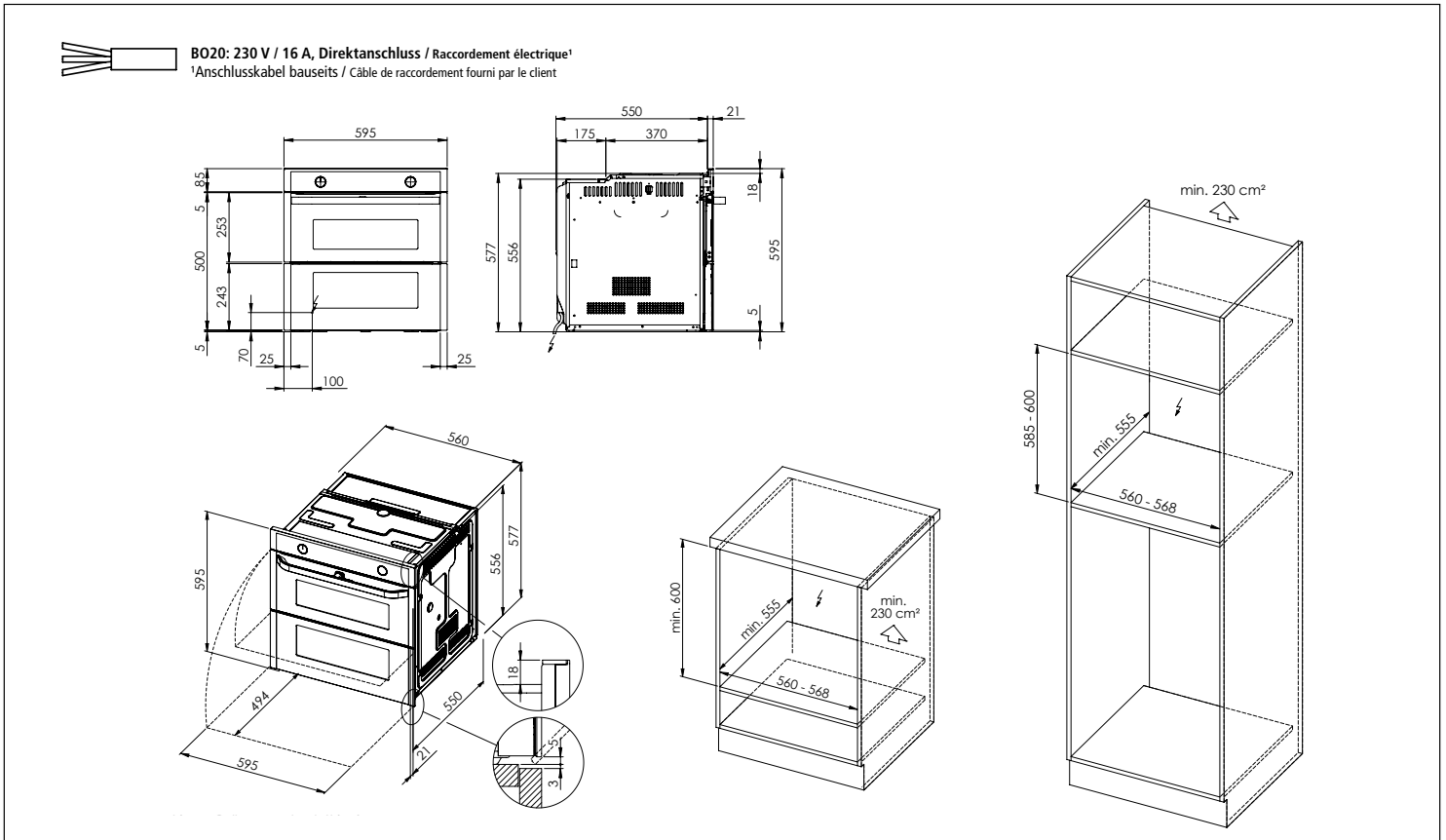

Samsung Backofen BO20 Dual Door mit Wärmeschublade WS10/20/30/50 Four Samsung BO20 Dual Door avec tiroir chauffant WS10/20/30/50

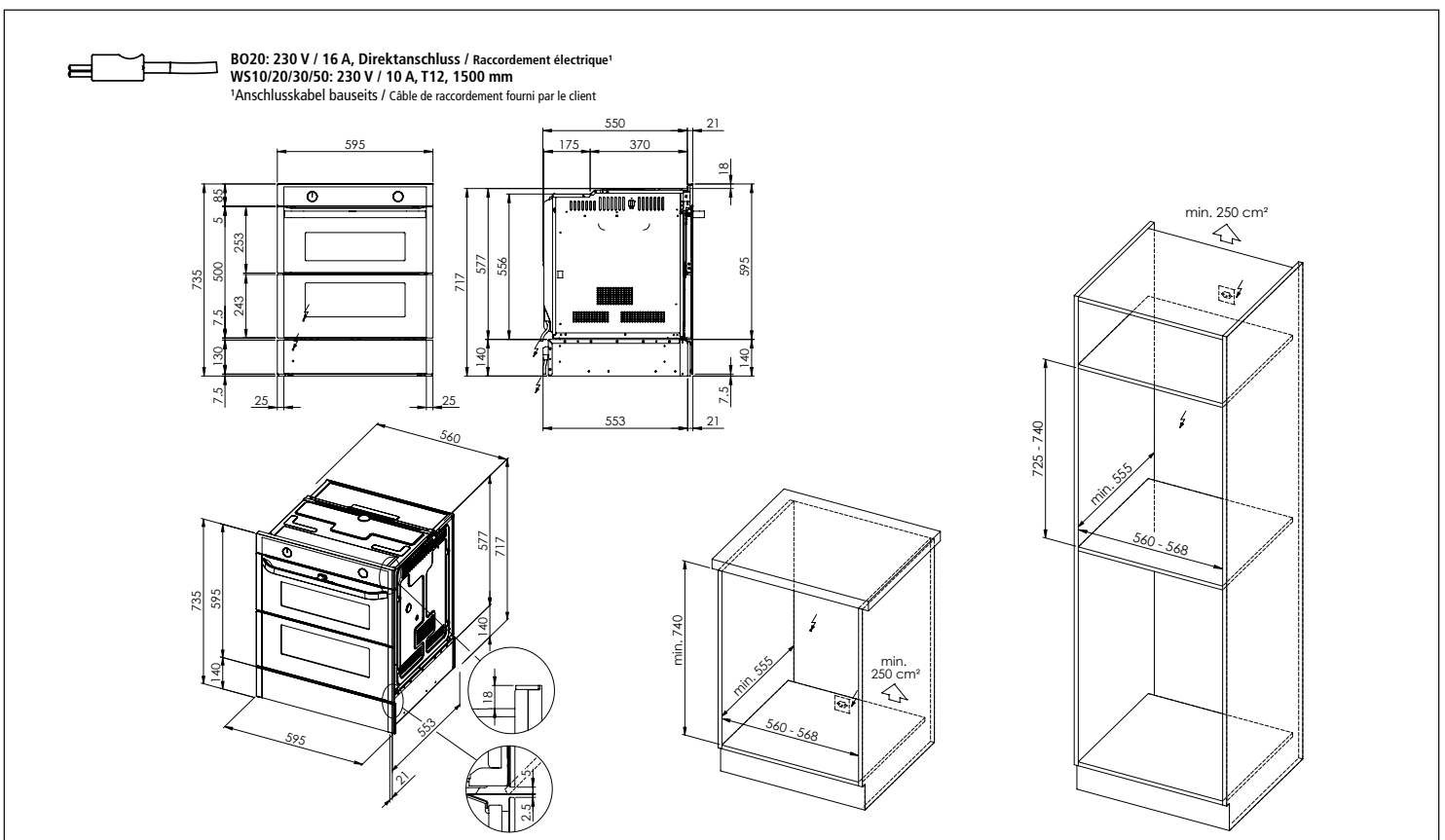

Samsung Backöfen und Kompaktgeräte: Masszeichnungen Fours et appareils compacts Samsung: dessins techniques

Samsung Backofen BO30 Dual Door Four Samsung BO30 Dual Door

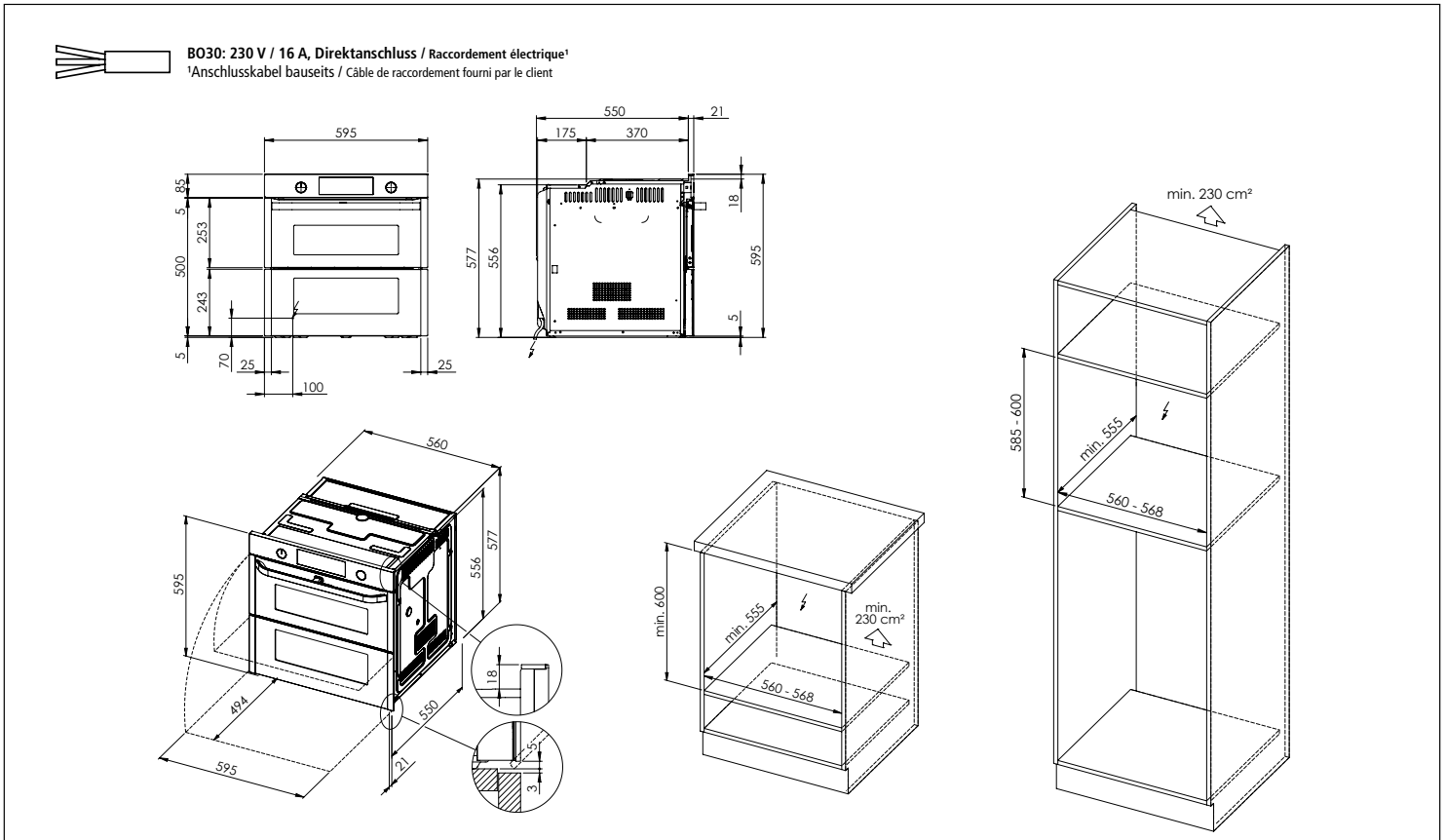

Samsung Backofen BO30 Dual Door mit Wärmeschublade WS10/20/30/50 Four Samsung BO30 Dual Door avec tiroir chauffant WS10/20/30/50

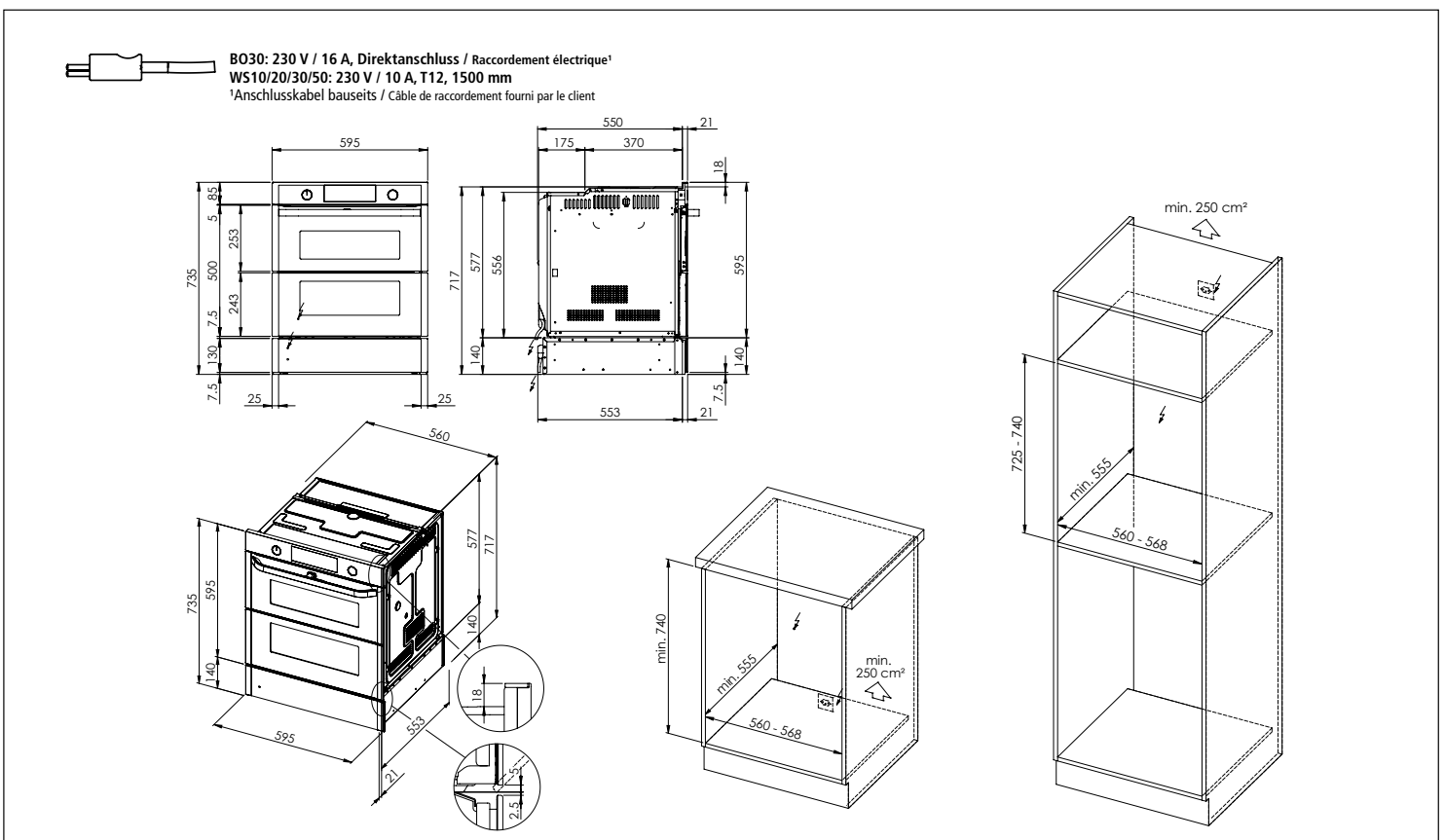

Samsung Backöfen und Kompaktgeräte: Masszeichnungen Fours et appareils compacts Samsung: dessins techniques

Samsung Backofen BO50 Dual Cook Four Samsung BO50 Dual Cook

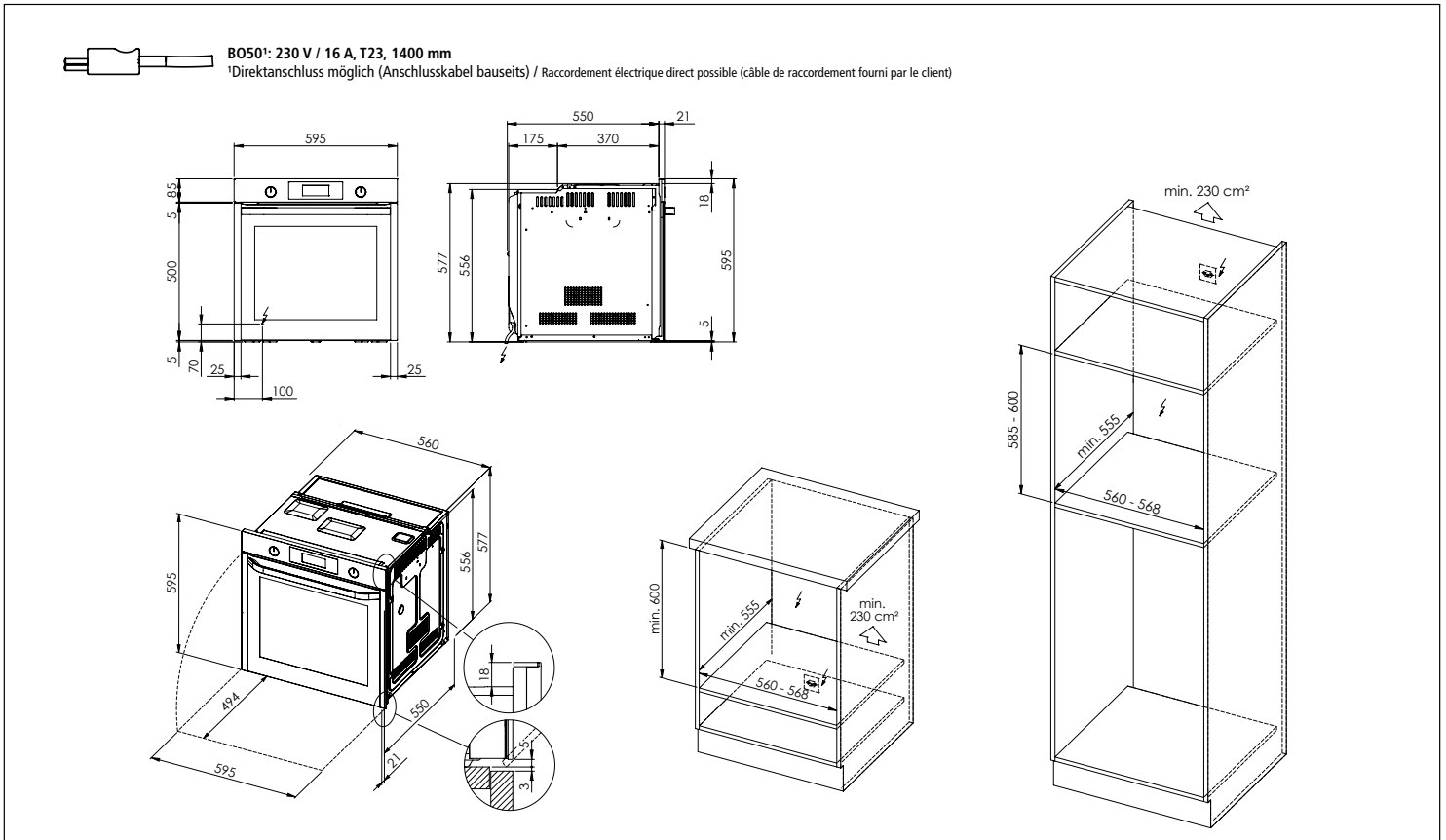

Samsung Backofen BO50 Dual Cook mit Wärmeschublade WS10/20/30/50 Four Samsung BO50 Dual Cook avec tiroir chauffant WS10/20/30/50

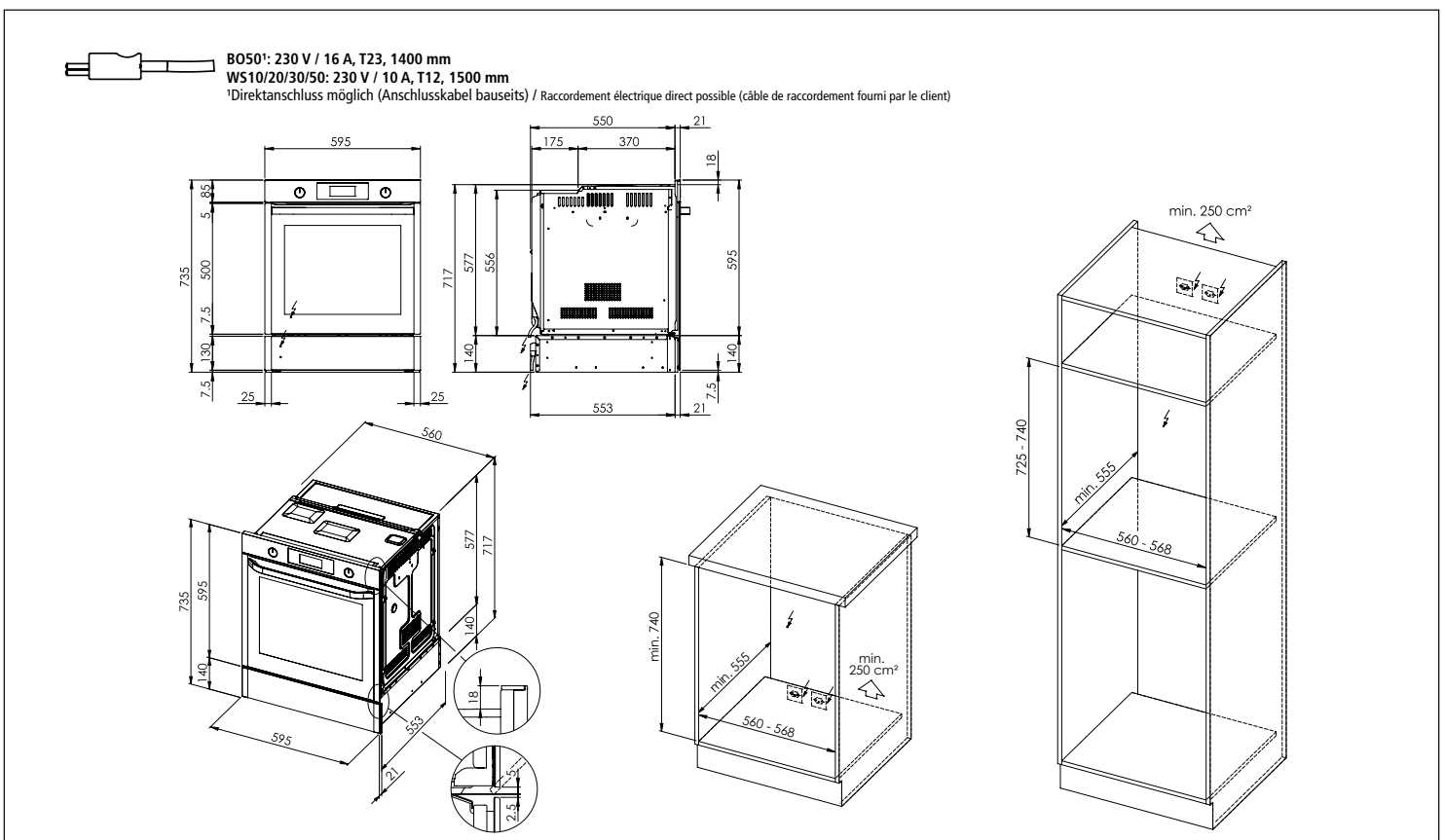

Samsung Backöfen und Kompaktgeräte: Masszeichnungen

Fours et appareils compacts Samsung: dessins techniques

Samsung Backofen BO60 Dual Fan

Four Samsung BO60 Dual Fan

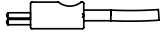

BO60¹: 230 V / 16 A, T23, 1400 mm

¹Direktanschluss möglich (Anschlusskabel bauseits) / Raccordement électrique direct possible (câble de raccordement fourni par le client)

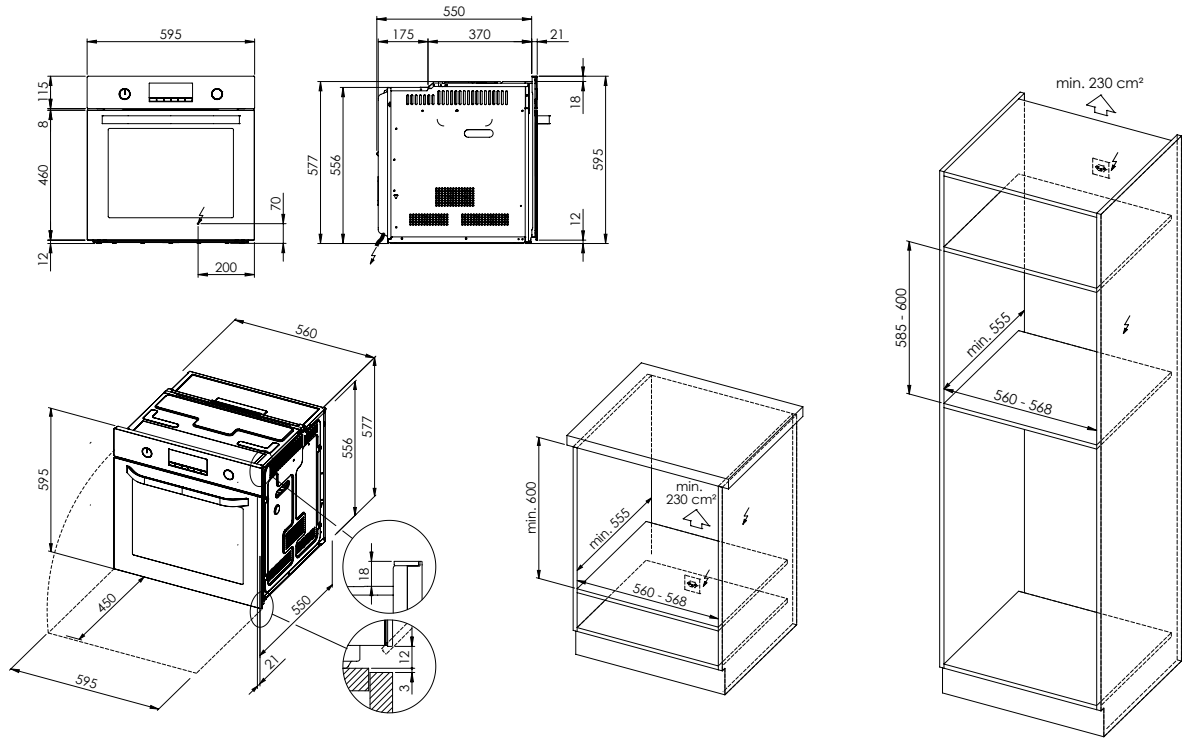

Samsung Backofen BO70 Dual Fan

Four Samsung BO70 Dual Fan

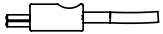

BO70¹: 230 V / 16 A, T23, 1400 mm

¹Direktanschluss möglich (Anschlusskabel bauseits) / Raccordement électrique direct possible (câble de raccordement fourni par le client)

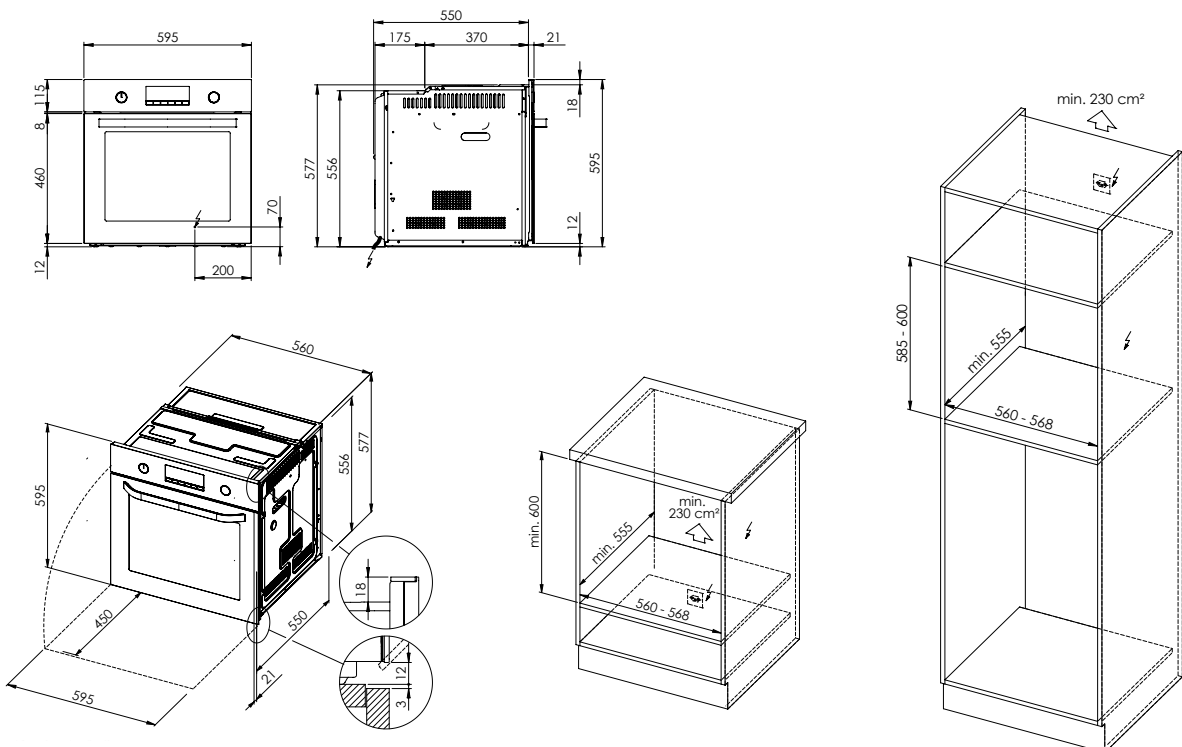

Samsung Backöfen und Kompaktgeräte: Masszeichnungen Fours et appareils compacts Samsung: dessins techniques

Samsung Combi-Steamer CS40 Kompaktgerät Four compact combiné vapeur Samsung CS40

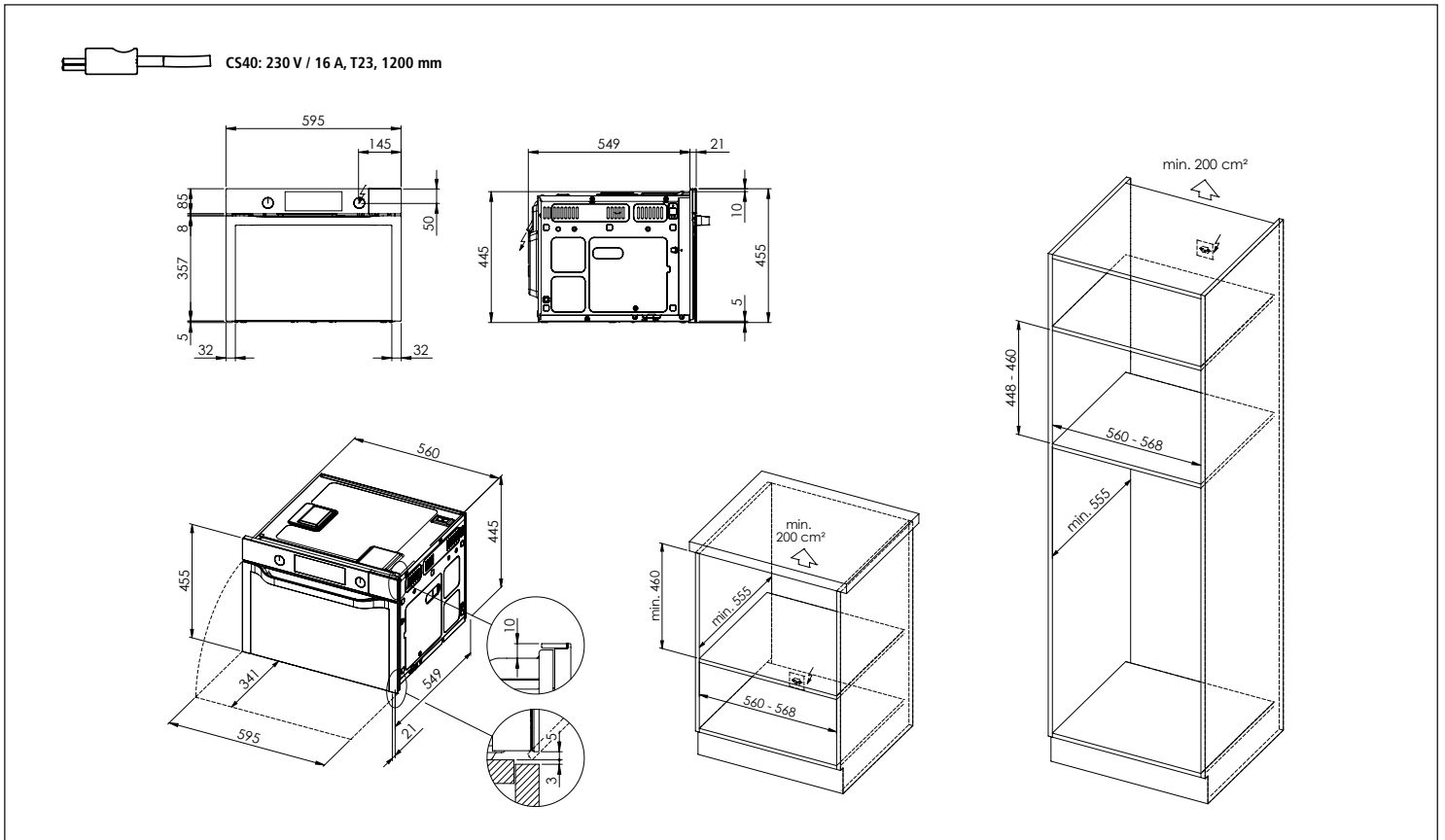

Samsung Combi-Steamer CS40 Kompaktgerät mit Wärmeschublade WS40 Four compact combiné vapeur Samsung CS40 avec tiroir chauffant WS40

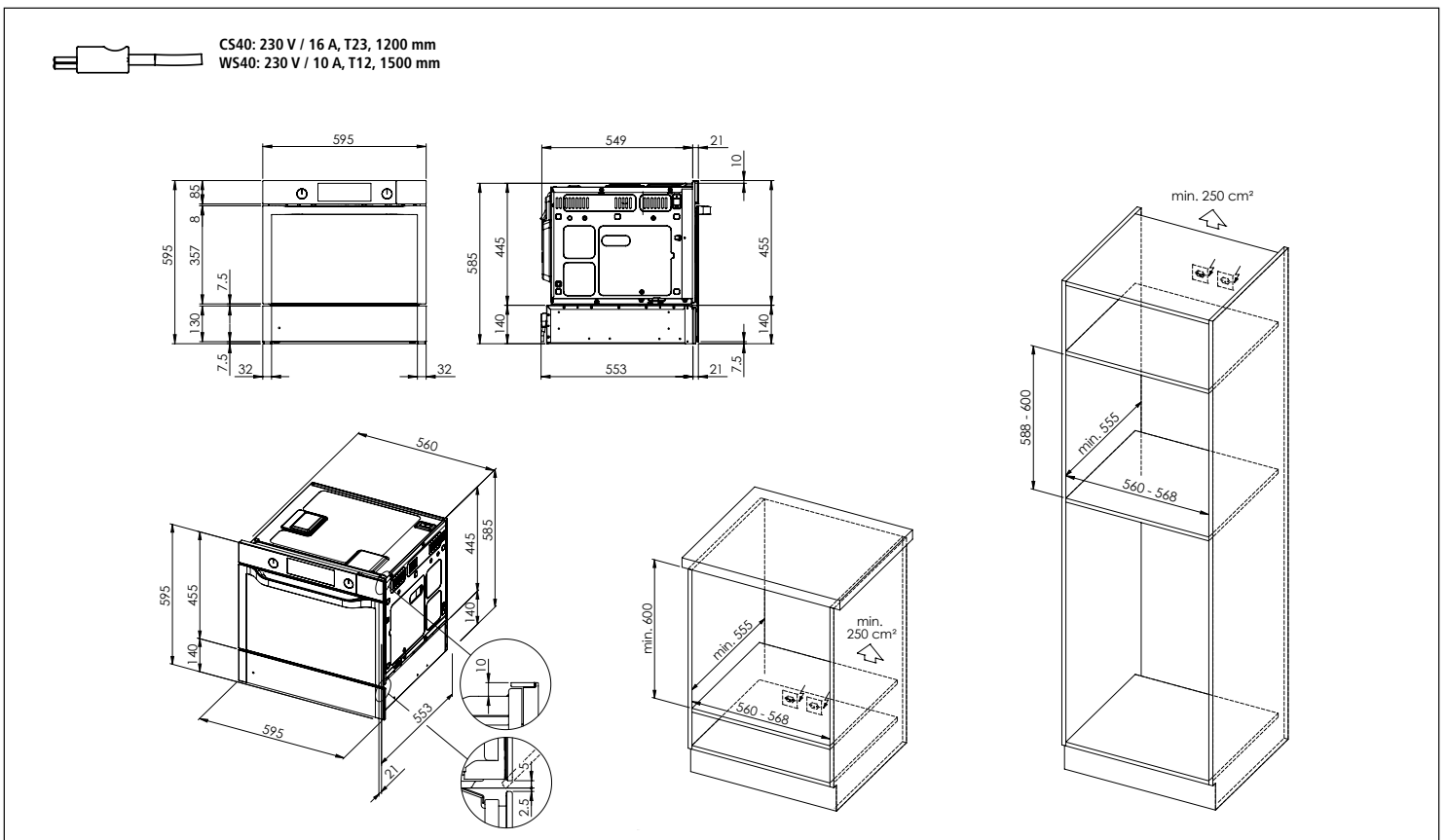

Samsung Backöfen und Kompaktgeräte: Masszeichnungen Fours et appareils compacts Samsung: dessins techniques

Set Angebot «Combi-Steamer 2 x CS40» Offre de set «Combi-Steamer 2 x CS40»

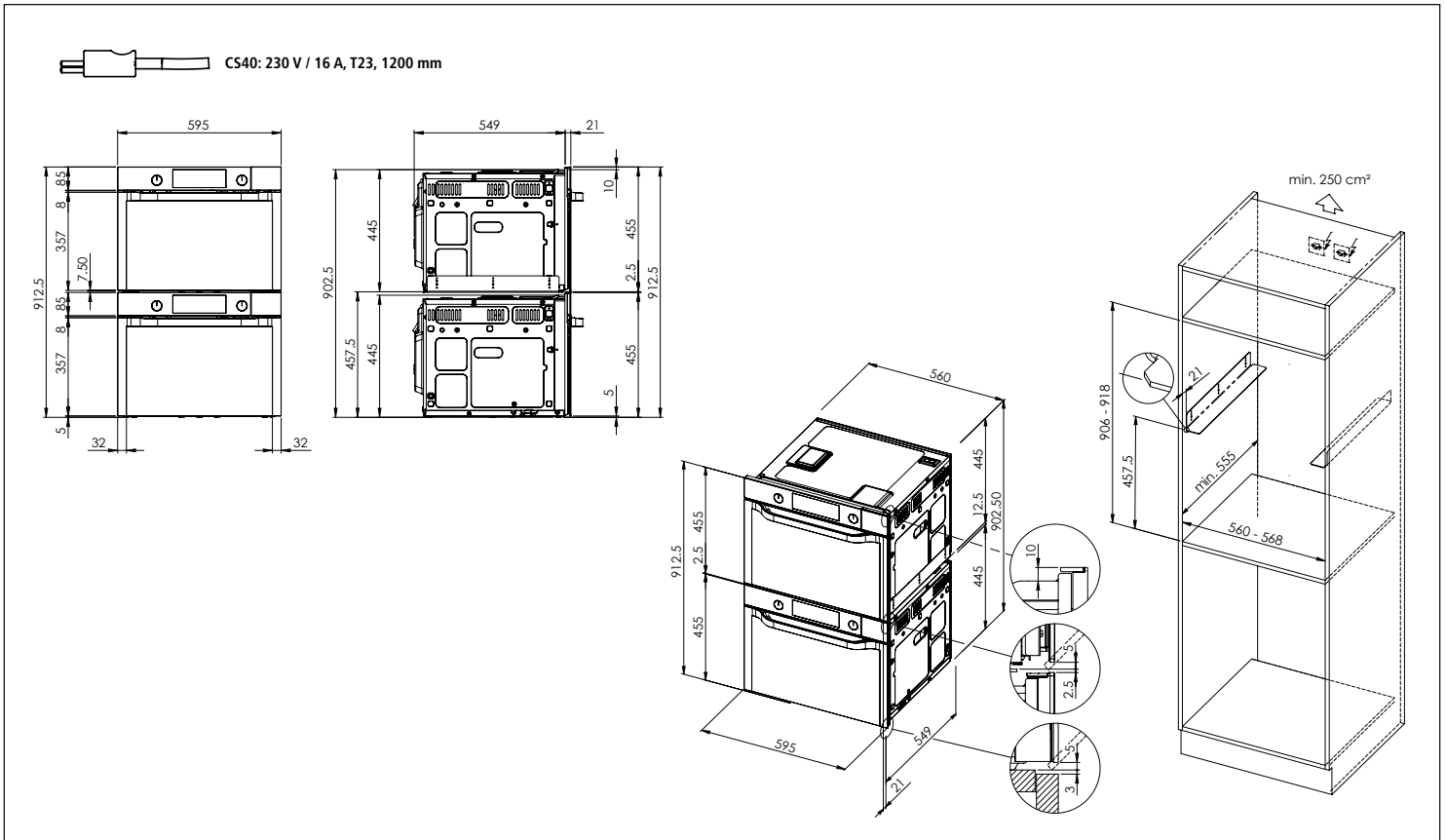

Set Angebot «Combi-Steamer 2 x CS40 + Wärmeschublade WS40» Offre de set «Combi-Steamer 2 x CS40 + tiroir chauffant WS40»

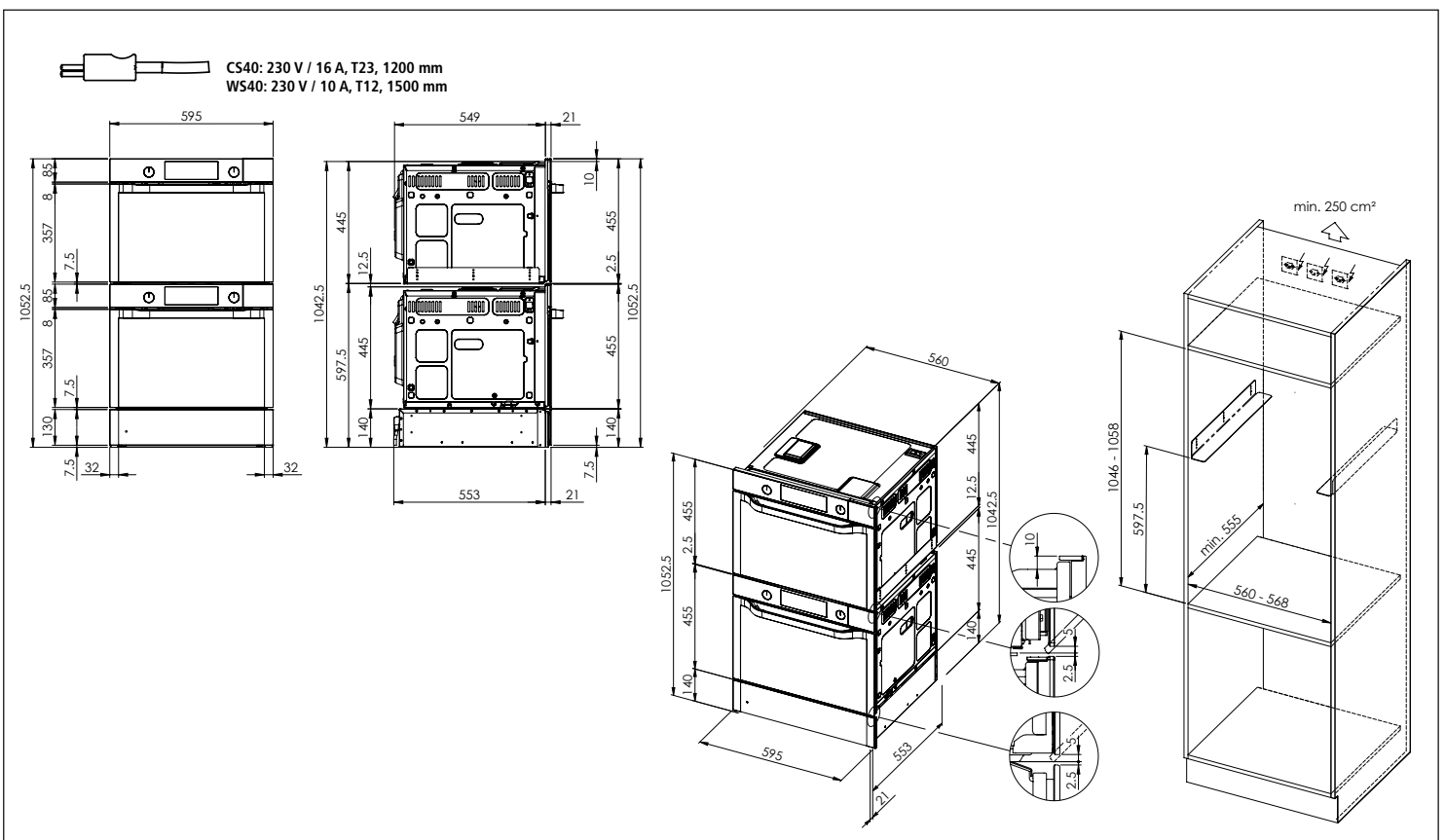

Samsung Backöfen und Kompaktgeräte: Masszeichnungen Fours et appareils compacts Samsung: dessins techniques

Samsung Backofen mit Mikrowelle BM30/50 Kompaktgerät Four micro-ondes combiné compact Samsung BM30/50

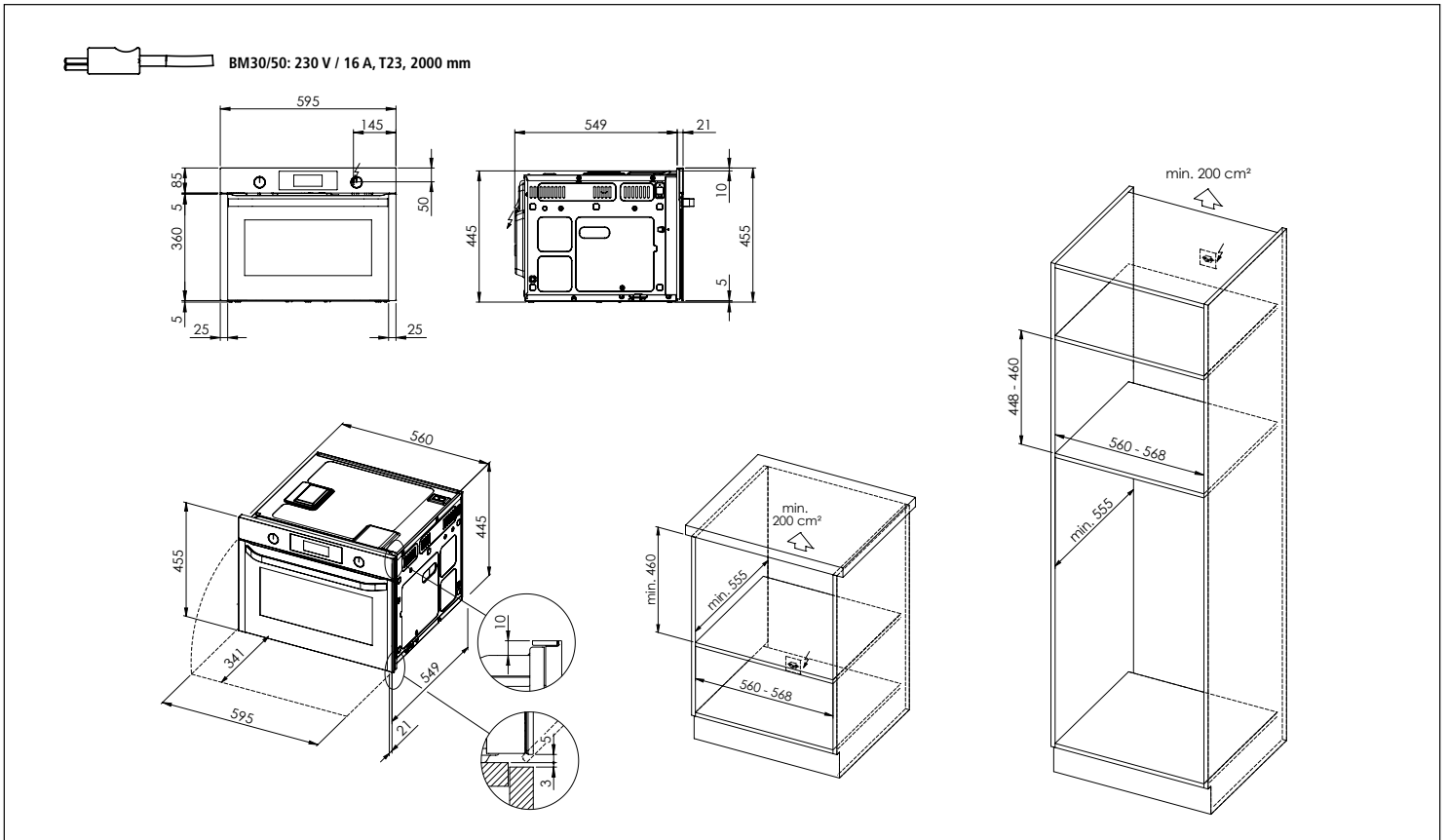

Samsung Backofen mit Mikrowelle BM30/50 Kompaktgerät mit Wärmeschublade WS10/20/30/50 Four micro-ondes combiné compact Samsung BM30/50 avec tiroir chauffant WS10/20/30/50

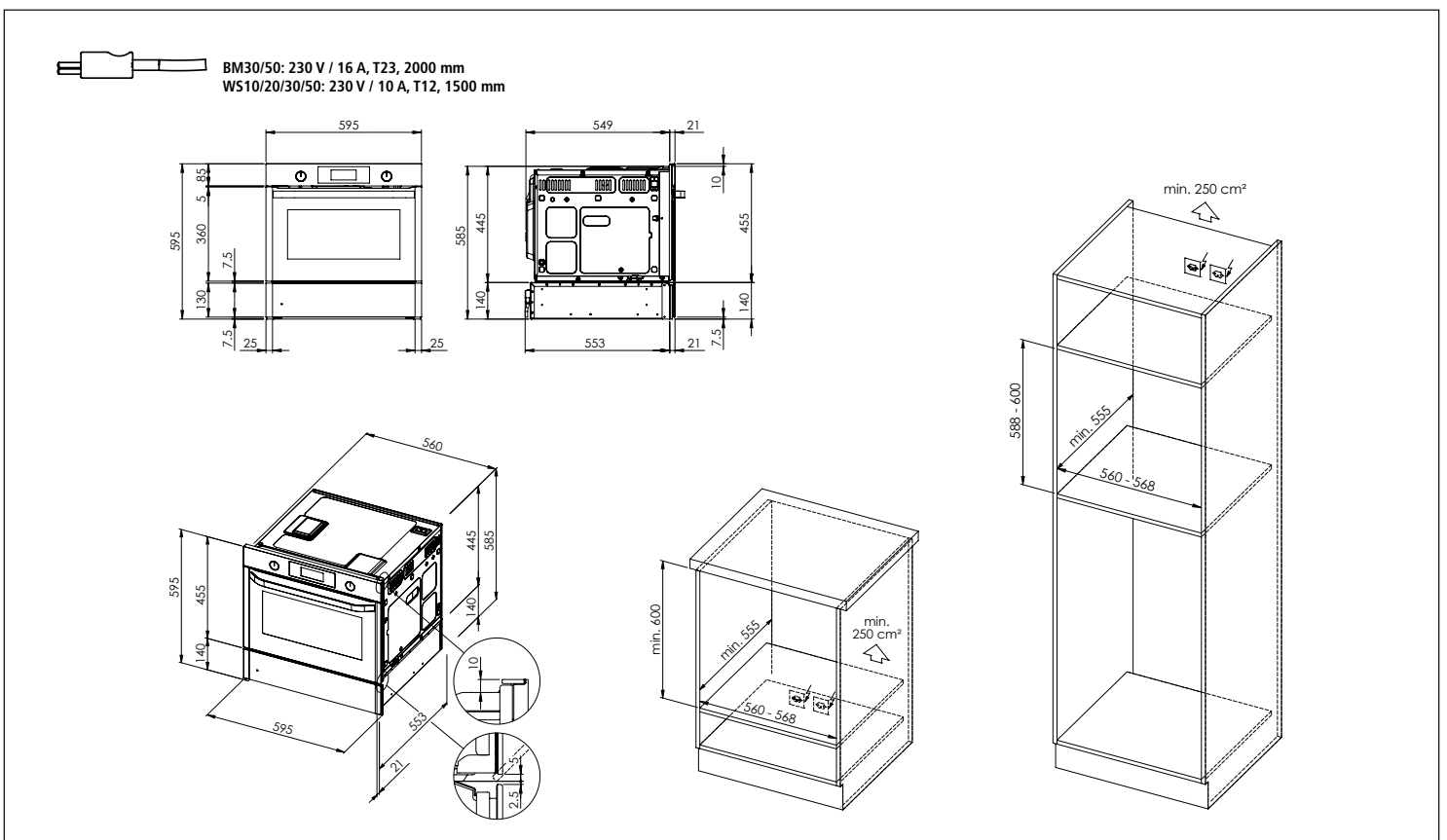

Samsung Backöfen und Kompaktgeräte: Masszeichnungen Fours et appareils compacts Samsung: dessins techniques

Samsung Wärmeschublade WS10/20/30/50 Tiroir chauffant Samsung WS10/20/30/50

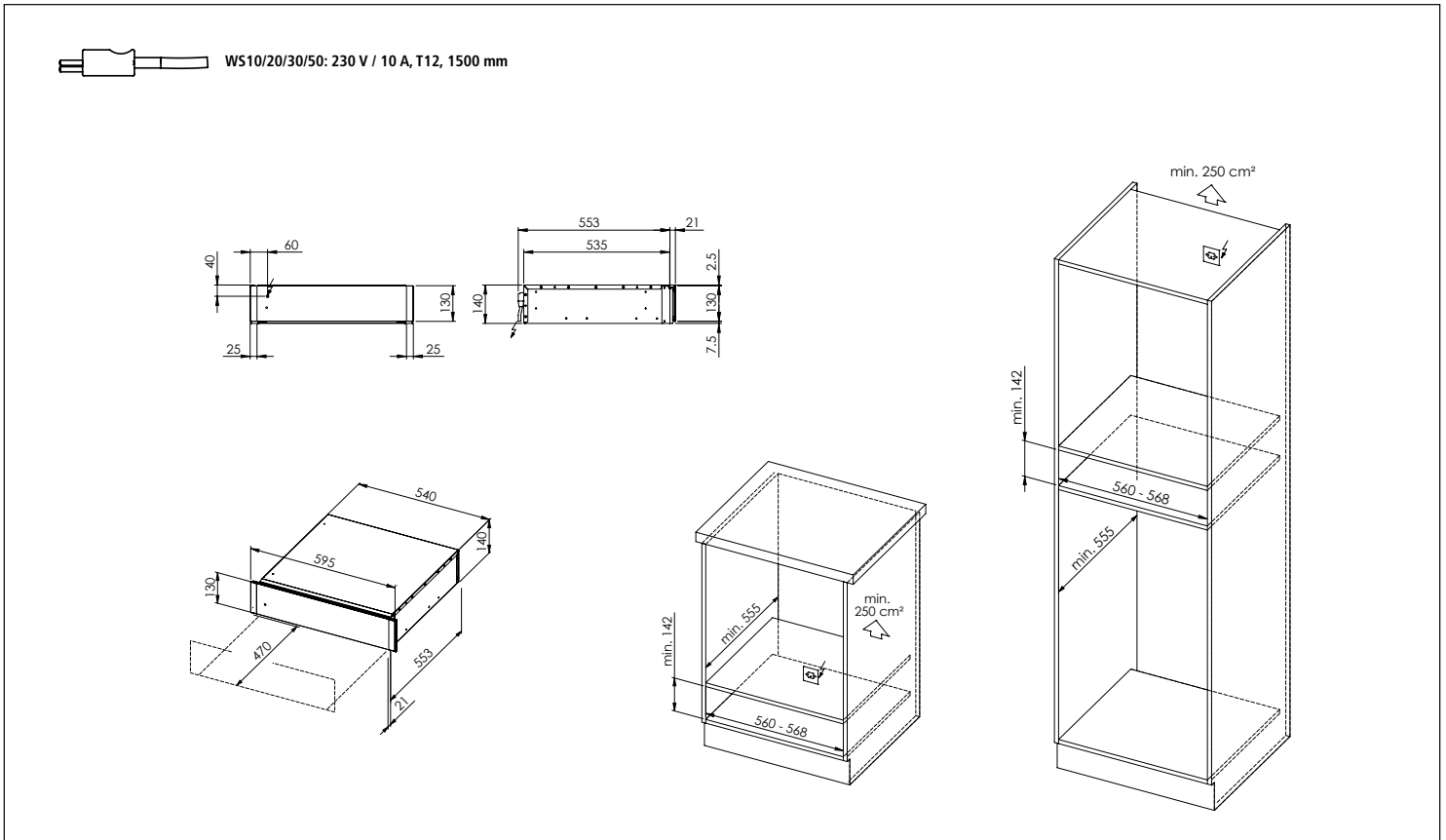

Samsung Wärmeschublade WS40 Tiroir chauffant Samsung WS40

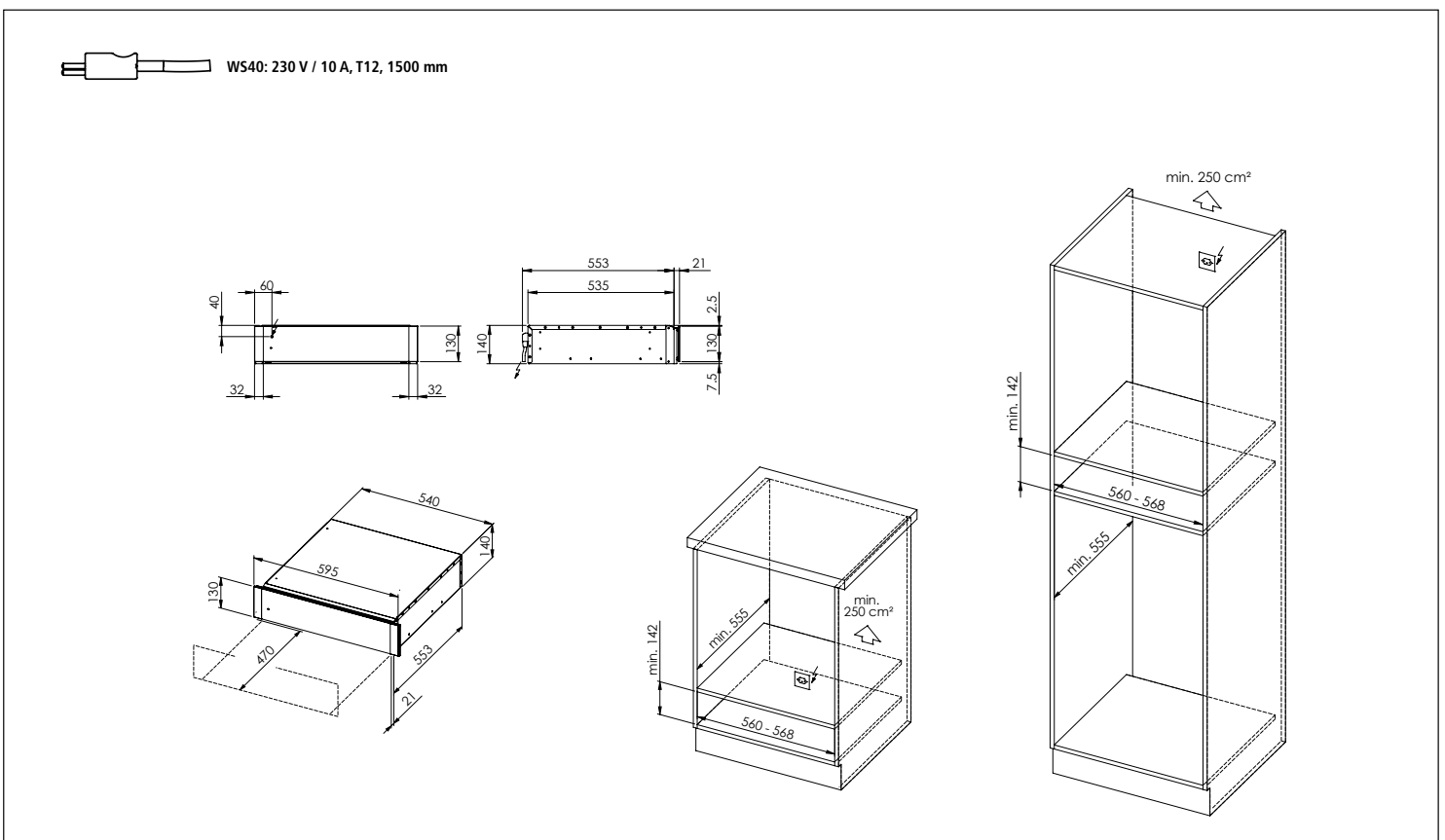

Samsung Backöfen und Kompaktgeräte: Masszeichnungen Fours et appareils compacts Samsung: dessins techniques

Samsung BO und BO Samsung BO et BO

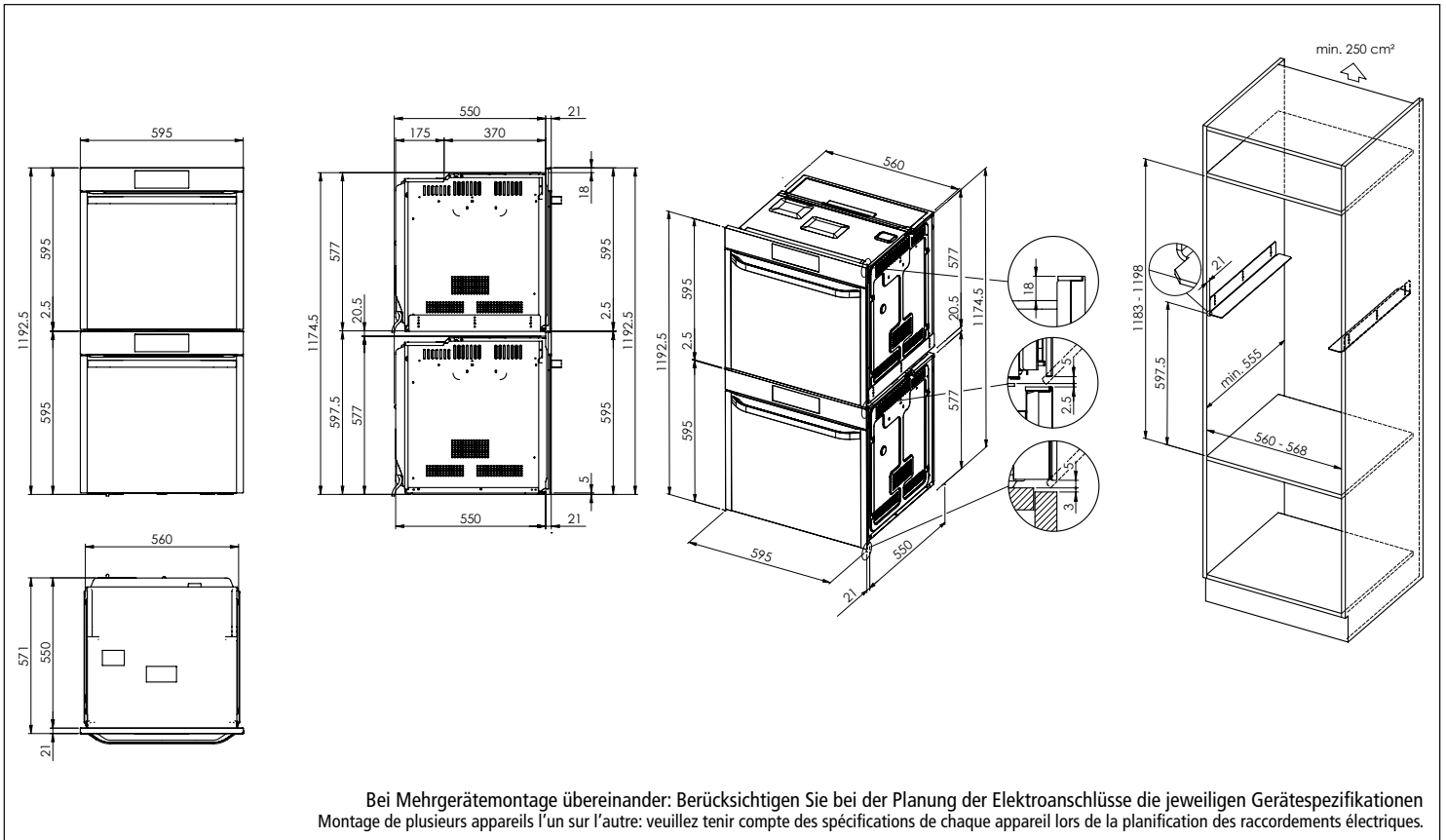

Samsung WS und BO und BO Samsung WS et BO et BO

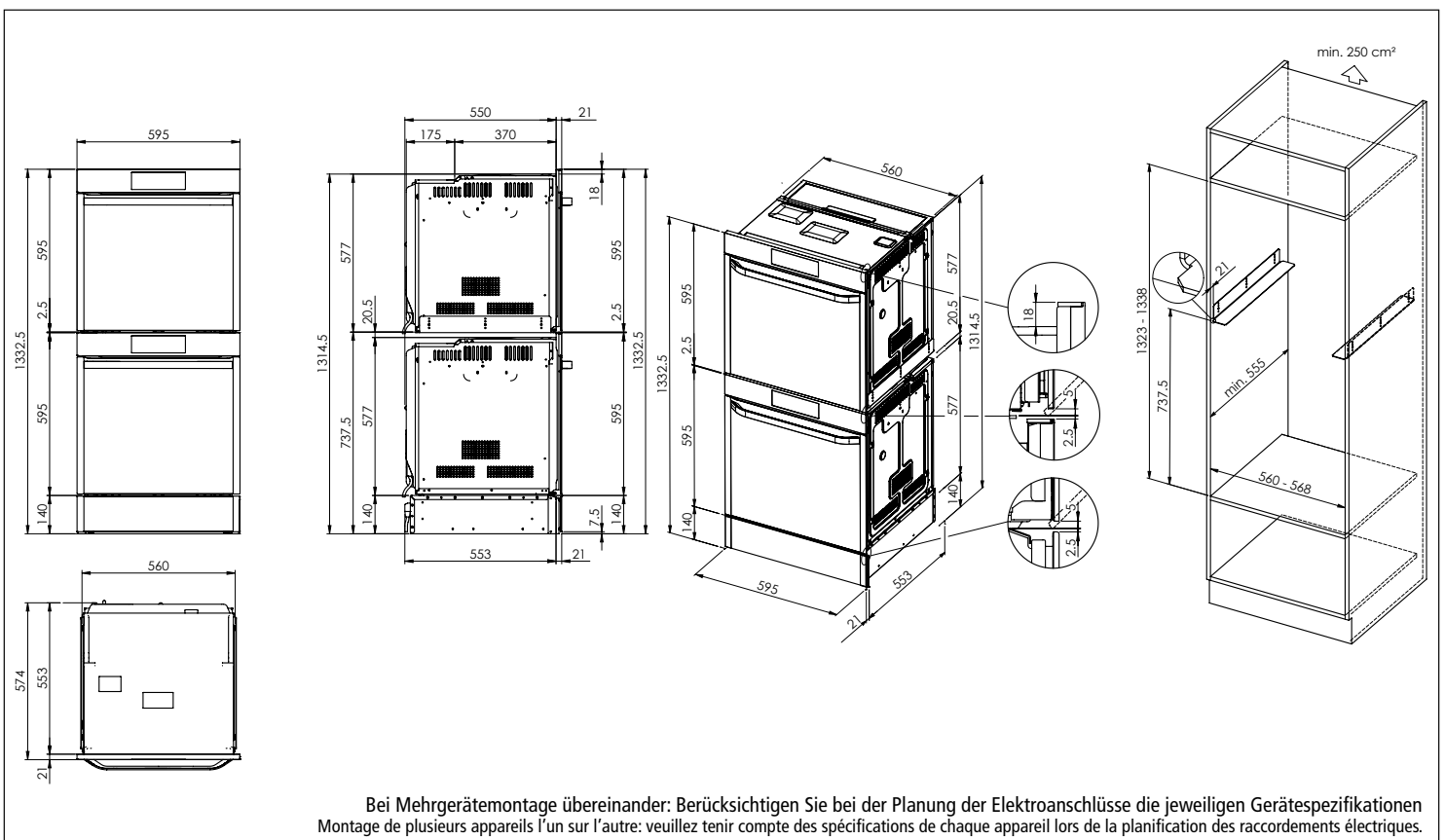

Samsung Backöfen und Kompaktgeräte: Masszeichnungen Fours et appareils compacts Samsung: dessins techniques

Samsung BO und BM oder CS
Samsung BO et BM ou CS

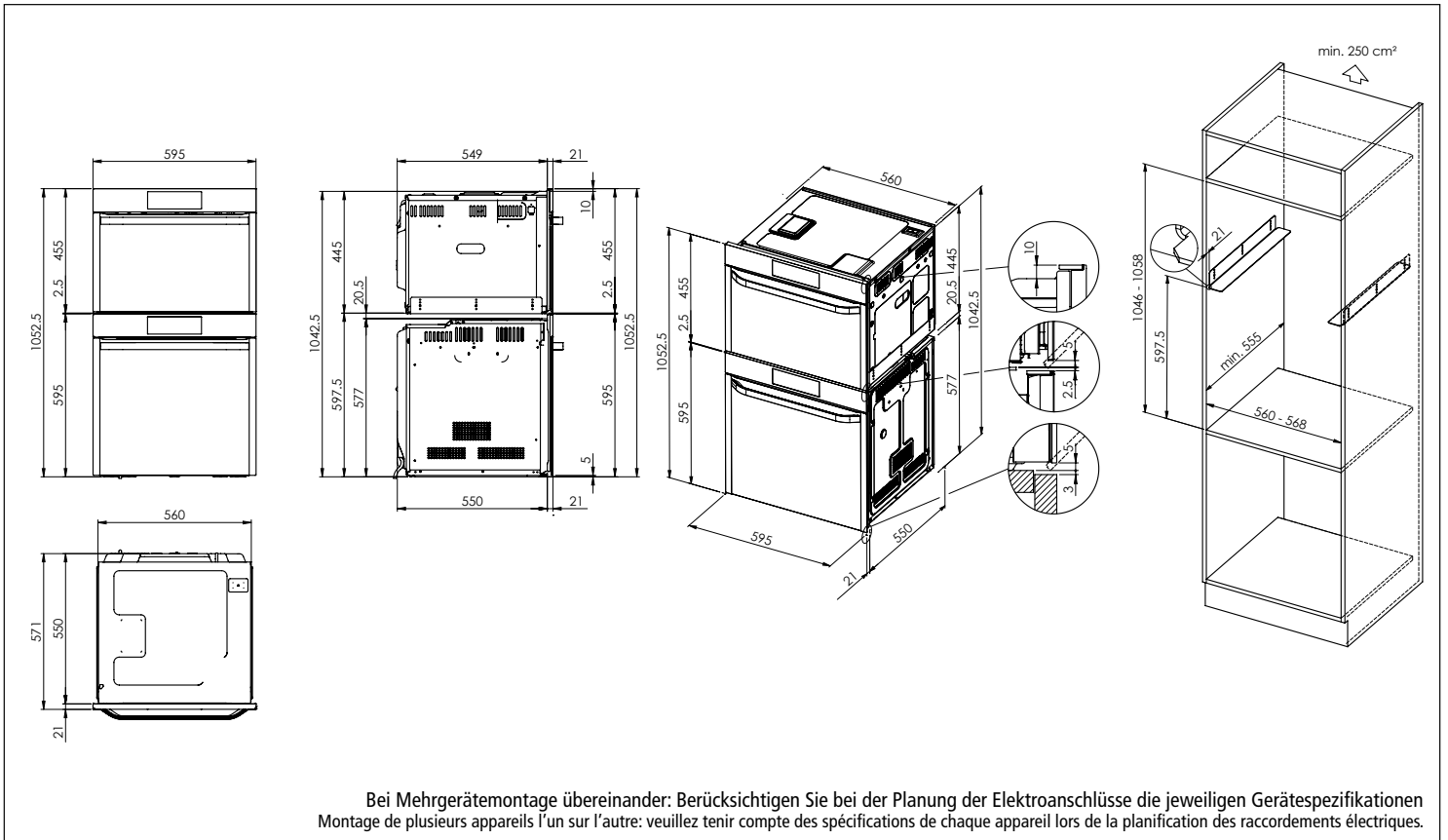

Samsung WS und BO und BM oder CS
Samsung WS et BO et BM ou CS

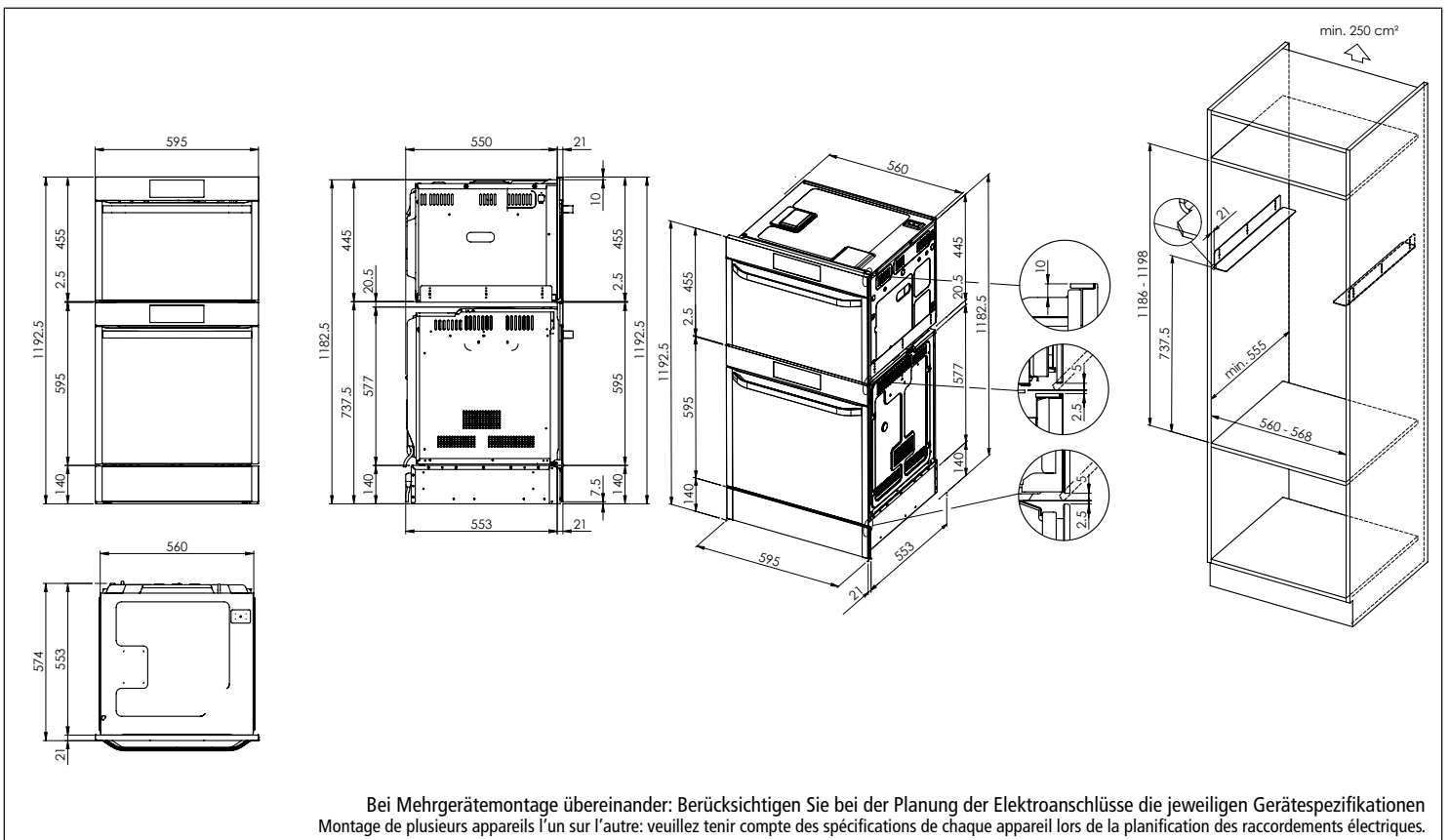

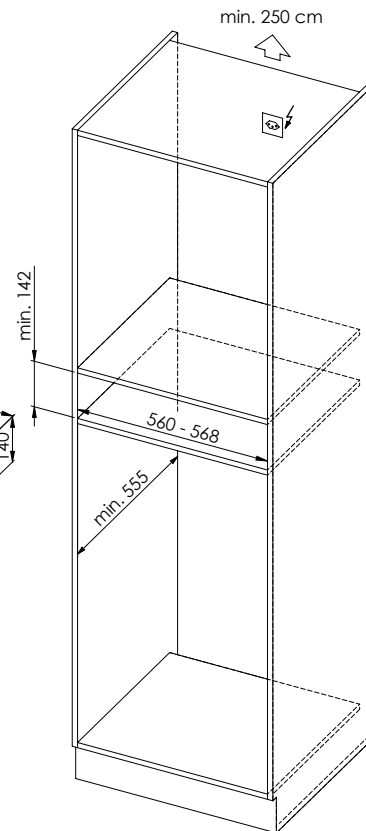
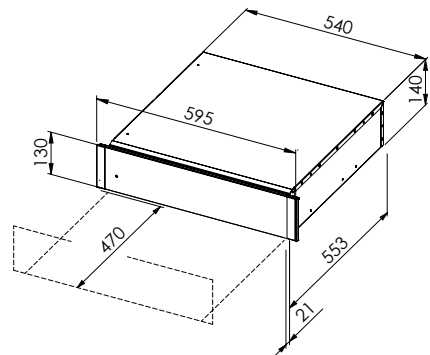
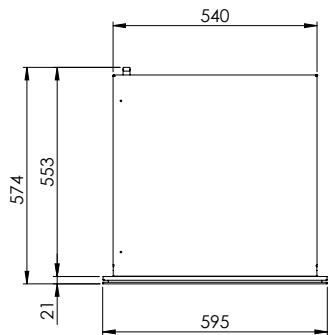
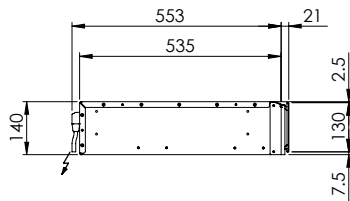
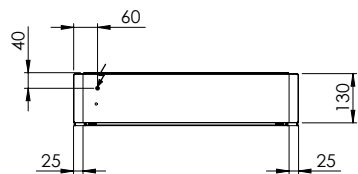

WS10/20/30/50: 230 V / 10 A, T12, 1500 mm

Für diese Zeichnung sind die folgenden Angaben zu beachten: Alle Rechte vorbehalten. Nachdruck, Vervielfältigung und Verbreitung, auch auszugsweise, ist ohne schriftliche Genehmigung der Suter Inox AG. All rights reserved.

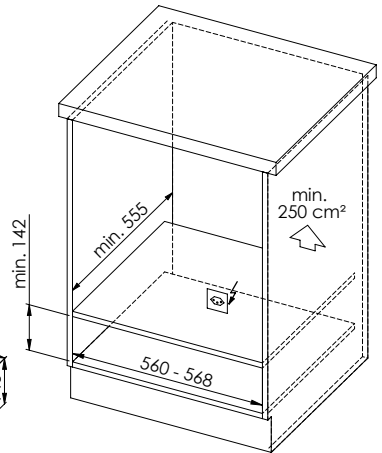
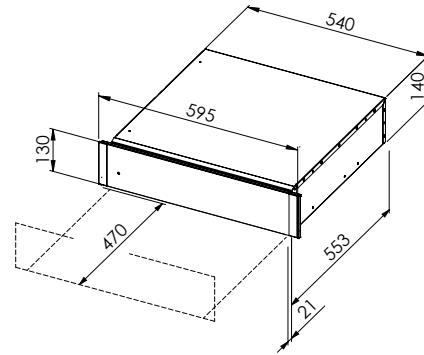
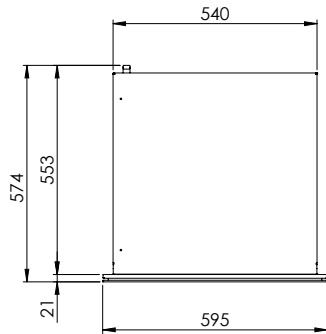
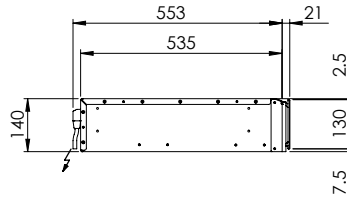
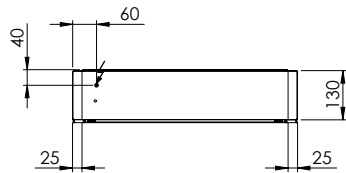

WS10/20/30/50: 230 V / 10 A, T12, 1500 mm

Für diese Zeichnung sind alle Rechte vorbehalten. Dieses Dokument enthält das gesamte geistige Eigentum von Suter Inox AG. Alle Rechte vorbehalten. Ohne schriftliche Genehmigung von Suter Inox AG ist die Weitergabe oder die Verwendung dieses Dokuments in irgendeiner Form ohne unsere Zustimmung untersagt. © Copyright 2003 Suter Inox AG. All rights reserved.

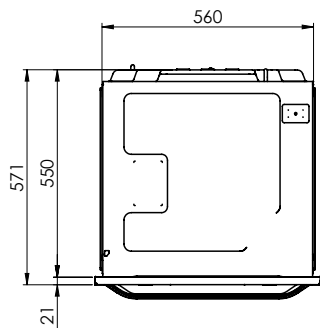
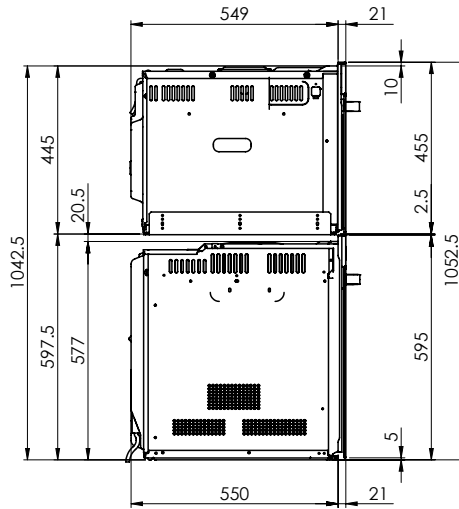
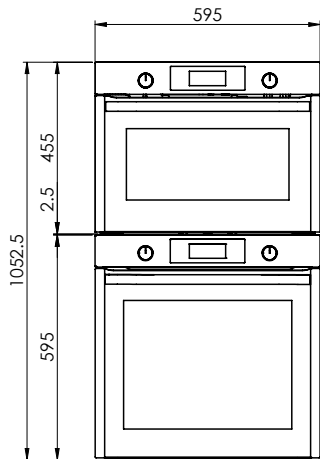

Bei Mehrgerätemontage übereinander: Berücksichtigen Sie bei der Planung der Elektroanschlüsse die jeweiligen Gerätespezifikationen.
 Montage de plusieurs appareils l'un sur l'autre: veuillez tenir compte des spécifications de chaque appareil lors de la planification des raccordements électriques.
 Montaggio in colonna di più apparecchi: nella pianificazione degli allacciamenti elettrici, attenersi alle specifiche dei rispettivi apparecchi.

Es ist das Nachwendrecht vorbehalten, alle Rechte vorbehalten. Nachdruck, Vervielfältigung und Verbreitung, auch auszugsweise, ist ohne schriftliche Genehmigung der Suter Inox AG. All rights reserved.
 Toute réimpression ou utilisation non autorisée sans la permission écrite de la Suter Inox AG est formellement interdite. Toute réimpression ou utilisation non autorisée sans la permission écrite de la Suter Inox AG est formellement interdite.

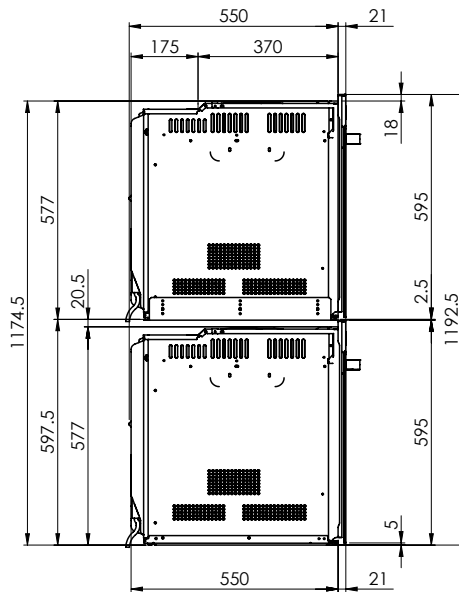
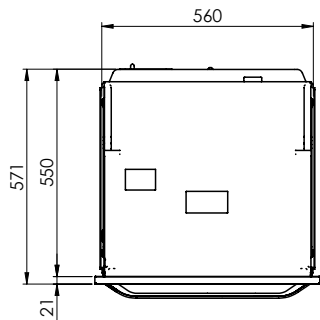
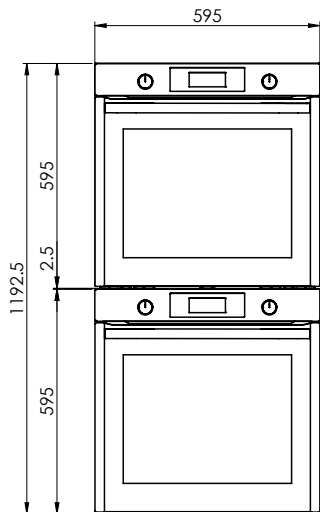

Bei Mehrgerätemontage übereinander: Berücksichtigen Sie bei der Planung der Elektroanschlüsse die jeweiligen Gerätespezifikationen.
 Montage de plusieurs appareils l'un sur l'autre: veuillez tenir compte des spécifications de chaque appareil lors de la planification des raccordements électriques.
 Montaggio in colonna di più apparecchi: nella pianificazione degli allacciamenti elettrici, attenersi alle specifiche dei rispettivi apparecchi.

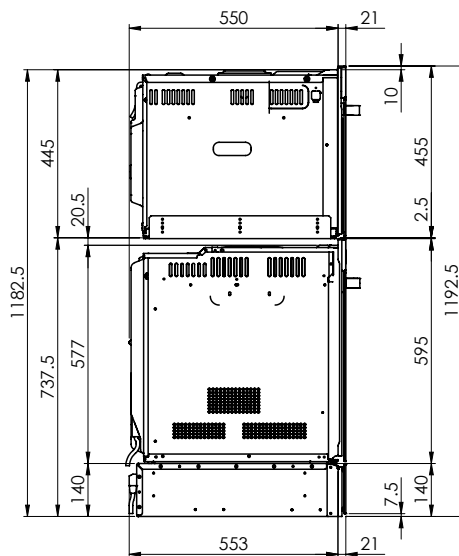
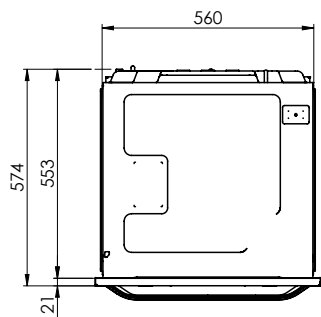
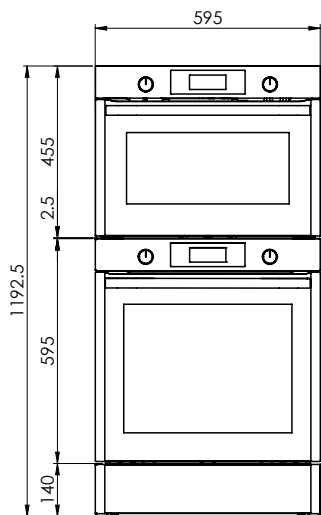

Bei Mehrgerätemontage übereinander: Berücksichtigen Sie bei der Planung der Elektroanschlüsse die jeweiligen Gerätespezifikationen.
 Montage de plusieurs appareils l'un sur l'autre: veuillez tenir compte des spécifications de chaque appareil lors de la planification des raccordements électriques.
 Montaggio in colonna di più apparecchi: nella pianificazione degli allacciamenti elettrici, attenersi alle specifiche dei rispettivi apparecchi.

