

## Samsung Waschmaschine WM120

[> Weblink](#)

**Modell**  
Samsung Waschmaschine WM120

**Energieeffizienzklasse**  
A (New Label 03.21)

**Hersteller-Nr.**  
WW90T554AAW/S5

**Artikel Nr.**  
500.000.121.00

**Geräteart / Bauart**  
Waschmaschine, Frontlader

**Türanschlag**  
Links

**VRG**  
10.00

**Preis CHF**  
1'277,- exkl. MwSt

## Highlights

- ecobubble™ - Tiefenreinigung bei niedrigen Temperaturen, Energie sparen
- AddWash™ - jederzeit Wäsche hinzufügen
- Hygiene Steam - hygienische Sauberkeit mit Dampf, beseitigt Allergene und Bakterien
- AI Control (KI) - Intelligentes Waschen
- Auto Cycle Link - kompatibler Trockner schlägt nach Waschgang passendes Programm vor
- Vernetzung mit Smart Things App
- Digital Inverter Motor - 10 Jahre Garantie
- Schleuderdrehzahl: max. 1400 U/min
- 9 kg Trommelkapazität
- 15 Min. Schnellwaschgang
- Schalleistungspegel: Waschen 53 db(A), Schleudern 72 db(A)

## Produktbeschreibung

Bauart: **Waschmaschine, Frontlader, Euro-Norm 60 cm**  
GTIN-Nr.: **8806090604300**

## Planungshinweise

13 Sprachen verfügbar, inkl. Blindenschrift (Englisch, Holländisch, Dänisch, Finnisch, Französisch, Deutsch, Isländisch, Italienisch, Norwegisch, Portugiesisch, Spanisch, Schwedisch, Türkisch)

Mindestabstände für einen störungsfreien Betrieb:

Seiten: 25mm, Oberseite: 25mm, Rückseite: 50mm, Vorderseite: 550mm

## Gerätetyp-Klassifizierung

Energieeffizienzklasse (von A bis G): **A**

Effizienzindex: **51,9**

Energieverbrauch pro 100 Zyklen: **49 kWh**

Wasserverbrauch pro Zyklus: **50 L**

Leistungsaufnahme im Aus- Bereitschaftszustand / Zeitvorwahl / vernetzter Bereitschaftszustand (falls vorhanden): **0,5 / 5 / 2 W**

## Design

Gehäusefarbe: **Weiss**

Türfarbe: **Carved Black**

## Anzeige und Bedienung

Anzeige: **Bedienfeld AI Control inkl. Blindenschrift**

Display: **AI Control**

Bedienung: **Touch & Drehknopf**

Sprachanzeigen Programmwahlschalter (Vordruck): **13 Sprachen verfügbar, inkl. Blindenschrift**

## Hausgeräte-Vernetzung:

Samsung Smart Home: **Smart Things App**

## Gebrauchseigenschaften

Waschwirkungsklasse (von A bis G): **A**

Schleuderkategorie (von A bis G): **B**

Restfeuchte: (Voll- /Halb- /Viertelbeladung): **53 / 51 / 53 %**

Schleuderdrehzahl (Umdrehungen pro Minute) (Voll- /Halb- /Viertelbeladung): **1400 / 1400 / 1400 U/Min.**

Wascheffizienzindex: **1.03**

Spülwirkung: **5 g/kg**

Höchste Temperatur in der Wäsche (Voll- /Halb- /Viertelbeladung): **31 / 27 / 21 °C**

Programmdauer Eco 40-60°C (Voll- /Halb- /Viertelbeladung): **3:48 / 2:54 / 2:36 h**

Automatische Ausschaltzeit: 3 Min.

## Schalleistungspegel

Waschen: **53 dB(A)**

Schleudern:

**Samsung Waschmaschine WM120**[> Weblink](#)**72 dB(A)**Luftschallemissionsklasse beim Schleudern (A bis D): **A****Bauform**

Standgerät mit Arbeitsplatte: **Ja**  
 Standgerät unterbaubar: -  
 Unterbaugerät (ohne Arbeitsplatte): -  
 Fahrbar: -  
 Türanschlag: **Links (nicht wechselbar)**

**Abmessungen**

Geräteabmessungen (H x B x T): **850 x 600 x 635 mm**  
 Gerätetiefe (einschl. Wandabstand): **685 mm**  
 Gerätetiefe bei geöffneter Tür (einschl. Wandabstand): **1122 mm**  
 Höhe verstellbar: **max. 30 mm**

**Leergewicht**Gewicht des Gerätes: **65 kg****Ausstattung**

QuickDrive™: -  
 AddWash™: **Ja**  
 ecobubble™-Technologie: **Ja**  
 Digital Inverter Motor: **Ja**  
 Antivibrationstechnologie: -  
 Keramikheizstab: -  
 Trommeltyp: **Diamant**  
 Trommelvolumen: **61 L**  
 Beleuchtete Trommel: -

**Funktionen**

SmartCheck: -  
 WiFi SmartControl: **Ja**  
 Smart Sensor (Mengenautomatik): -  
 AI Control: **Ja**  
 FleckenIntensiv: **Ja**  
 Auto Optimal Wash™ -  
 automatische Dosierung: -  
 Hygiene Steam: **Ja**  
 Speed Spray: **Ja**  
 Super Speed: -

**Programme**

Waschprogramme: **Baumwolle, Eco 40-60, Pflegeleicht, Wolle, Feinwäsche, Baby Care Intensiv, Super Leise, Bewölkter Tag, Buntwäsche, Handtücher, Hemden, Jeans, Kaltwäsche Intensiv, Mischwäsche, Outdoor, Sportkleidung, Hygiene-Dampf, XXL-Wäsche, Schnelle Wäsche 15', Abpumpen + Schleudern, Spülen + Schleudern, Trommelreinigung+**  
 Optionen und Tasten am Display: **Ein / Aus, Navigationsrad, Start / Pause, Display, OK, Temperatur, Spülen, Schleudern, Zusatzfunktionen, Smart Control**  
 Anzeigen am Display: **Waschprogramm, Beladungsempfehlung, Temperatur, Spülen, Schleudern, Smart Control, WLAN, Türverriegelung, Sperre, Programmrestdauer, Endzeit-Vorwahl, Fehlermeldungen**

Temperatúrauswahl: **Kalt / 20 / 30 / 40 / 60 / 90 °C**Schleuderdrehzahl: **0 | 400 | 800 | 1000 | 1200 | 1400 U/min****Sicherheit**

Kindersicherung: **Ja**  
 Anti-Schaum-Kontrolle: **Ja**  
 Überhitzungskontrolle: **Ja**  
 Selbstdiagnosesystem: **Ja**  
 Selbstreinigender Filter: **Ja**  
 Aqua-Stopp-Schlauch: **Ja**  
 Lecksensor (Wanne): **Ja**

**Strom- und Wasserversorgung****Elektrischer Anschluss**

Anschlussspannung: **230V**  
 Frequenz: **50 Hz**  
 Anschlusswerte: **2,3 kW**  
 Absicherung: **10 A**  
 Länge Netzanschlussleitung: **2 m**  
 Netzanschlussstecker: **mit Stecker Typ 12, 10A**

**Wasseranschluss**

Druckschlauch G ¾": **Ja**  
 Anschliessbar an Kalt-/Warmwasser: **Ja / -**  
 Wasserdruck: **0,5 - 8 bar**  
 Wasserzulauf: **1,5 m mit Aquastop**  
 Wasserablauf: **1,5 m**

**Samsung Waschmaschine WM120** > Weblink

**Verpackung**

Gewicht, inkl. Verpackung: **69 kg**  
Verpackungsabmessungen (H x B x T): **890 x 670 x 660 mm**

**Zubehör**

Optionales Zubehör



> Weblink  
500.000.063.00 / CHF  
42.-  
Verbindungsset SKK-DF  
Wasch-/Trockensäule  
WM120, WM130, WM40



> Weblink  
500.000.129.00 / CHF  
134.-  
Verbindungsset  
SKK-UDW  
Wasch-/Trockensäule mit  
Auszug für WM120

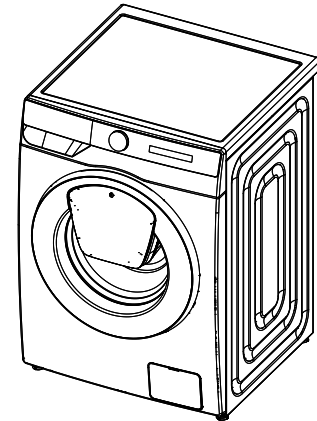
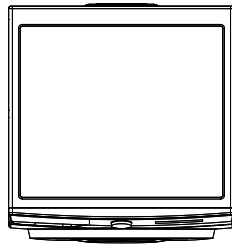
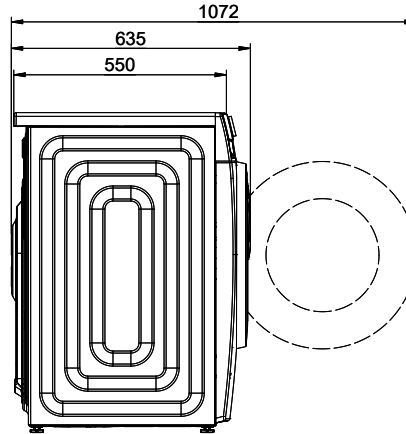
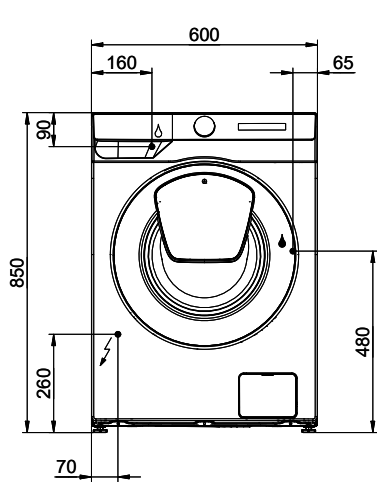

 230V 10A T12 - L=2000mm

 Wasser Zulauf

 Wasser Ablauf

Alle Rechte vorbehalten. Die Abbildung ist eine schematische Darstellung und ist nicht zur Montage geeignet. Die Abbildung ist eine schematische Darstellung und ist nicht zur Montage geeignet. Die Abbildung ist eine schematische Darstellung und ist nicht zur Montage geeignet.